

**MDT**

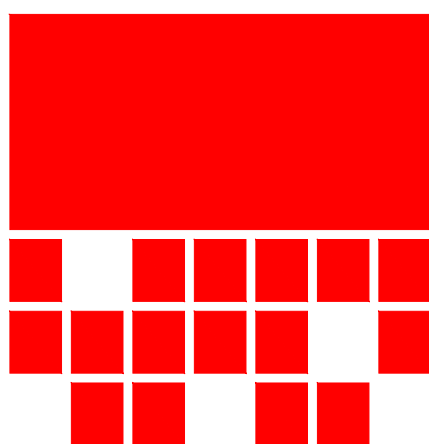

SISTEMA ACTUAL

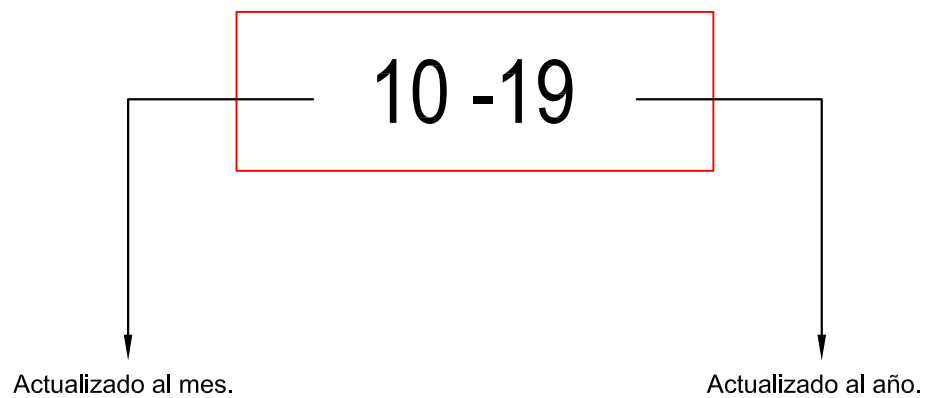

Todos los pesos indicados son estimados de acuerdo a la dimensión nominal del perfil y sus posibles variaciones en el peso, son el resultado de aplicar las tolerancias dimensionales según Norma IRAM 699. La empresa se reserva el derecho de modificar total o parcialmente, sin previo aviso, las especificaciones contenidas en este catálogo.



INDICE	PÁG.
Listado de perfiles	05
Perfiles	10
Tabla de burletes y contravidrios para determinar el espesor del vidrio - Recto de 45mm	32
Tabla de burletes y contravidrios para determinar el espesor del vidrio - Recto de 52mm	35
Tabla de burletes y contravidrios para determinar el espesor del vidrio - Curvo de 45mm	38
Tabla de burletes y contravidrios para determinar el espesor del vidrio - Curvo de 52mm	41
Tabla de dimensiones mínimas de acristalamiento	42
Ubicación de calzos de acristalamientos	43
Paño fijo - Vistas y descuentos	44
Paño fijo - Detalles	45
Paño fijo - Mecanizados	51
Ventana de rebatir y oscilobatiente de 1 y 2 hojas - Vistas y descuentos	52
Ventana de rebatir y oscilobatiente de 1 y 2 hojas - Detalles	53
Ventana banderola y ventiluz - Vistas y descuentos	63
Ventana banderola y ventiluz - Detalles	64
Ventana de abrir, banderola, ventiluz y oscilobatiente - Mecanizados	72
Puerta de rebatir de 1 hoja - Vistas y descuentos	73
Puerta de rebatir de 1 hoja - Detalles	74
Puerta de rebatir de 2 hojas - Vistas y descuentos	78
Puerta de rebatir de 2 hojas - Detalles	79
Puerta de rebatir - Mecanizados	82
Ventana desplazable - Vistas y descuentos	84
Ventana desplazable - Detalles	85
Ventana desplazable - Mecanizados	89
Ventana postigón de rebatir - Vistas y descuentos	90
Ventana postigón de rebatir - Detalles	91
Puerta postigón de rebatir - Vistas y descuentos	93
Puerta postigón de rebatir - Detalles	94
Ventana y puerta postigón de rebatir - Mecanizados	96
Ventana corrediza de 2 y 4 hojas a 90° - Vistas y descuentos	97
Ventana corrediza de 2 y 4 hojas a 90° - Detalles	98
Puerta corrediza de 2 y 4 hojas a 90° - Vistas y descuentos	102
Puerta corrediza de 2 y 4 hojas a 90° - Detalles	103
Ventana y puerta corrediza de 3 hojas a 90° - Vistas y descuentos	106
Ventana y puerta corrediza de 6 hojas a 90° - Vistas y descuentos	107
Ventana y puerta corrediza de 3 y 6 hojas a 90° - Detalles	108
Ventana y puerta corrediza a 90° - Mecanizados	110



INDICE	PÁG.
Ventana corrediza de 2 y 4 hojas a 45°- Vistas y descuentos	114
Puerta corrediza de 2 y 4 hojas a 45°- Vistas y descuentos	115
Ventana y puerta corrediza de 2 y 4 hojas a 45° - Detalles	116
Ventana y puerta corrediza de 3 hojas a 45°- Vistas y descuentos	121
Ventana y puerta corrediza de 6 hojas a 45°- Vistas y descuentos	122
Ventana y puerta corrediza de 3 y 6 hojas a 45°- Detalles	123
Ventana y puerta corrediza a 45° - Mecanizados	126
Ventana guillotina - Vistas y descuentos	130
Ventana guillotina - Detalles	131
Ventana guillotina - Detalles y mecanizados	133
Acoples - Detalles	134
Tapa juntas opcionales - Detalles	138
Dimensiones recomendadas	139
Límites de utilización estática	141
Listado de Accesorios	164
Generalidades	167



## Listado de Perfiles

CÓDIGO	PESO (kg/m)	DESCRIPCIÓN	FORMA	PÁG.
MT-0200	1.266	Umbral y dintel corrediza		10
MT-0201	0.662	Jamba de marco		10
MT-0202	0.716	Marco 75 mm		14
MT-0203	0.651	Parante lateral de hoja para vidrio simple		12
MT-0204	0.705	Zócalo y cabezal de hoja		12
MT-0205	0.327	Premarco		24
MT-0206	0.184	Contramarco		23
MT-0207	0.613	Parante central vidrio simple		11
MT-0208	0.802	Parante central con asa vidrio simple		11
MT-0209	1.256	Zócalo alto		12
MT-0210	0.786	Marco ventana de abrir		17
MT-0211	0.848	Hoja ventana de abrir		17
MT-0212	0.313	Contra vidrio 36mm		16
MT-0213	0.257	Perfil de acople plano		26
MT-0214	1.088	Jamba y cabezal hoja de puerta de rebatir		21
MT-0215	0.861	Hoja de abrir doble contacto		18
MT-0216	0.726	Marco ventana de abrir		14
MT-0217	0.292	Contra vidrio 29mm		16
MT-0218	1.085	Travesaño hoja puerta de rebatir		21
MT-0219	1.647	Zócalo hoja puerta de rebatir		21
MT-0220	0.176	Contra vidrio exterior puerta de rebatir		16
MT-0221	0.767	Travesaño angosto paño fijo		15
MT-0222	0.840	Travesaño ancho paño fijo		15
MT-0223	0.915	Encuentro central con cámara compensadora		18



## Listado de Perfiles

CÓDIGO	PESO (kg/m)	DESCRIPCIÓN	FORMA	PÁG.
MT-0224	0.780	Encuentro central de abrir		18
MT-0225	0.257	Contravidrio recto 22 mm		16
MT-0226	0.211	Contravidrio		16
MT-0227	0.864	Hoja Ventiluz		19
MT-0228	0.186	Tope mosquitero corrediza		10
MT-0229	0.764	Paño fijo curvo		14
MT-0230	0.213	Contravidrio curvo 29mm		16
MT-0231	0.159	Contravidrio curvo 15mm		17
MT-0232	0.181	Contravidrio curvo 22mm		17
MT-0233	0.135	Contravidrio curvo 8mm		17
MT-0234	0.886	Hoja curva de abrir con cámara compensadora		18
MT-0235	0.902	Hoja curva ventana de abrir doble contacto		19
MT-0236	0.902	Hoja ventiluz curva		20
MT-0237	0.181	Contravidrio curvo		17
MT-0238	0.184	Contravidrio 8mm		17
MT-0239	0.724	Travesaño hoja corrediza v. simple		14
MT-0240	1.652	Umbral y dintel marco tres guías		10
MT-0241	0.969	Jamba de marco de tres guías		11
MT-0243	0.545	Guía de cortina común		24
MT-0244	0.896	Guía de cortina barrio		26
MT-0245	0.613	Tapa cinta		26
MT-0246	0.286	Encuentro central corrediza 4 hojas (90°)		13
MT-0248	0.608	Parante lateral de hoja para DVH		13
MT-0249	0.632	Zócalo y cabezal de hoja para DVH		13



## Listado de Perfiles

CÓDIGO	PESO (kg/m)	DESCRIPCIÓN	FORMA	PÁG.
MT-0250	0.567	Parante central de hoja para DVH		11
MT-0251	0.780	Parante central con tirador para DVH		11
MT-0252	1.188	Zócalo alto de hoja para DVH		12
MT-0253	0.667	Travesaño de hoja para DVH		13
MT-0254	0.289	Bisagra tapa cinta		24
MT-0255	0.389	Mosquitero		23
MT-0256	0.446	Travesaño mosquitero		24
MT-0257	0.235	Contravidrio curvo		17
MT-0258	1.061	Hoja ventana proyectante recta		20
MT-0259	0.748	Marco ventana proyectante		22
MT-0260	1.099	Hoja ventana proyectante curva		22
MT-0261	1.274	Columna de acople reforzada		26
MT-0262	0.680	Perfil de acople a 90°		27
MT-0263	1.550	Zócalo alto paño fijo		15
MT-0264	0.713	Travesaño paño fijo curvo		15
MT-0265	0.535	Columna acople 135°		26
MT-0266	0.383	Marco vidrio repartido de rebatir		23
MT-0267	0.348	Perimetral de vidrio repartido para corredizas		23
MT-0268	0.424	Travesaño vidrio repartido para corredizas		23
MT-0269	0.667	Zócalo bajo para paño fijo		16
MT-0270	0.653	Travesaño paño fijo		16
MT-0272	0.486	Adaptador para celosia		24
MT-0273	1.431	Travesaño postigón de rebatir		25
MT-0274	0.953	Hoja postigón de rebatir		25













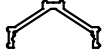

## Listado de Perfiles

CÓDIGO	PESO (kg/m)	DESCRIPCIÓN	FORMA	PÁG.
MT-0275	0.883	Hoja postigón de rebatir		25
MT-0276	1.291	Travesaño postigón de rebatir		25
MT-0277	0.518	Tablilla regulable postigón		24
MT-0280	1.193	Marco a 45°		27
MT-0281	1.058	Marco ventana Guillotina		29
MT-0282	0.140	Tapa compensador Marco guillotina		29
MT-0283	0.537	Hoja ventana Guillotina		29
MT-0284	1.647	Marco de 3 guías corte a 45°		27
MT-0315	0.381	Solapa central		27
MT-0316	0.794	Refuerzo parante central		27
MT-0324	0.208	Encuentro central corrediza 4 hojas		28
MT-0325	0.824	Hoja perimetral para vidrio simple		13
MT-0326	0.616	Mosquitero reforzado		28
MT-0383	0.797	Hoja perimetral para DVH		13
MT-0415	0.200	Contramarco		29
MT-0906	0.186	Contramarco		15
MT-0995	0.932	Revestimiento 7mm		29
MT-1211	0.999	Hoja ventana de abrir DVH sin contravidrios		19
MT-1223	1.280	Zócalo puerta		22
MT-1257	1.183	Hoja proyectante recta DVH		20
MT-1258	1.169	Hoja ventana proyectante recta		20
MT-1272	1.085	Travesaño puerta		21
MT-1273	1.185	Jamba		23
MT-2210	0.983	Hoja ventana de abrir doble contacto / banderola		19



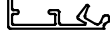

## Listado de Perfiles

CÓDIGO	PESO (kg/m)	DESCRIPCIÓN	FORMA	PÁG.
MT-2220	0.545	Premarco 56mm		26
MT-2690	0.100	Base moldura puerta placa		29
MT-2691	0.159	Moldura puerta placa		29
MT-2692	0.162	Moldura puerta placa		29
MT-2695	0.173	Adaptador hoja regulable		28
MT-2705	0.529	Tablilla celosia regulable		28
MT-2706	0.305	Terminal corto celosia		28
MT-2707	0.448	Terminal largo celosia		28
MT-2708	0.151	Tapaluz		28
MT-3202	0.348	Contramarco		28
MT-6090	0.159	Pasador		28
MT-6329	0.170	Tapa junta recto		22
MT-6535	0.166	Contra vidrio recto interior 15mm corte 45°		22

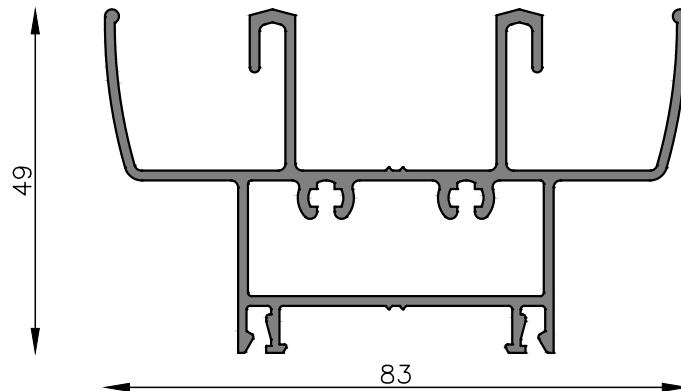

MT-0200  
Umbral y dintel corrediza  
Peso estimado: 1.266 Kg/m  
Largo STD: 6150 mm

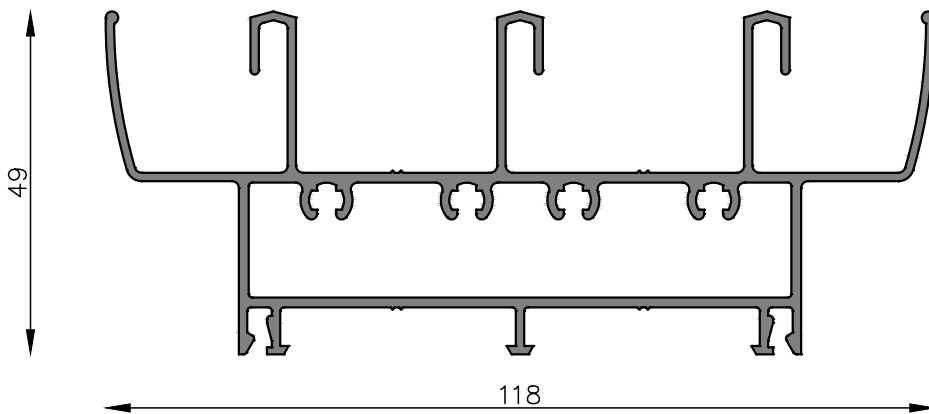

MT-0240  
Umbral y dintel marco tres guías  
Peso estimado: 1.652 Kg/m  
Largo STD: 6150 mm

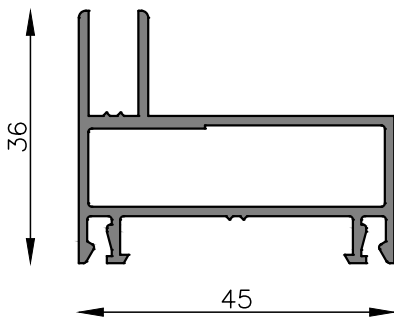

MT-0201  
Jamba de marco  
Peso estimado: 0.662 Kg/m  
Largo STD: 6150 mm

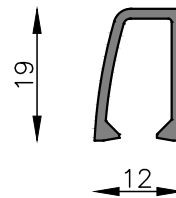

MT-0228  
Tope mosquitero corrediza  
Peso estimado: 0.186 Kg/m  
Largo STD: 6030 mm

Esc 1:1

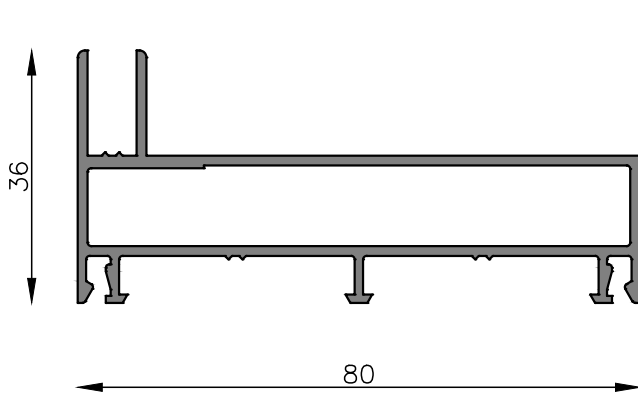

MT-0241  
 Jamba de marco de tres guías  
 Peso estimado: 0.969 Kg/m  
 Largo STD: 6150 mm

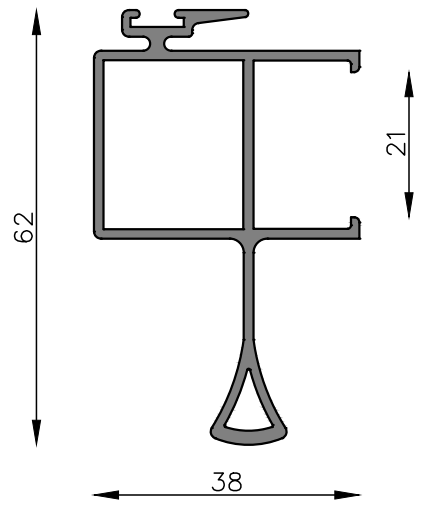

MT-0251  
 Parante central con tirador para DVH  
 Peso estimado: 0.780 Kg/m  
 Largo STD: 6150 mm

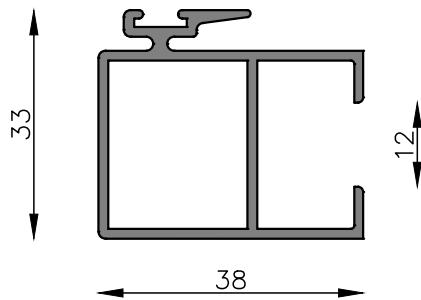

MT-0207  
 Parante central vidrio simple  
 Peso estimado: 0.613 Kg/m  
 Largo STD: 6150 mm

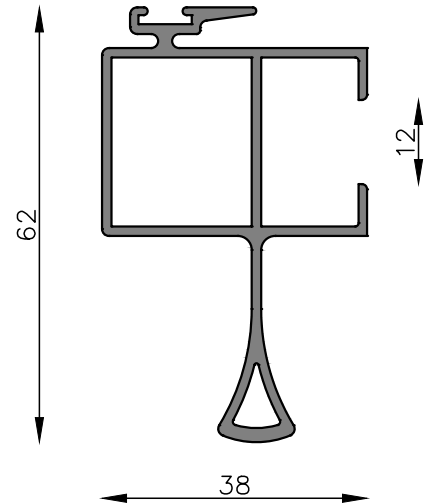

MT-0208  
 Parante central con asa vidrio simple  
 Peso estimado: 0.802 Kg/m  
 Largo STD: 6150 mm

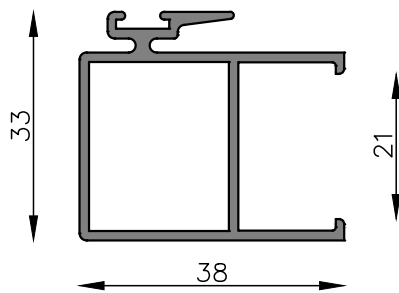

MT-0250  
 Parante central de hoja para DVH  
 Peso estimado: 0.567 Kg/m  
 Largo STD: 6150 mm

Esc 1:1

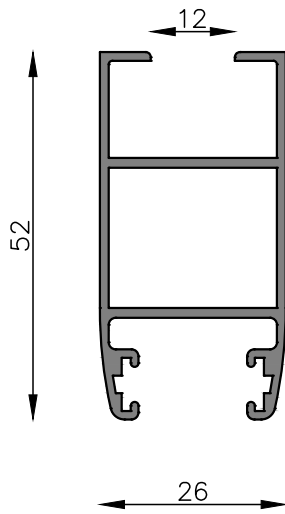

MT-0203  
Parante lateral de hoja para vidrio simple  
Peso estimado: 0.651 Kg/m  
Largo STD: 6150 mm

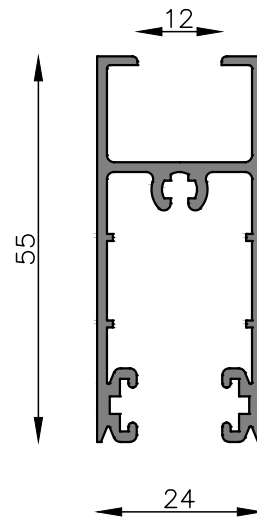

MT-0204  
Zócalo y cabezal de hoja  
Peso estimado: 0.705 Kg/m  
Largo STD: 6030 mm

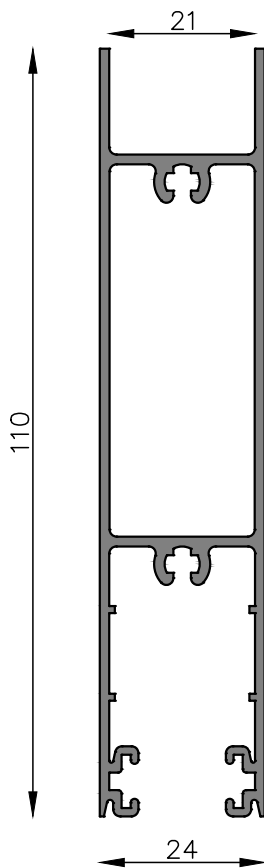

MT-0252  
Zócalo alto de hoja para DVH  
Peso estimado: 1.188 Kg/m  
Largo STD: 6030 mm

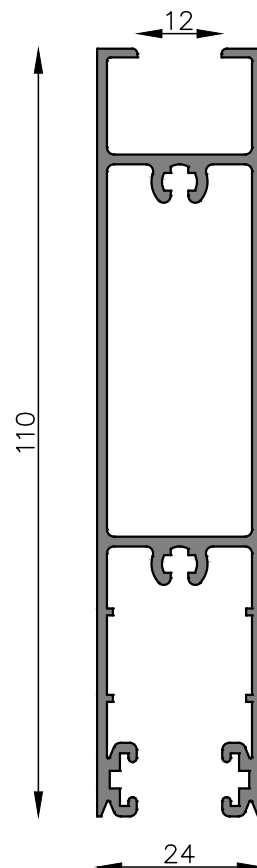

MT-0209  
Zócalo alto  
Peso estimado: 1.256 Kg/m  
Largo STD: 6030 mm

Esc 1:1

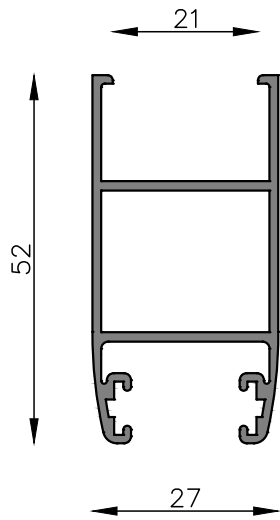

MT-0248  
Parante lateral de hoja para DVH  
Peso estimado: 0.608 Kg/m  
Largo STD: 6150 mm

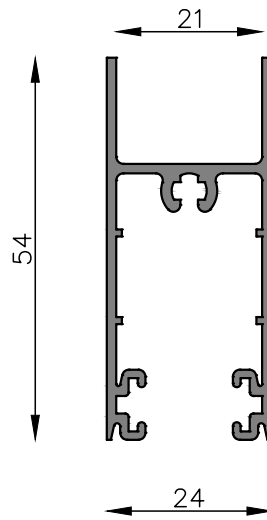

MT-0249  
Zócalo y cabezal de hoja para DVH  
Peso estimado: 0.632 Kg/m  
Largo STD: 6030 mm

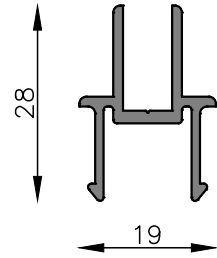

MT-0246  
Encuentro central corrediza  
Peso estimado: 0.292 Kg/m  
Largo STD: 6030 mm

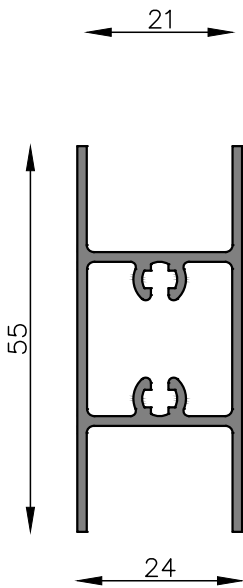

MT-0253  
Travesaño de hoja para DVH  
Peso estimado: 0.667 Kg/m  
Largo STD: 6030 mm

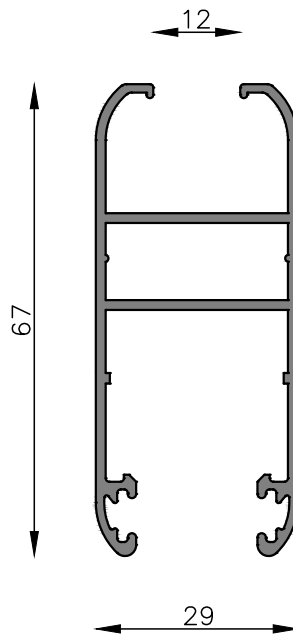

MT-0325  
Hoja perimetral para vidrio simple  
Peso estimado: 0.824 Kg/m  
Largo STD: 6200 mm

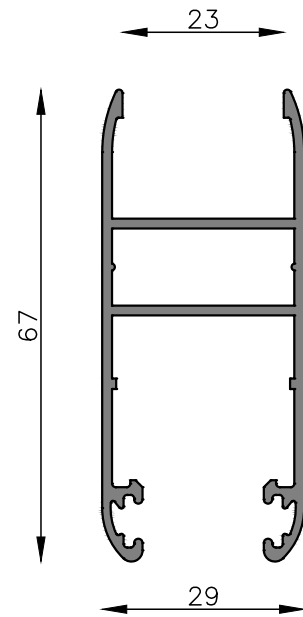

MT-0383  
Hoja perimetral para DVH  
Peso estimado: 0.797 Kg/m  
Largo STD: 6200 mm

Esc 1:1

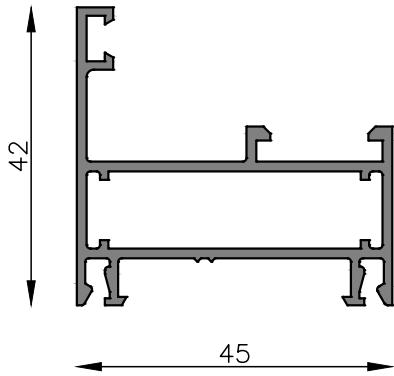

MT-0216  
 Marco ventana de abrir  
 Peso estimado: 0.726 Kg/m  
 Largo STD: 6150 mm

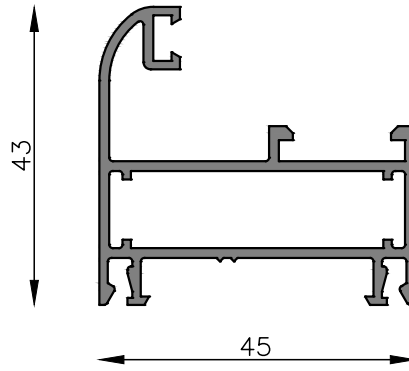

MT-0229  
 Paño fijo curvo  
 Peso estimado: 0.764 Kg/m  
 Largo STD: 6150 mm

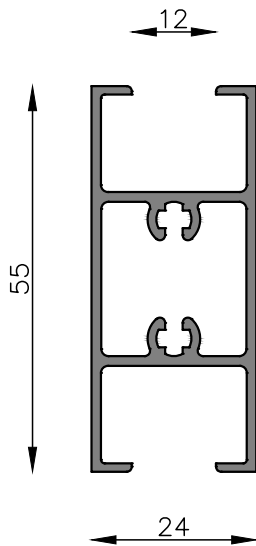

MT-0239  
 Travesaño hoja corrediza v. simple  
 Peso estimado: 0.724 Kg/m  
 Largo STD: 6030 mm

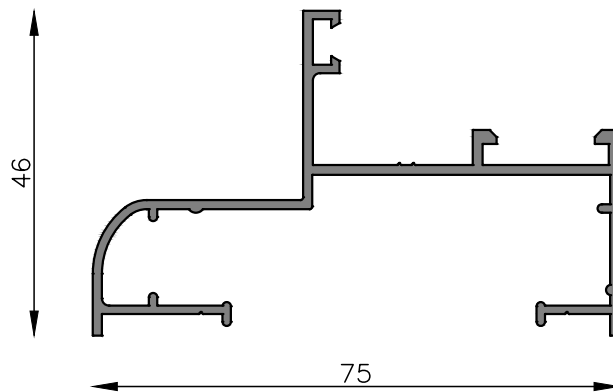

MT-0202  
 Marco 75mm  
 Peso estimado: 0.716 Kg/m  
 Largo STD: 6150 mm

Esc 1:1

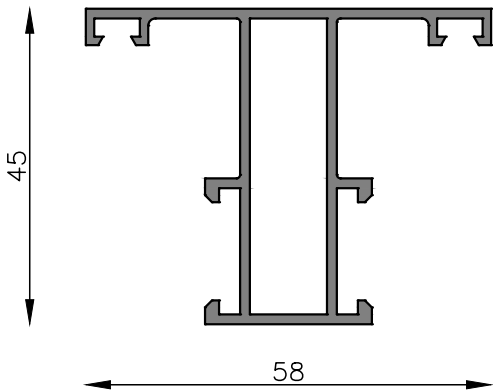

MT-0221  
Travesaño angosto paño fijo  
Peso estimado: 0.767 Kg/m  
Largo STD: 6030 mm

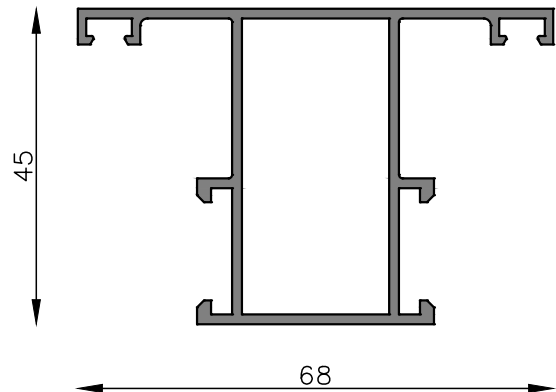

MT-0222  
Travesaño ancho paño fijo  
Peso estimado: 0.840 Kg/m  
Largo STD: 6030 mm

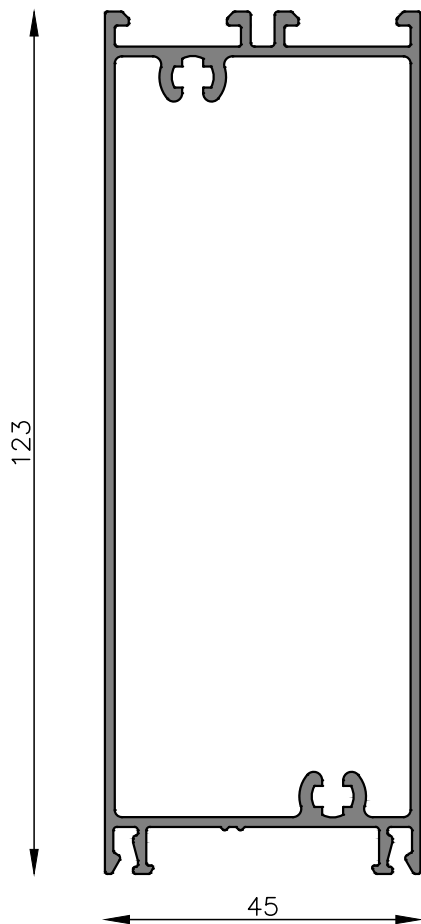

MT-0263  
Zócalo alto paño fijo  
Peso estimado: 1.550 Kg/m  
Largo STD: 6030 mm

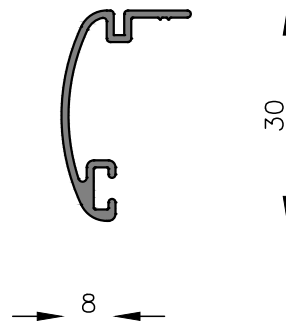

MT-0906  
Contramarco  
Peso estimado: 0.186 Kg/m  
Largo STD: 6030 mm

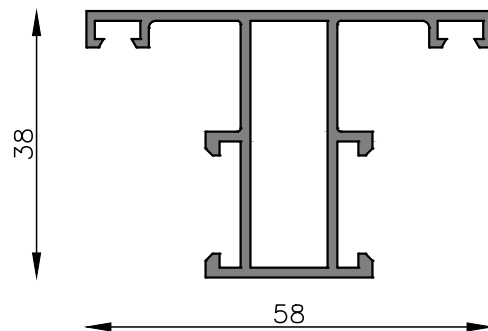

MT-0264  
Travesaño paño fijo curvo  
Peso estimado: 0.713 Kg/m  
Largo STD: 6030 mm

Esc 1:1

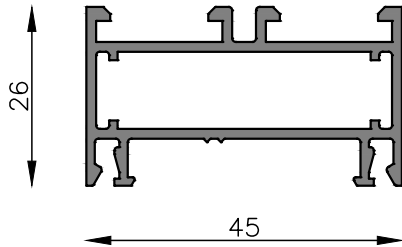

MT-0269  
Zócalo bajo para paño fijo  
Peso estimado: 0.667 Kg/m  
Largo STD: 6030 mm

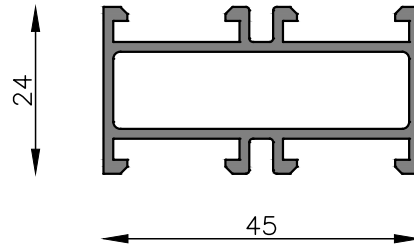

MT-0270  
Travesaño paño fijo  
Peso estimado: 0.653 Kg/m  
Largo STD: 6030 mm

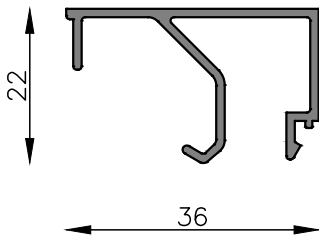

MT-0212  
Contra Vidrio 36mm  
Peso estimado: 0.313 Kg/m  
Largo STD: 6030 mm

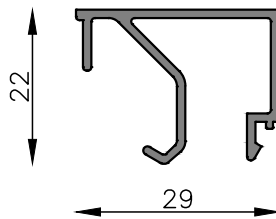

MT-0217  
Contra Vidrio 29mm  
Peso estimado: 0.292 Kg/m  
Largo STD: 6030 mm

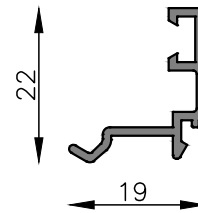

MT-0220  
Contra Vidrio exterior puerta de rebatir  
Peso estimado: 0.176 Kg/m  
Largo STD: 6030 mm

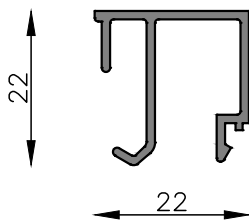

MT-0225  
Contra Vidrio recto 22mm  
Peso estimado: 0.257 Kg/m  
Largo STD: 6030 mm

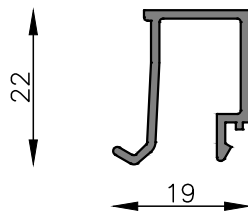

MT-0226  
Contra Vidrio  
Peso estimado: 0.211 Kg/m  
Largo STD: 6030 mm

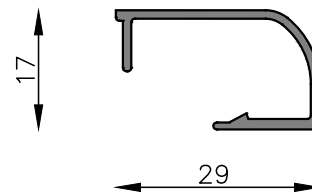

MT-0230  
Contra Vidrio curvo 29mm  
Peso estimado: 0.213 Kg/m  
Largo STD: 6030 mm

Esc 1:1



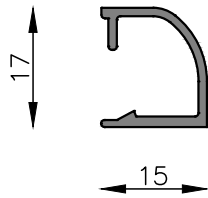

MT-0231  
 Contravidrio curvo 15mm  
 Peso estimado: 0.159 Kg/m  
 Largo STD: 6030 mm

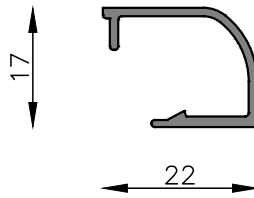

MT-0232  
 Contravidrio curvo 22mm  
 Peso estimado: 0.181 Kg/m  
 Largo STD: 6030 mm

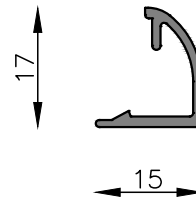

MT-0233  
 Contravidrio curvo 8mm  
 Peso estimado: 0.135 Kg/m  
 Largo STD: 6030 mm

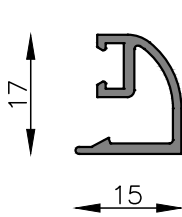

MT-0237  
 contravidrio curvo  
 Peso estimado: 0.181 Kg/m  
 Largo STD: 6030 mm

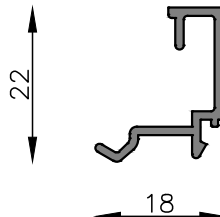

MT-0238  
 Contravidrio 8mm  
 Peso estimado: 0.184 Kg/m  
 Largo STD: 6030 mm

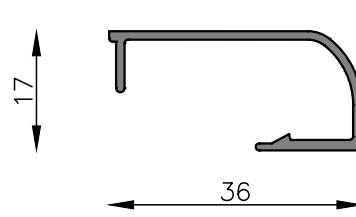

MT-0257  
 Contravidrio curvo  
 Peso estimado: 0.235 Kg/m  
 Largo STD: 6030 mm

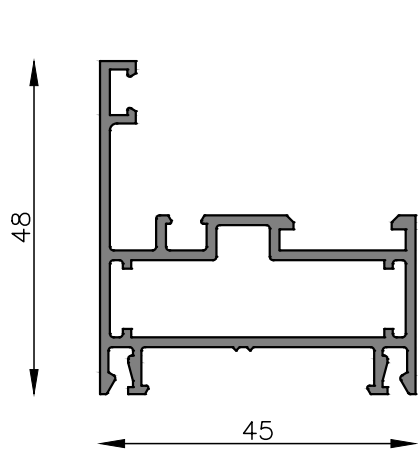

MT-0210  
 Marco ventana abrir  
 Peso estimado: 0.786 Kg/m  
 Largo STD: 6150 mm

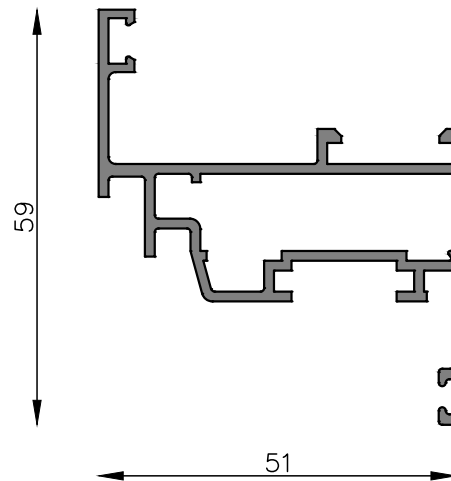

MT-0211  
 Hoja ventana de abrir  
 Peso estimado: 0.848 Kg/m  
 Largo STD: 6150 mm

Esc 1:1

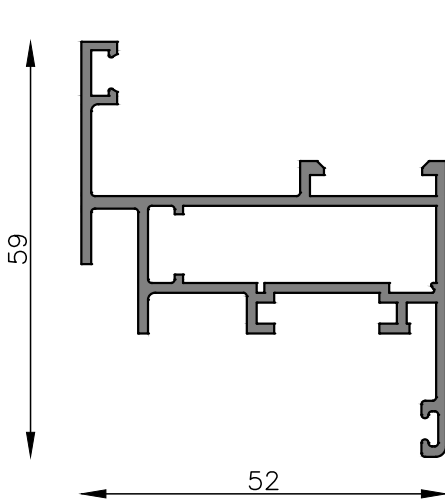

MT-0215  
 Hoja de abrir doble contacto  
 Peso estimado: 0.861 Kg/m  
 Largo STD: 6150 mm

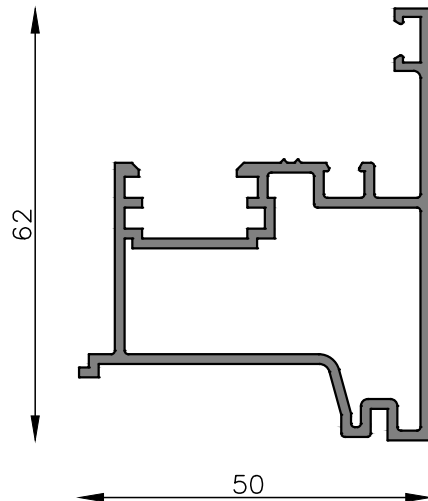

MT-0223  
 Encuentro central con cámara compensadora  
 Peso estimado: 0.915 Kg/m  
 Largo STD: 6030 mm

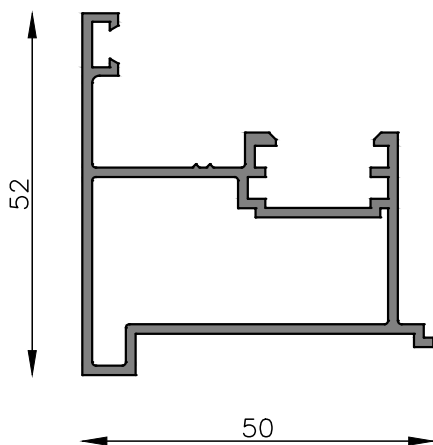

MT-0224  
 Encuentro central de abrir  
 Peso estimado: 0.780 Kg/m  
 Largo STD: 6030 mm

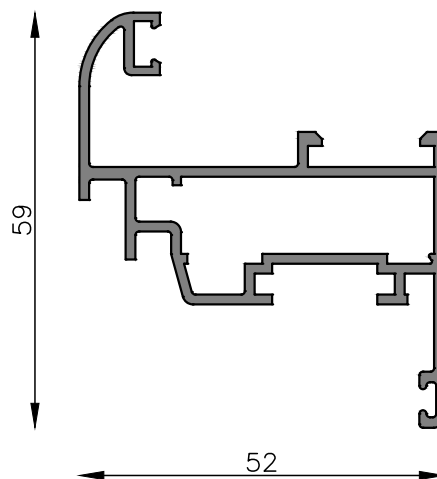

MT-0234  
 Hoja curva de abrir con cámara compensadora  
 Peso estimado: 0.886 Kg/m  
 Largo STD: 6150 mm

Esc 1:1

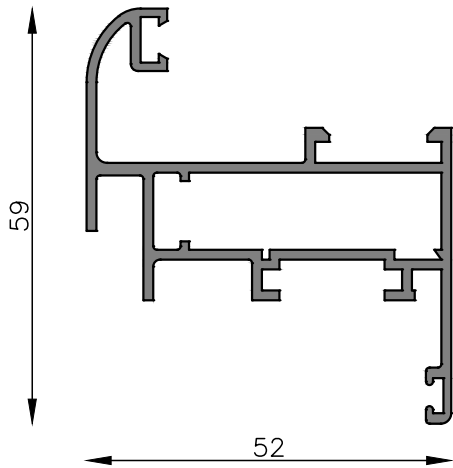

MT-0235  
 Hoja curva ventana de abrir doble contacto  
 Peso estimado: 0.902 Kg/m  
 Largo STD: 6030 mm

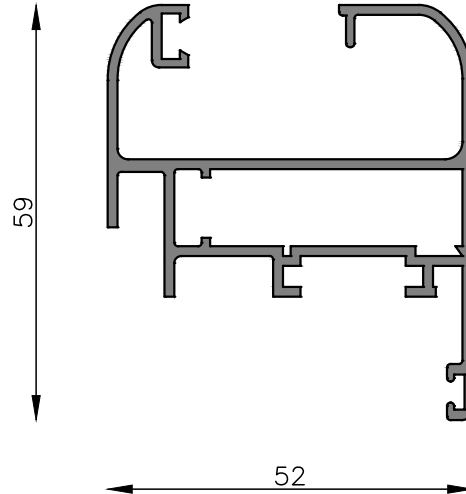

MT-1211  
 Hoja ventana de abrir DVH sin contravidrios  
 Peso estimado: 0.999 Kg/m  
 Largo STD: 6150 mm

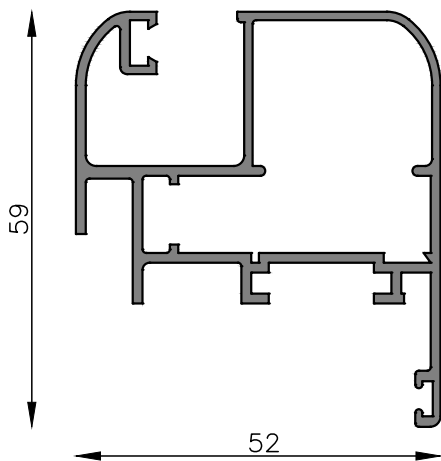

MT-2210  
 Hoja ventana de abrir doble contacto / Banderola  
 Peso estimado: 0.983 Kg/m  
 Largo STD: 6030 mm

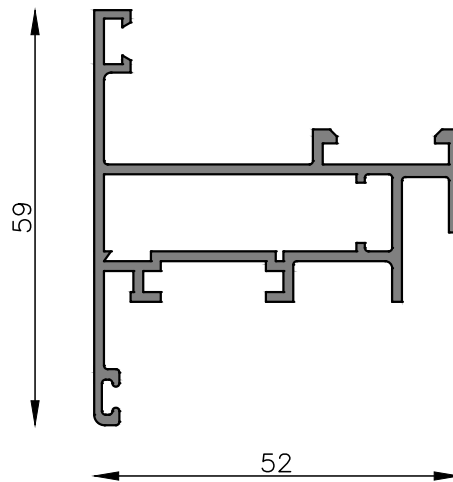

MT-0227  
 Hoja ventiluz  
 Peso estimado: 0.864 Kg/m  
 Largo STD: 6030 mm

Esc 1:1

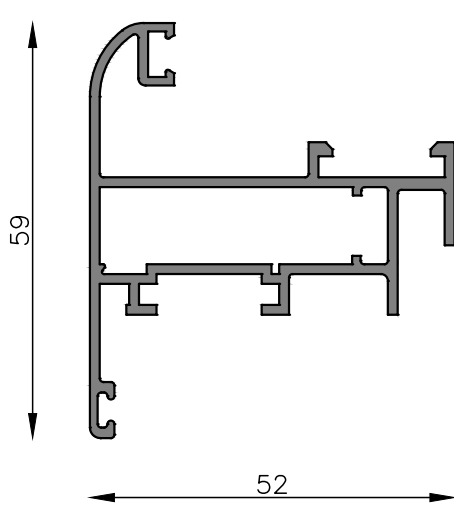

MT-0236  
 Hoja ventiluz curva  
 Peso estimado: 0.902 Kg/m  
 Largo STD: 6150 mm

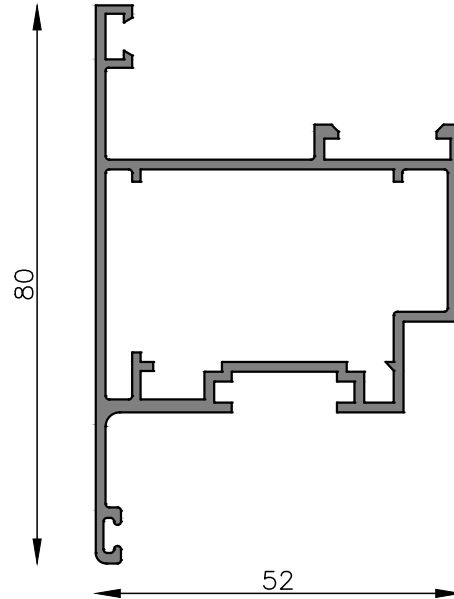

MT-0258  
 Hoja ventana proyectante recta  
 Peso estimado: 1.061 Kg/m  
 Largo STD: 6030 mm

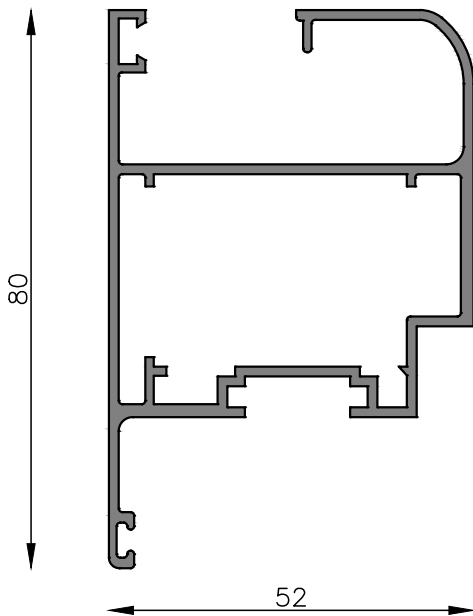

MT-1257  
 Hoja proyectante recta DVH  
 Peso estimado: 1.183 Kg/m  
 Largo STD: 6030 mm

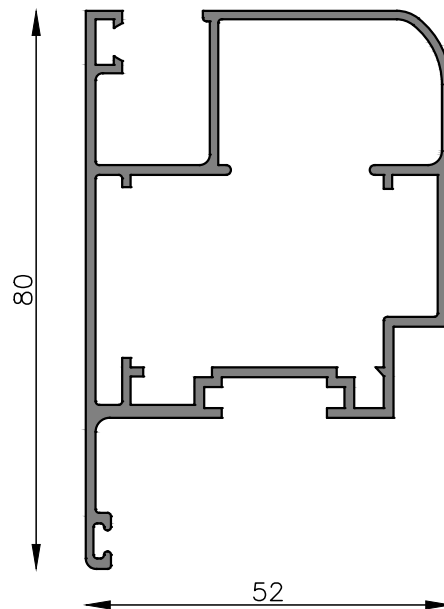

MT-1258  
 Hoje ventana proyectante recta  
 Peso estimado: 1.169 Kg/m  
 Largo STD: 6030 mm

Esc 1:1

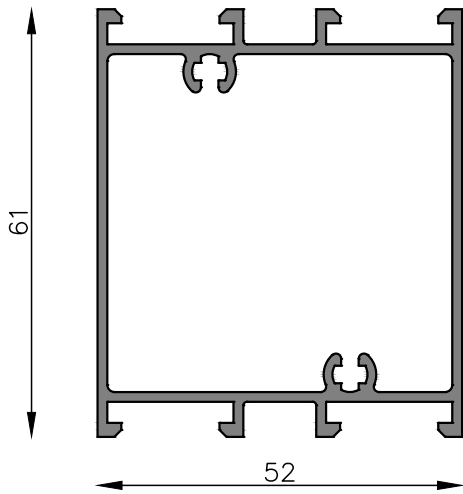

MT-0218  
Travesaño hoja puerta de rebatir  
Peso estimado: 1.085 Kg/m  
Largo STD: 6030 mm

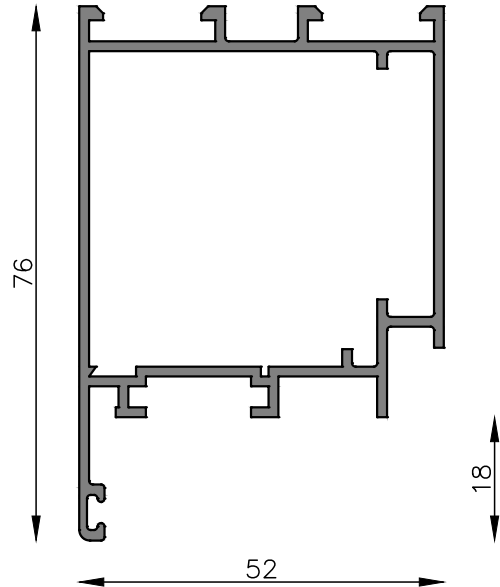

MT-0214  
Jamba y cabezal hoja de puerta de rebatir  
Peso estimado: 1.088 Kg/m  
Largo STD: 6150 mm

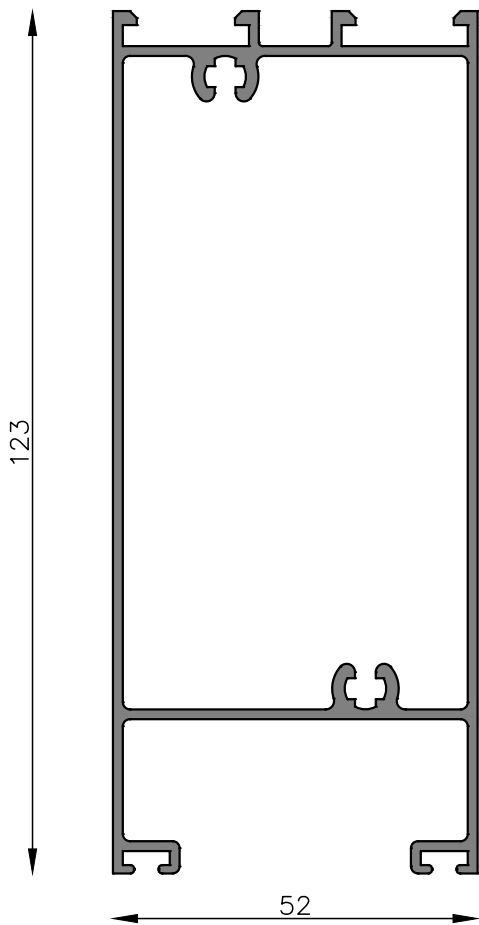

MT-0219  
Zócalo hoja puerta de rebatir  
Peso estimado: 1.647 Kg/m  
Largo STD: 6030 mm

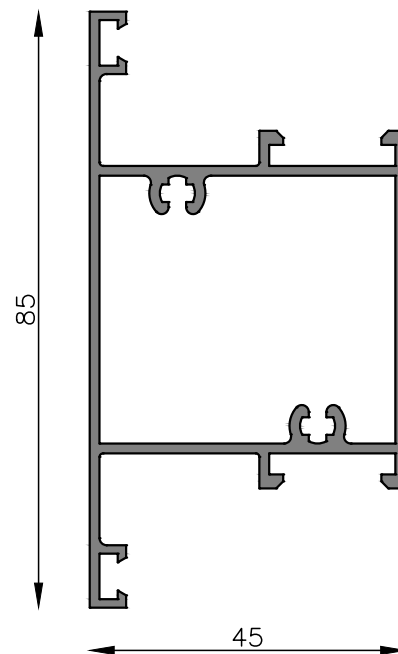

MT-1272  
Travesaño puerta  
Peso estimado: 1.085 Kg/m  
Largo STD: 6030 mm

Esc 1:1

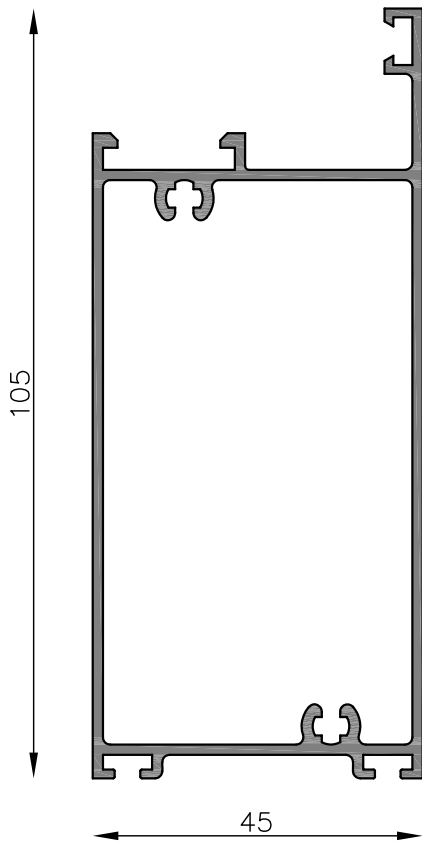

MT-1223  
Zócalo puerta  
Peso estimado: 1.280 Kg/m  
Largo STD: 6030 mm

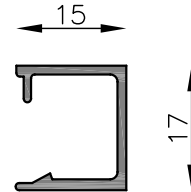

MT-6535  
Contra vidrio recto interior 15mm a 45°  
Peso estimado: 0.166 Kg/m  
Largo STD: 6030 mm



MT-6329  
Tapa Junta Recto  
Peso estimado: 0.170 Kg/m  
Largo STD: 6200 mm

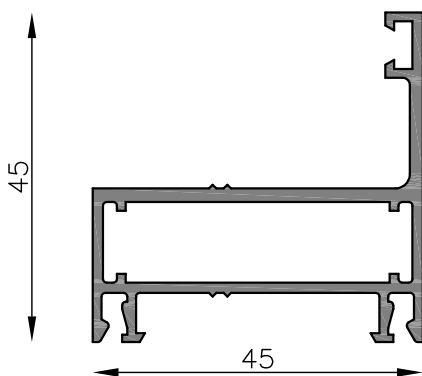

MT-0259  
Marco ventana proyectante  
Peso estimado: 0.748 Kg/m  
Largo STD: 6150 mm

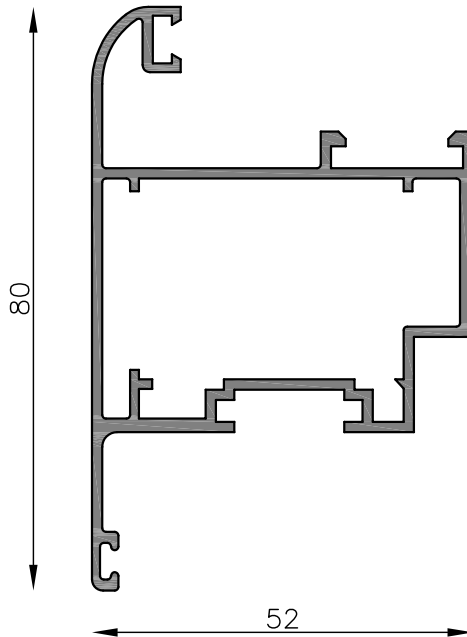

MT-0260  
Hoja ventana proyectante curva  
Peso estimado: 1.099 Kg/m  
Largo STD: 6030 mm

Esc 1:1

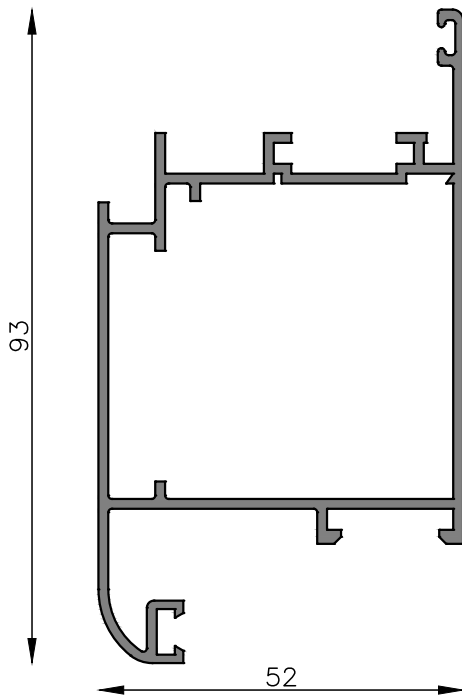

MT-1273  
Jamba  
Peso estimado: 1.185 Kg/m  
Largo STD: 6150 mm

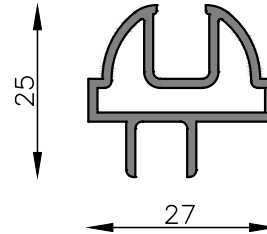

MT-0266  
Marco vidrio repartido de rebatir  
Peso estimado: 0.383 Kg/m  
Largo STD: 6030 mm

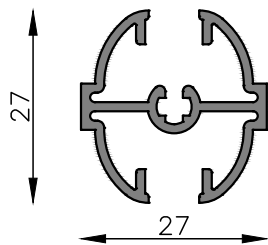

MT-0268  
Travesaño vidrio repartido para corredizas  
Peso estimado: 0.424 Kg/m  
Largo STD: 6030 mm

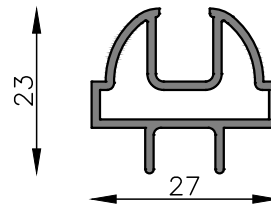

MT-0267  
Perimetral de vidrio repartido para corredizas  
Peso estimado: 0.348 Kg/m  
Largo STD: 6030 mm

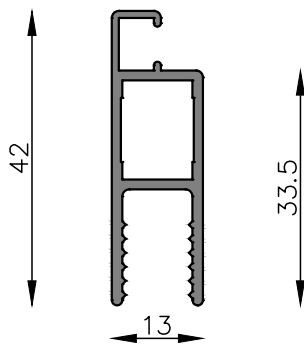

MT-0255  
Mosquitero  
Peso estimado: 0.389 Kg/m  
Largo STD: 6030 mm

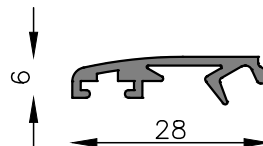

MT-0206  
Contramarco  
Peso estimado: 0.184 Kg/m  
Largo STD: 6150 mm

Esc 1:1

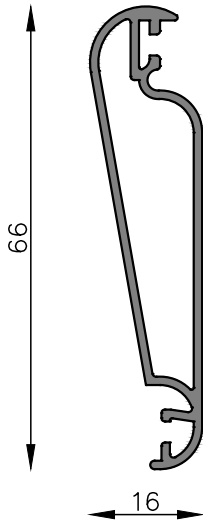

MT-0277  
 Tablilla regulable postigón  
 Peso estimado: 0.518 Kg/m  
 Largo STD: 6030 mm

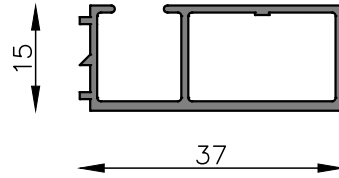

MT-0205  
 Premarco  
 Peso estimado: 0.327 Kg/m  
 Largo STD: 6150 mm

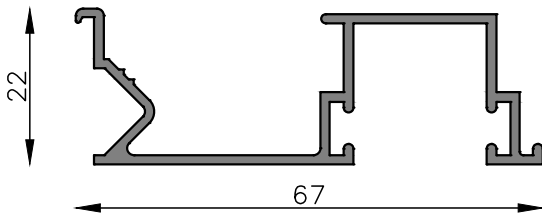

MT-0243  
 Guía de cortina común  
 Peso estimado: 0.545 Kg/m  
 Largo STD: 6150 mm

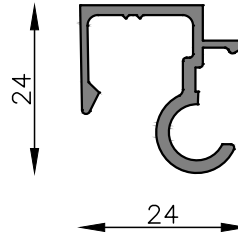

MT-0254  
 Bisagra tapa cinta  
 Peso estimado: 0.289 Kg/m  
 Largo STD: 6150 mm

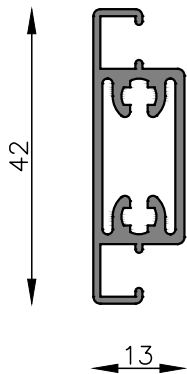

MT-0256  
 Travesaño mosquitero  
 Peso estimado: 0.446 Kg/m  
 Largo STD: 6030 mm

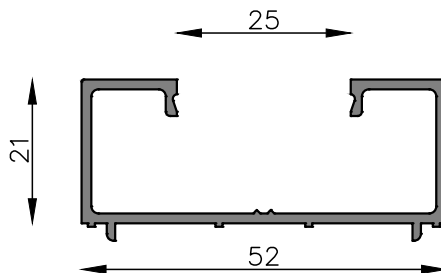

MT-0272  
 Adaptador para celosía  
 Peso estimado: 0.486 Kg/m  
 Largo STD: 6150 mm

Esc 1:1



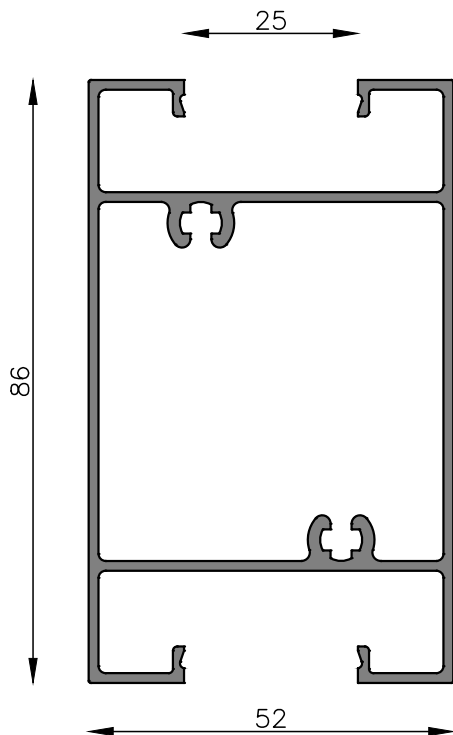

MT-0273  
Travesaño postigón rebatir  
Peso estimado: 1.431 Kg/m  
Largo STD: 6030 mm

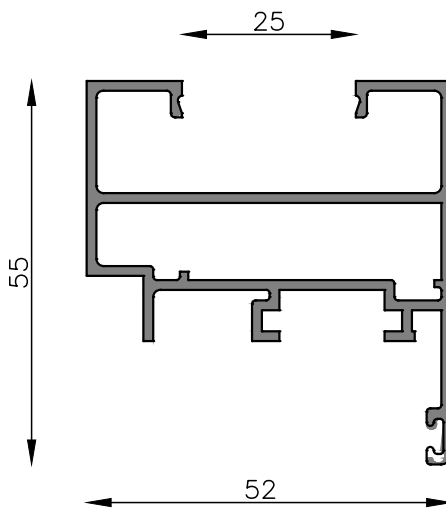

MT-0274  
Hoja postigón de rebatir  
Peso estimado: 0.953 Kg/m  
Largo STD: 6030 mm

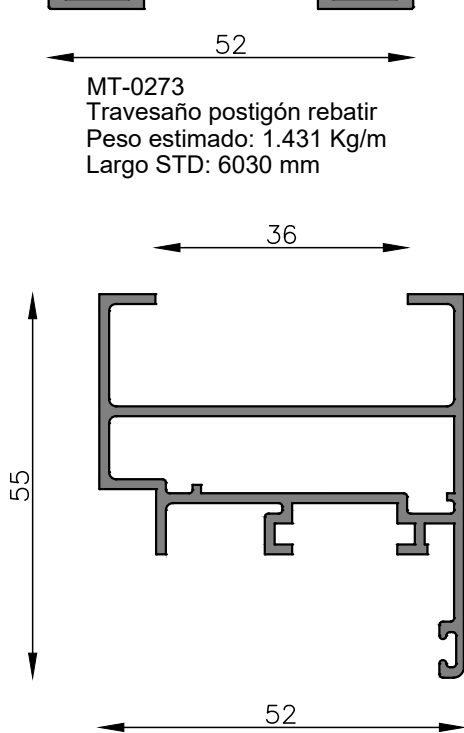

MT-0275  
Hoja postigón de rebatir  
Peso estimado: 0.883 Kg/m  
Largo STD: 6030 mm

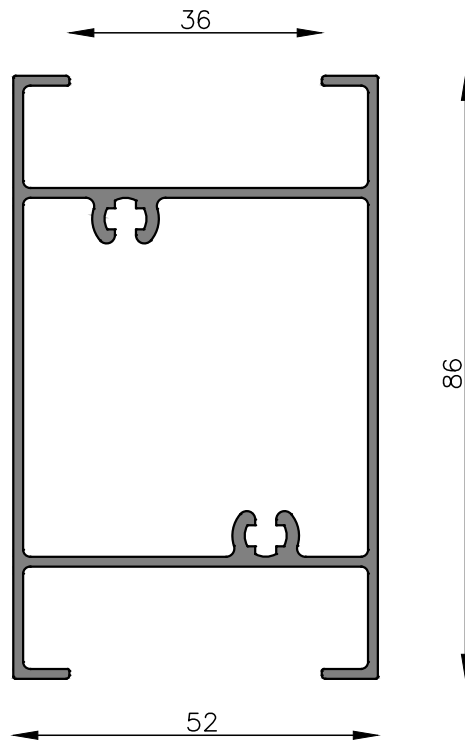

MT-0276  
Travesaño postigón rebatir  
Peso estimado: 1.291 Kg/m  
Largo STD: 6030 mm

Esc 1:1

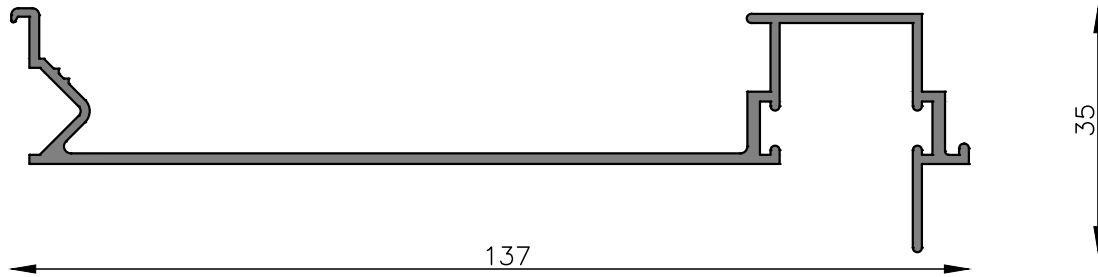

MT-0244  
 Guía de cortina barro  
 Peso estimado: 0.896 Kg/m  
 Largo STD: 6150 mm

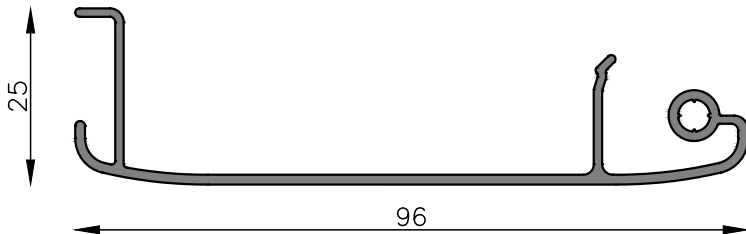

MT-0245  
 Tapa cinta  
 Peso estimado: 0.613Kg/m  
 Largo STD: 6150 mm

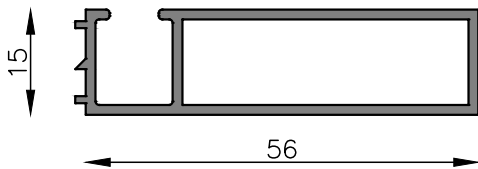

MT-2220  
 Premarco 56mm  
 Peso estimado: 0.545 Kg/m  
 Largo STD: 6030 mm

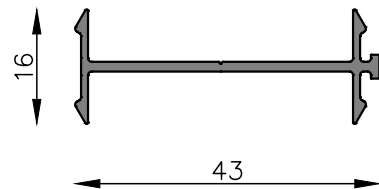

MT-0213  
 Perfil de acople plano  
 Peso estimado: 0.257 Kg/m  
 Largo STD: 6030 mm

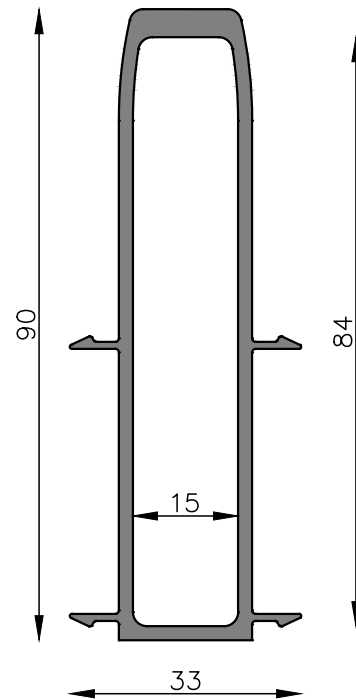

MT-0261  
 Columna de acople reforzada  
 Peso estimado: 1.274 Kg/m  
 Largo STD: 6150 mm

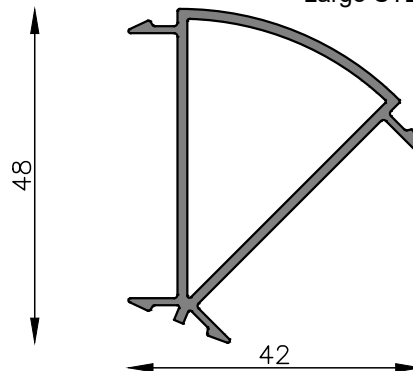

MT-0265  
 Columna acople 135°  
 Peso estimado: 0.535 Kg/m  
 Largo STD: 6150 mm

Esc 1:1

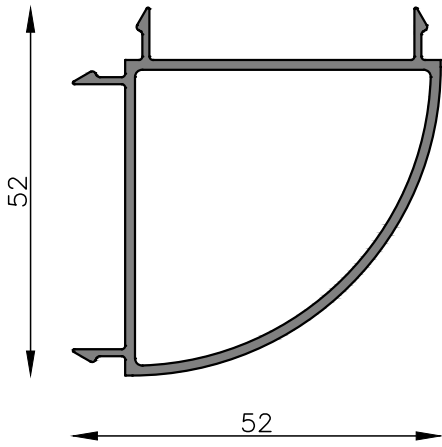

MT-0262  
 Perfil de acople a 90°  
 Peso estimado: 0.680 Kg/m  
 Largo STD: 6150 mm

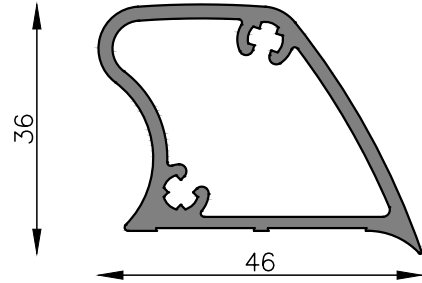

MT-0316  
 Refuerzo parante central  
 Peso estimado: 0.794 Kg/m  
 Largo STD: 6200 mm

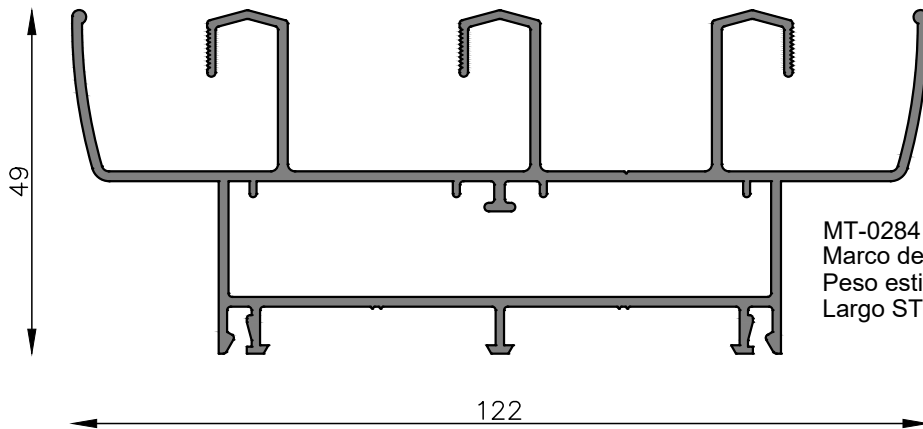

MT-0284  
 Marco de 3 guías corte a 45°  
 Peso estimado: 1.647 Kg/m  
 Largo STD: 6150 mm

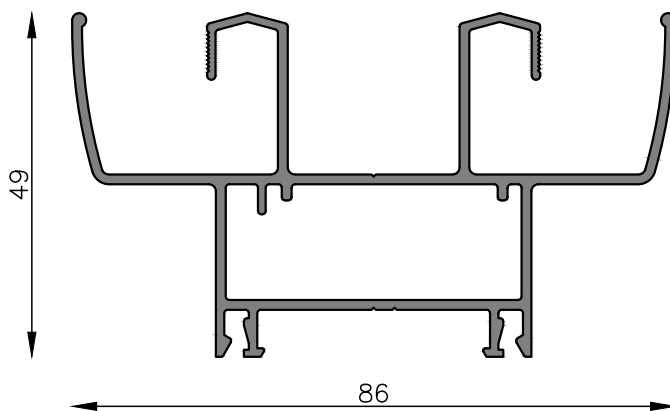

MT-0280  
 Marco a 45°  
 Peso estimado: 1.193 Kg/m  
 Largo STD: 6150 mm

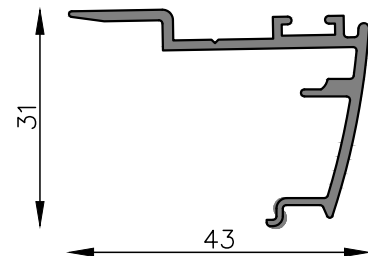

MT-0315  
 Solapa central  
 Peso estimado: 0.381 Kg/m  
 Largo STD: 6200 mm

Esc 1:1

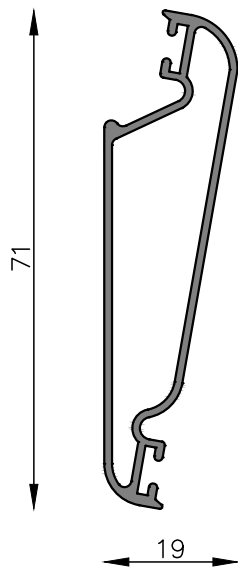

MT-2705  
Tablilla celosía regulable  
Peso estimado: 0.529 Kg/m  
Largo STD: 6030 mm

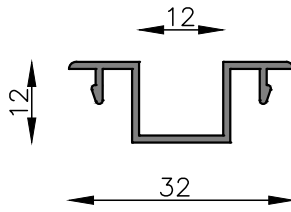

MT-2695  
Adaptador hoja regulable  
Peso estimado: 0.173 Kg/m  
Largo STD: 6030 mm

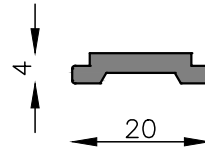

MT-6090  
Pasador  
Peso estimado: 0.159 Kg/m  
Largo STD: 6030 mm

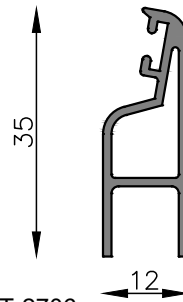

MT-2706  
Terminal corto celosía  
Peso estimado: 0.305 Kg/m  
Largo STD: 6030 mm

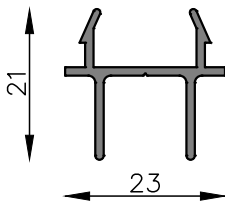

MT-0324  
Encuentro central corrediza 4 hojas  
Peso estimado: 0.208 Kg/m  
Largo STD: 6200 mm

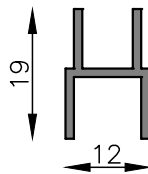

MT-2708  
Tapaluz  
Peso estimado: 0.151 Kg/m  
Largo STD: 6030 mm

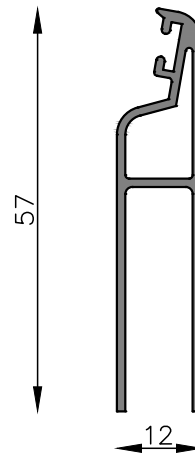

MT-2707  
Terminal largo celosía  
Peso estimado: 0.448 Kg/m  
Largo STD: 6030 mm

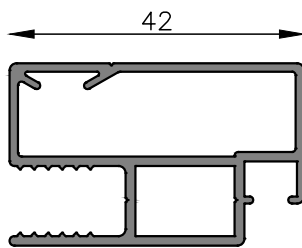

MT-0326  
Mosquitero reforzado  
Peso estimado: 0.616 Kg/m  
Largo STD: 6150 mm

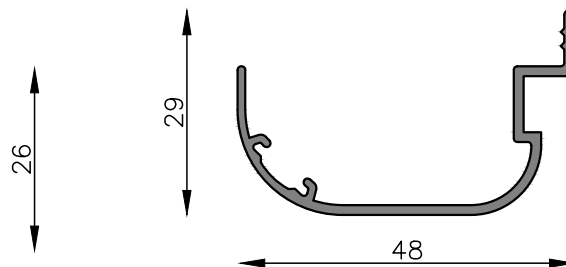

MT-3202  
Contramarco  
Peso estimado: 0.348 Kg/m  
Largo STD: 6150 mm

Esc 1:1

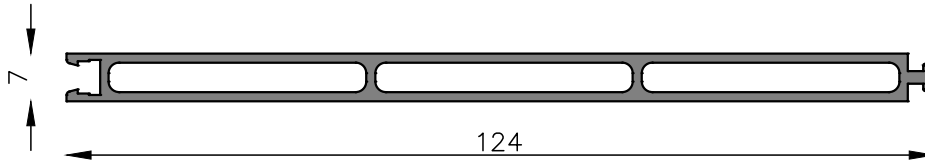

MT-0995  
 Revestimiento 7 mm  
 Peso estimado: 0.932 Kg/m  
 Largo STD: 6030 mm

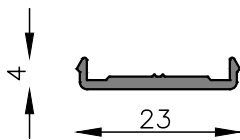

MT-2690  
 Base moldura puerta placa  
 Peso estimado: 0.100 Kg/m  
 Largo STD: 6030 mm

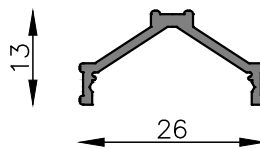

MT-2691  
 Moldura Puerta placa  
 Peso estimado: 0.159 Kg/m  
 Largo STD: 6030 mm

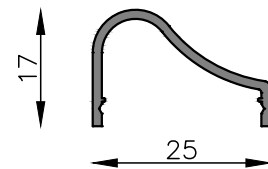

MT-2692  
 Moldura puerta placa  
 Peso estimado: 0.162 Kg/m  
 Largo STD: 6030 mm



MT-0415  
 Contramarco  
 Peso estimado: 0.200 Kg/m  
 Largo STD: 6150 mm

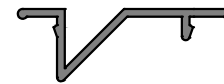

MT-0282  
 Tapa Compensador Guillotina  
 Peso estimado: 0.140 Kg/m  
 Largo STD: 6030 mm

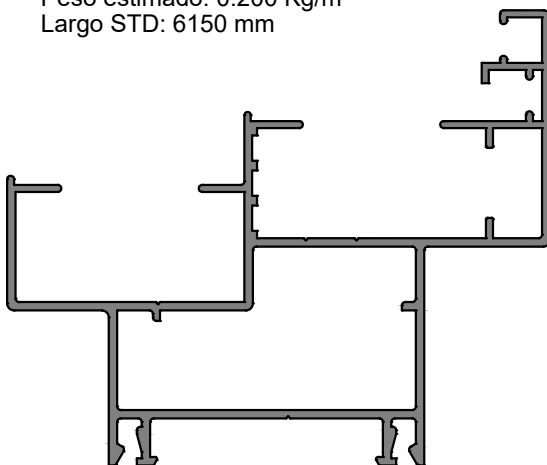

MT-0281  
 Marco Ventana Guillotina  
 Peso estimado: 1.058 Kg/m  
 Largo STD: 6030 mm

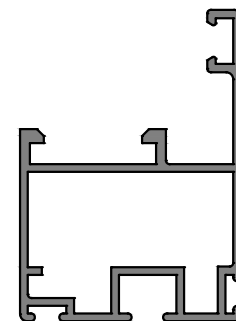

MT-0283  
 Hoja Ventana Guillotina  
 Peso estimado: 0.537 Kg/m  
 Largo STD: 6030 mm

Esc 1:1

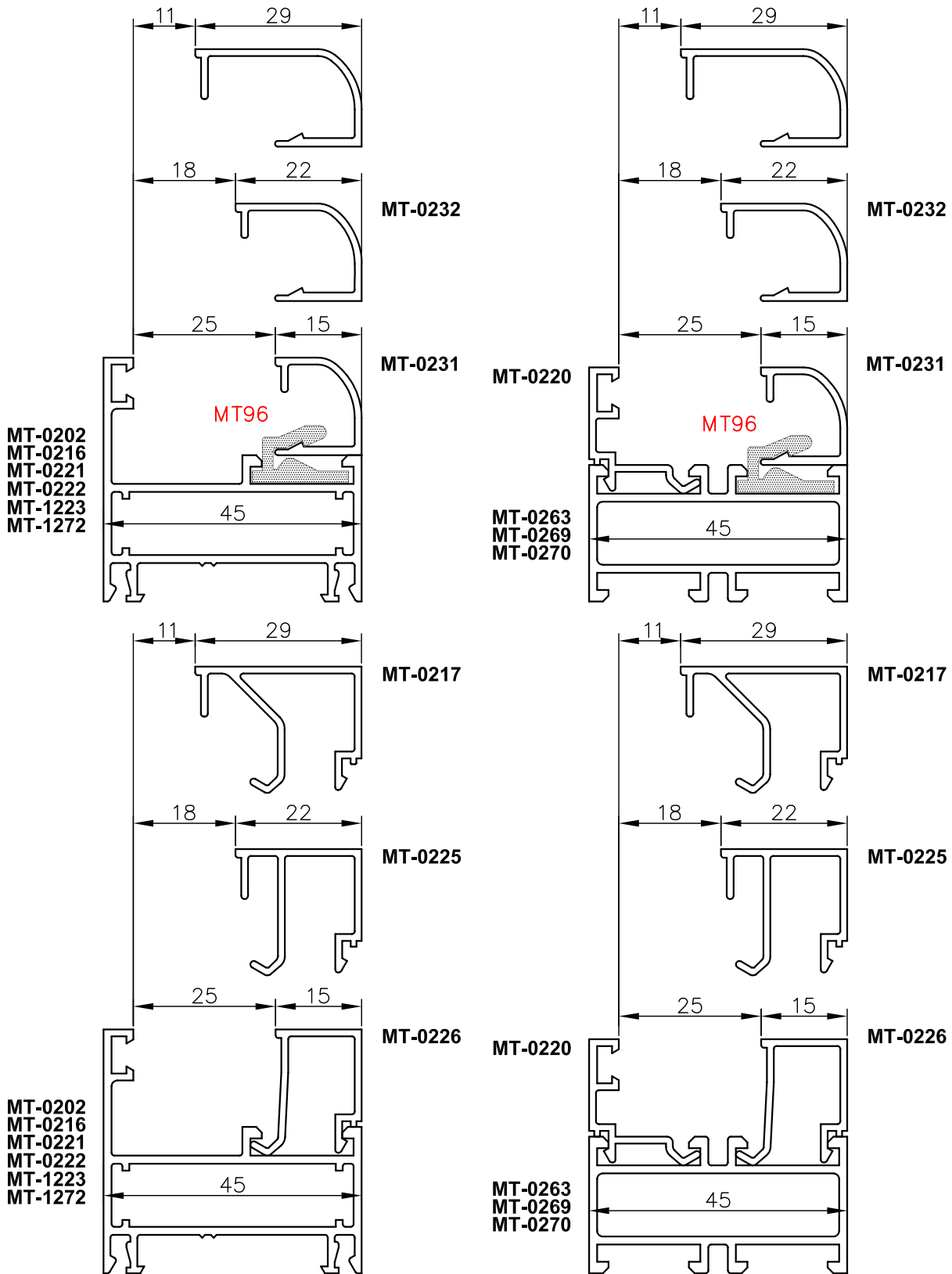
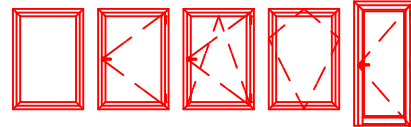

**Atención:** Colocar un clip de contravidrio MT96 a 40mm de cada esquina y el resto a una distancia máxima de 200mm entre cada uno. En caso de necesitar retirar el contravidrio cambiar los MT96, debido a que pierde su capacidad de sujeción. Todos los valores son orientativos y están sujetos a las propias tablas de los fabricantes de herrajes que garanticen su funcionalidad y durabilidad.

Esc 1:1

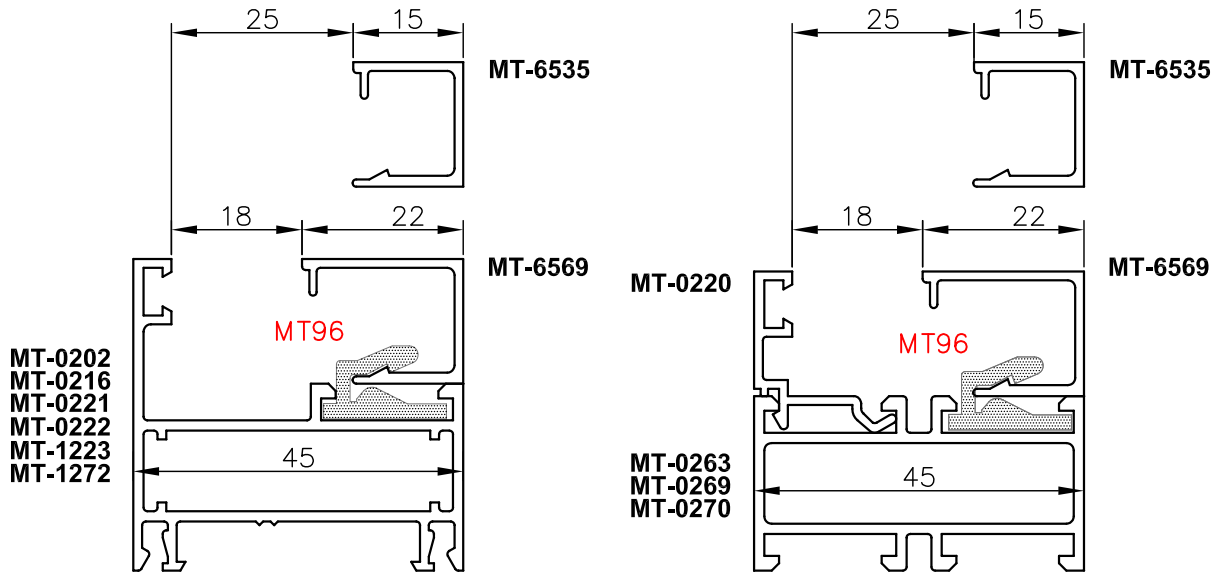
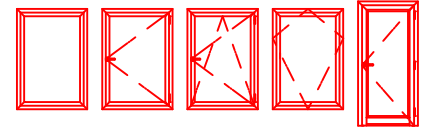

**Atención:** Colocar un clip de contravidrio MT96 a 40mm de cada esquina y el resto a una distancia máxima de 200mm entre cada uno. En caso de necesitar retirar el contravidrio cambiar los MT96, debido a que pierde su capacidad de sujeción. Todos los valores son orientativos y están sujetos a las propias tablas de los fabricantes de herrajes que garanticen su funcionalidad y durabilidad.







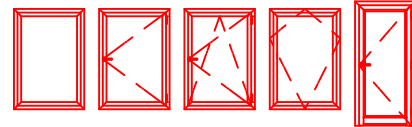







Esc 1:1



Tabla de burletes y contravidrios para determinar el espesor del vidrio - Recto de 45mm

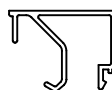

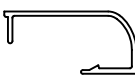
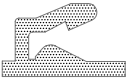
Recto - Ancho 45mm - Paño Fijo

Tabla de burletes y contravidrios para determinar el espesor del vidrio				
<b>MB 68</b> Burlete para acristalar 				
Burlete cuña 2 mm	Burlete cuña 3 mm	Burlete cuña 4 mm	Contravidrios Rectos	Contravidrios Curvos
<b>MB 29</b> 	<b>MB 30</b> 	<b>MB 31</b> 		
Espesores de vidrios ( VS - DVH )				
27	26	25	<b>MT-0238</b> 	 <b>MT-0233</b>
20	19	18	<b>MT-0226</b> 	 <b>MT-0231</b>
13	12	11	<b>MT-0225</b> 	 <b>MT-0232</b>
6	5	4	 <b>MT-0217</b>	 <b>MT-0230</b>
-	-	-	 <b>MT-0212</b>	 <b>MT-0257</b>
 <b>MT96</b>	Contravidrios Exteriores		 <b>MT-0212</b>	 <b>MT-0237</b>
Espesores de vidrios simples estándar : 3 - 4 - 5 - 6 - 8 - 10 - 12 - 15 - 19 mm.-				
Espesores de cámaras estándar para DVH : 6 - 9 - 12 - 15 - 20 - 27 mm .-				



**Atención:** Colocar un clip de contravidrio MT96 a 40mm de cada esquina y el resto a una distancia máxima de 200mm entre cada uno. En caso de necesitar retirar el contravidrio, reemplazar los MT96.





Tabla de burletes y contravidrios para determinar el espesor del vidrio - Recto de 52mm

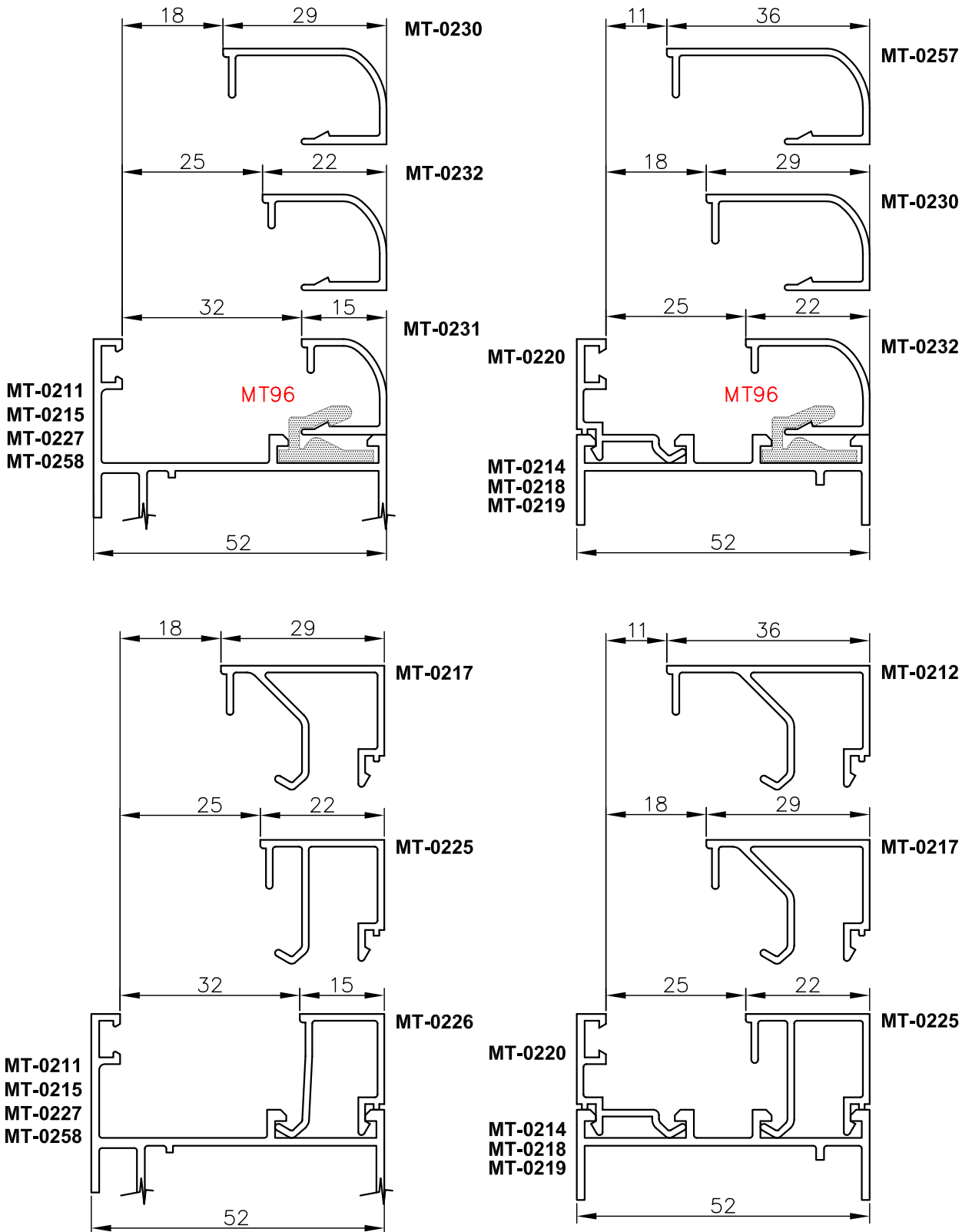
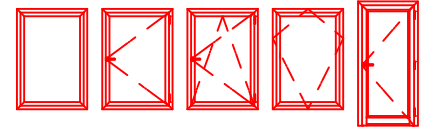

**Atención:** Colocar un clip de contravidrio MT96 a 40mm de cada esquina y el resto a una distancia máxima de 200mm entre cada uno. En caso de necesitar retirar el contravidrio cambiar los MT96, debido a que pierde su capacidad de sujeción. Todos los valores son orientativos y están sujetos a las propias tablas de los fabricantes de herrajes que garanticen su funcionalidad y durabilidad.

Esc 1:1

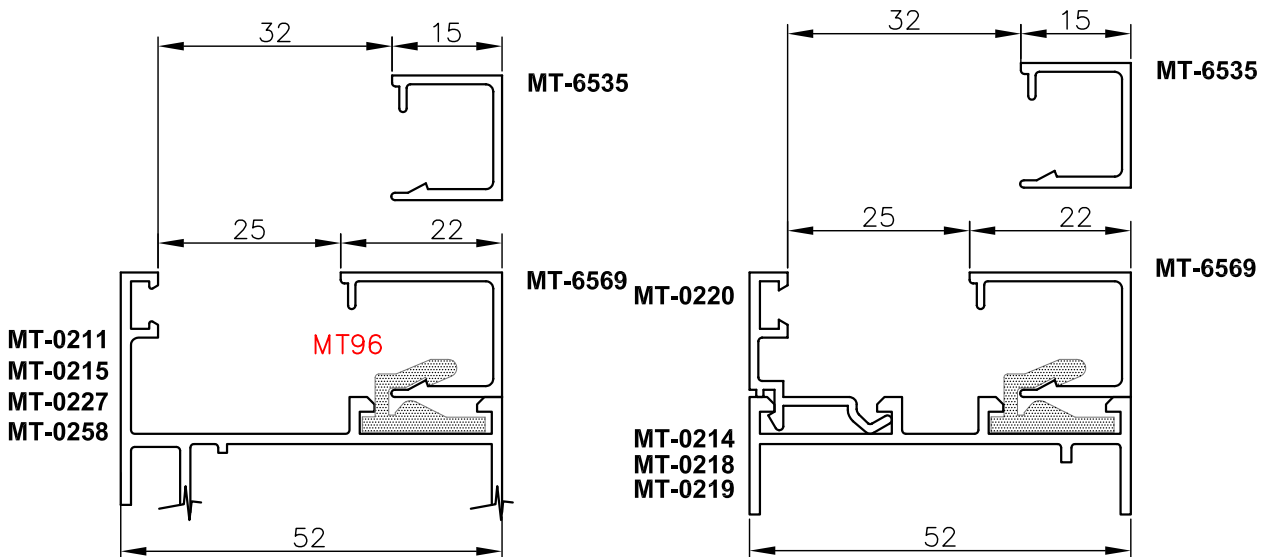
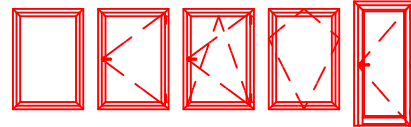

**Atención:** Colocar un clip de contravidrio MT96 a 40mm de cada esquina y el resto a una distancia máxima de 200mm entre cada uno. En caso de necesitar retirar el contravidrio cambiar los MT96, debido a que pierde su capacidad de sujeción. Todos los valores son orientativos y están sujetos a las propias tablas de los fabricantes de herrajes que garanticen su funcionalidad y durabilidad.







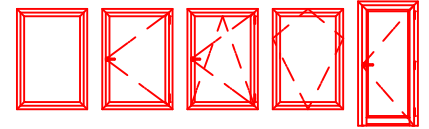





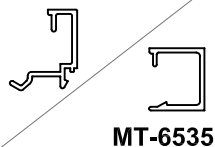

Esc 1:1

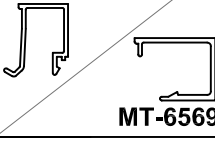

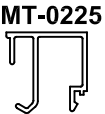
Tabla de burletes y contravidrios para determinar el espesor del vidrio - Curvo de 52mm

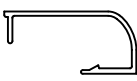
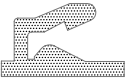

Recto - Ancho 52mm - Hoja batiente

Tabla de burletes y contravidrios para determinar el espesor del vidrio				
<b>MB 68</b> Burlete para acristalar 				
Burlete cuña 2 mm	Burlete cuña 3 mm	Burlete cuña 4 mm	Contravidrios Rectos	Contravidrios Curvos
<b>MB 29</b> 	<b>MB 30</b> 	<b>MB 31</b> 		
Espesores de vidrios ( VS - DVH )				
34	33	32	<b>MT-0238</b>  <b>MT-6535</b>	 <b>MT-0233</b>
27	26	25	<b>MT-0226</b>  <b>MT-6569</b>	 <b>MT-0231</b>
20	19	18	<b>MT-0225</b> 	 <b>MT-0232</b>
13	12	11	 <b>MT-0217</b>	 <b>MT-0230</b>
6	5	4	 <b>MT-0212</b>	 <b>MT-0257</b>
 <b>MT96</b>	Contravidrios Exteriores		 <b>MT-0212</b>	 <b>MT-0237</b>
Espesores de vidrios simples estándar : 3 - 4 - 5 - 6 - 8 - 10 - 12 - 15 - 19 mm.-				
Espesores de cámaras estándar para DVH : 6 - 9 - 12 - 15 - 20 - 27 mm .-				



**Atención:** Colocar un clip de contravidrio MT96 a 40mm de cada esquina y el resto a una distancia máxima de 200mm entre cada uno. En caso de necesitar retirar el contravidrio, reemplazar los MT96.

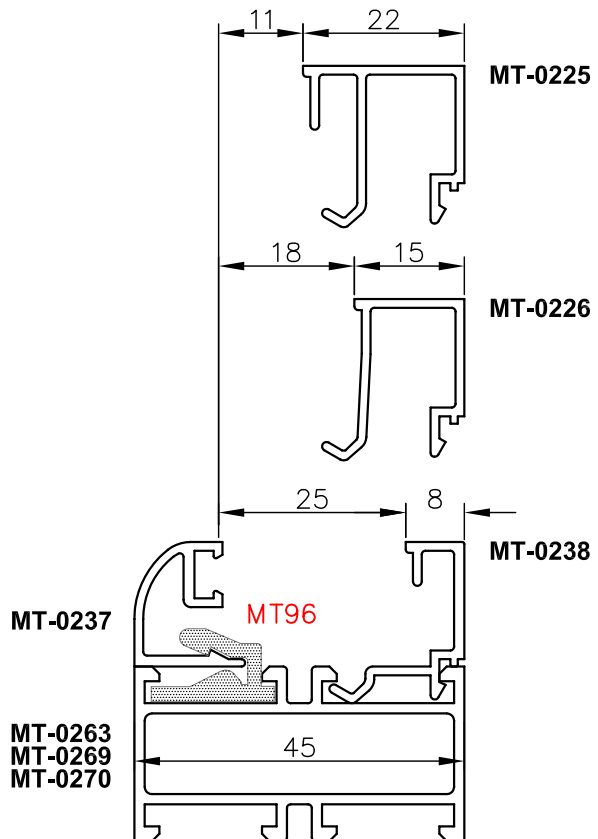
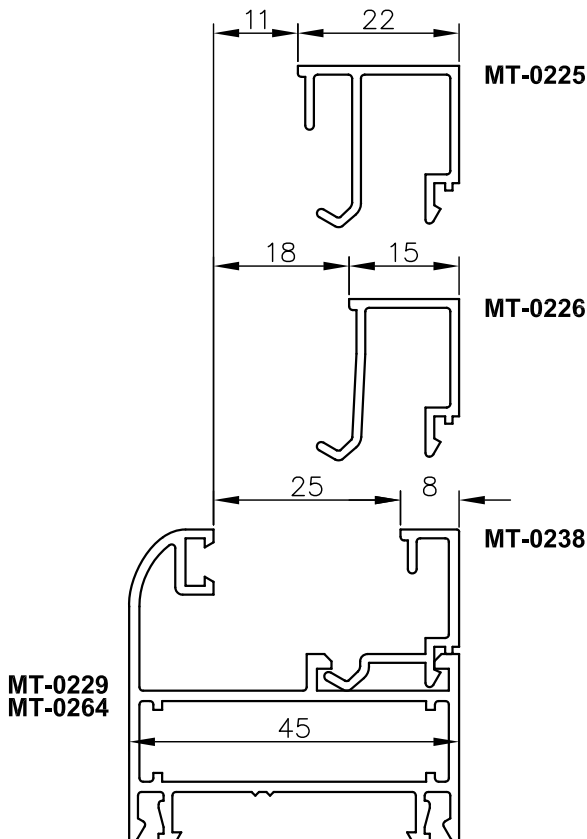
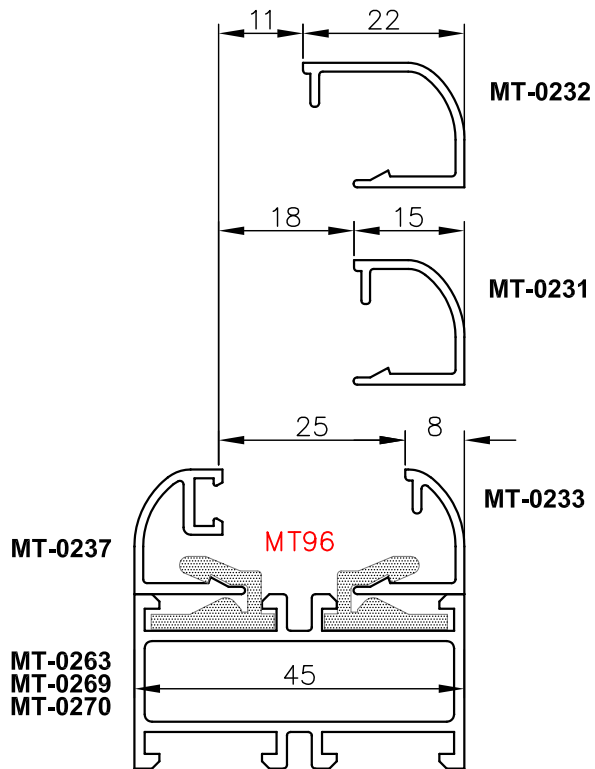
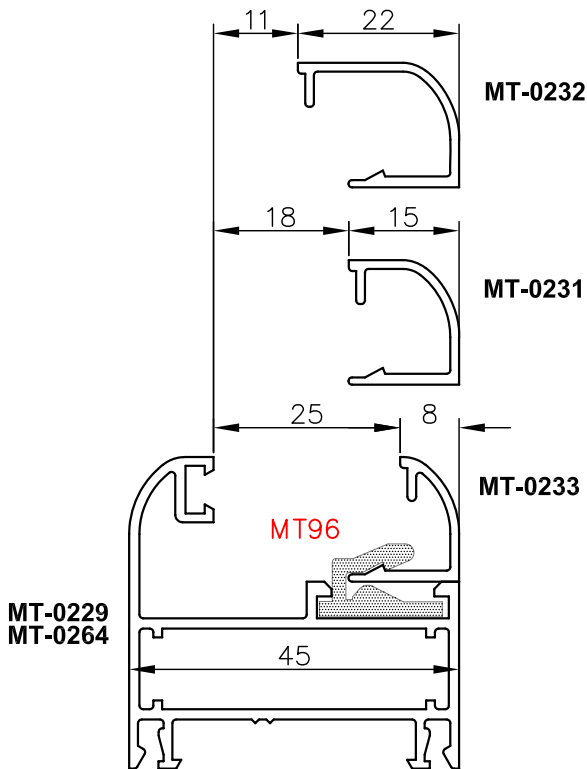
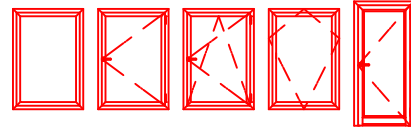

**Atención:** Colocar un clip de contravidrio MT96 a 40mm de cada esquina y el resto a una distancia máxima de 200mm entre cada uno. En caso de necesitar retirar el contravidrio cambiar los MT96, debido a que pierde su capacidad de sujeción. Todos los valores son orientativos y están sujetos a las propias tablas de los fabricantes de herrajes que garanticen su funcionalidad y durabilidad.

Esc 1:1

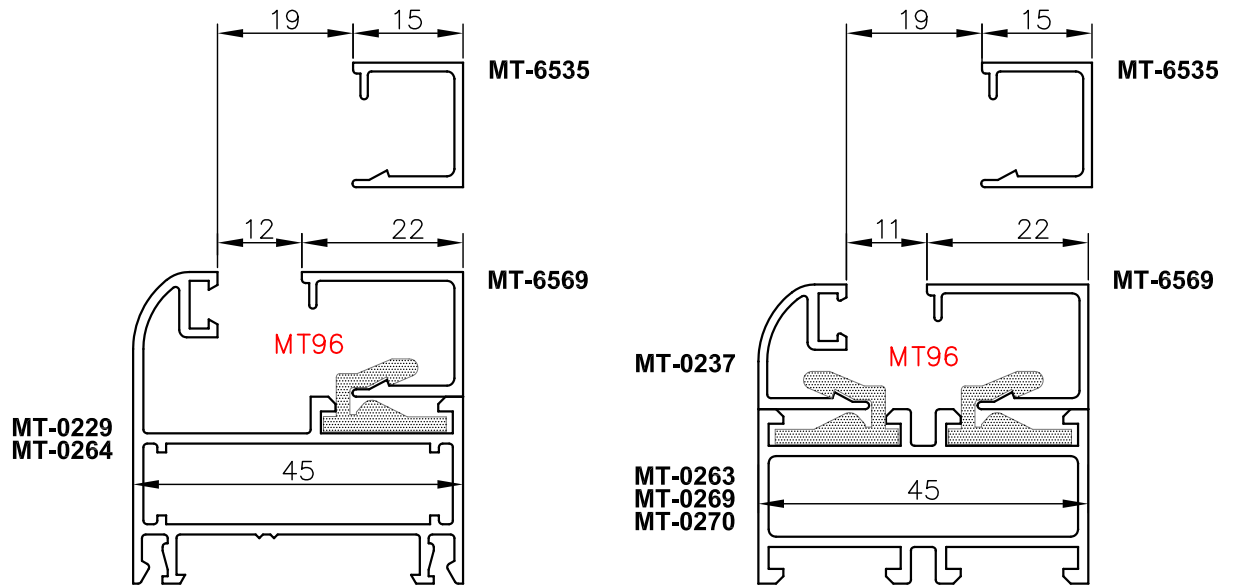
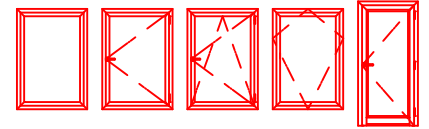

**Atención:** Colocar un clip de contravidrio MT96 a 40mm de cada esquina y el resto a una distancia máxima de 200mm entre cada uno. En caso de necesitar retirar el contravidrio cambiar los MT96, debido a que pierde su capacidad de sujeción. Todos los valores son orientativos y están sujetos a las propias tablas de los fabricantes de herrajes que garanticen su funcionalidad y durabilidad.







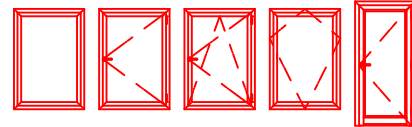







Esc 1:1



Tabla de burletes y contravidrios para determinar el espesor del vidrio - Recto de 45mm

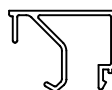

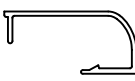
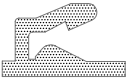
Curvo - Ancho 45mm - Paño Fijo

Tabla de burletes y contravidrios para determinar el espesor del vidrio				
<b>MB 68</b> Burlete para acristalar 				
Burlete cuña 2 mm	Burlete cuña 3 mm	Burlete cuña 4 mm	Contravidrios Rectos	Contravidrios Curvos
<b>MB 29</b> 	<b>MB 30</b> 	<b>MB 31</b> 		
Espesores de vidrios ( VS - DVH )				
20	19	18	 <b>MT-0238</b>	 <b>MT-0233</b>
13	12	11	 <b>MT-0226</b>  <b>MT-6535</b>	 <b>MT-0231</b>
6	5	4	 <b>MT-0225</b>	 <b>MT-0232</b>
-	-	-	 <b>MT-0217</b>	 <b>MT-0230</b>
-	-	-	 <b>MT-0212</b>	 <b>MT-0257</b>
 <b>MT96</b>	Contravidrios Exteriores		 <b>MT-0212</b>	 <b>MT-0237</b>
Espesores de vidrios simples estándar : 3 - 4 - 5 - 6 - 8 - 10 - 12 - 15 - 19 mm.-				
Espesores de cámaras estándar para DVH : 6 - 9 - 12 - 15 - 20 - 27 mm .-				



**Atención:** Colocar un clip de contravidrio MT96 a 40mm de cada esquina y el resto a una distancia máxima de 200mm entre cada uno. En caso de necesitar retirar el contravidrio, reemplazar los MT96.

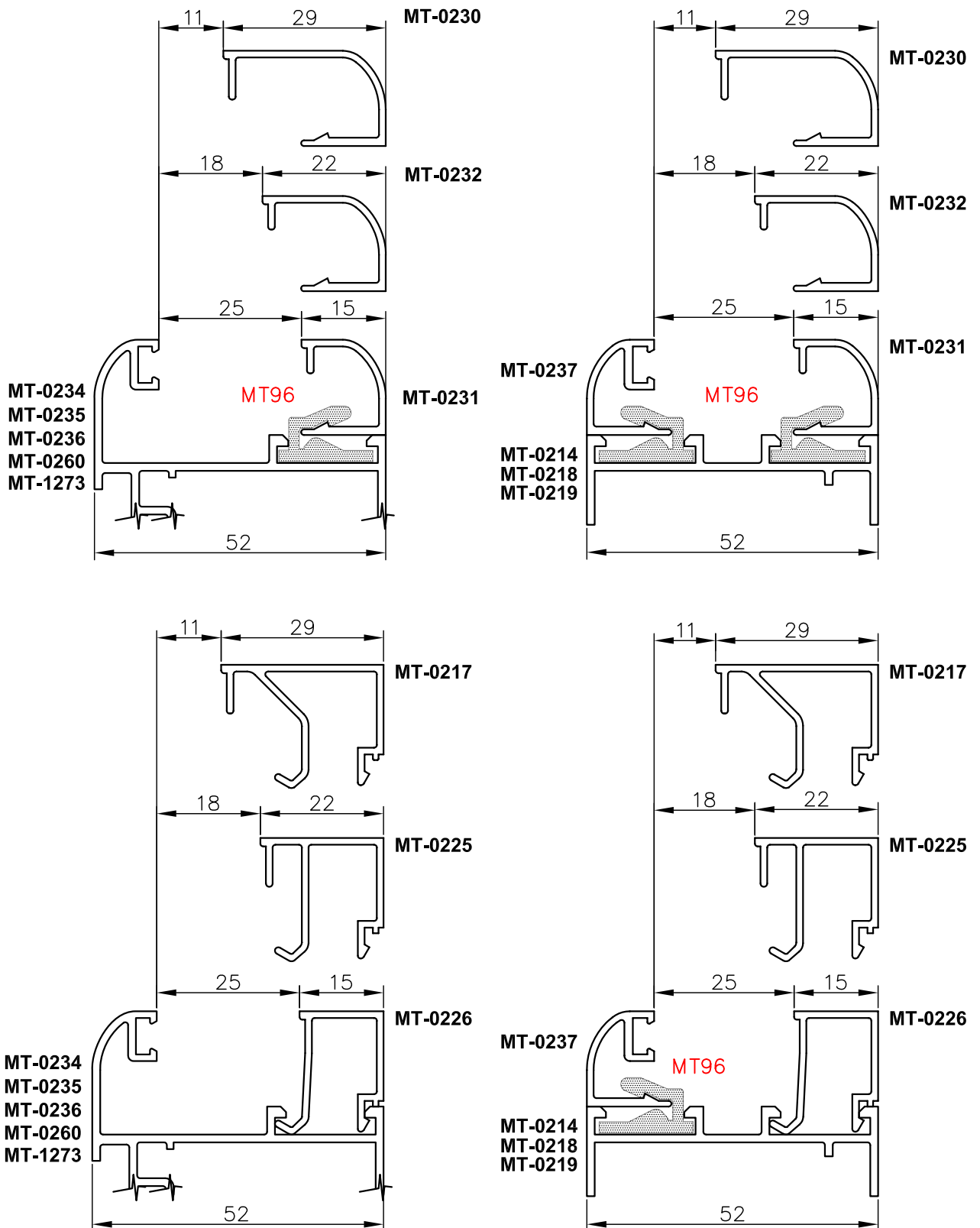
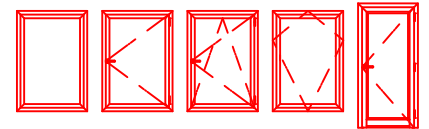

**Atención:** Colocar un clip de contravidrio MT96 a 40mm de cada esquina y el resto a una distancia máxima de 200mm entre cada uno. En caso de necesitar retirar el contravidrio cambiar los MT96, debido a que pierde su capacidad de sujeción. Todos los valores son orientativos y están sujetos a las propias tablas de los fabricantes de herrajes que garanticen su funcionalidad y durabilidad.

Esc 1:1

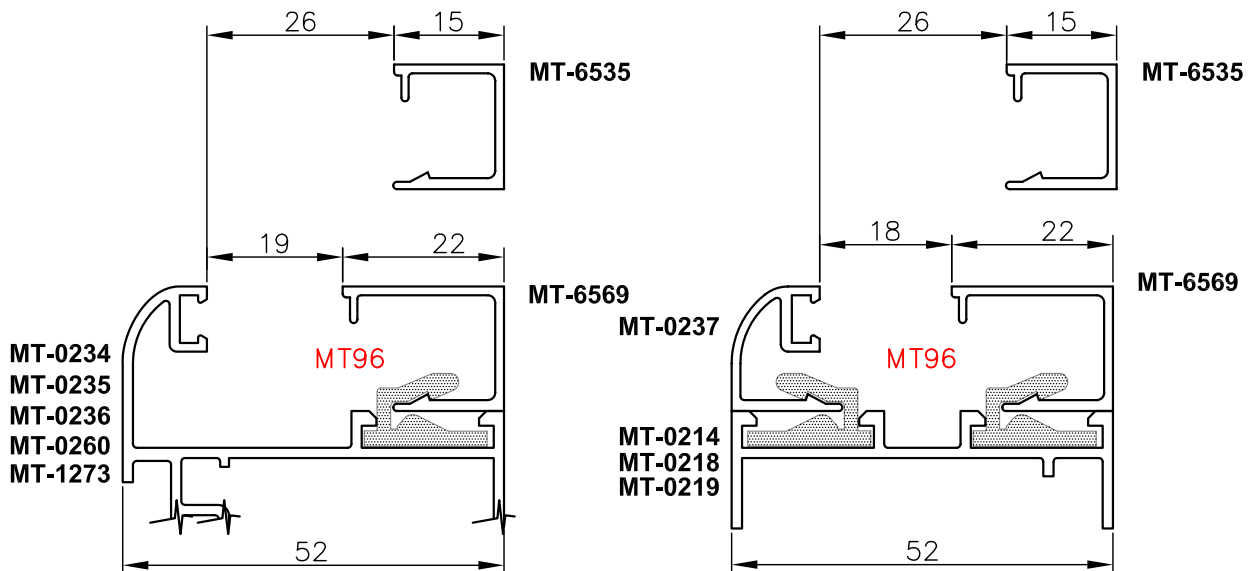
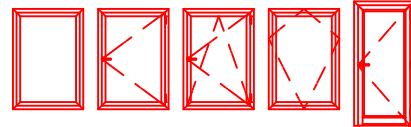

**Atención:** Colocar un clip de contravidrio MT96 a 40mm de cada esquina y el resto a una distancia máxima de 200mm entre cada uno. En caso de necesitar retirar el contravidrio cambiar los MT96, debido a que pierde su capacidad de sujeción. Todos los valores son orientativos y están sujetos a las propias tablas de los fabricantes de herrajes que garanticen su funcionalidad y durabilidad.

Esc 1:1







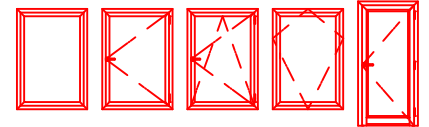











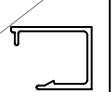
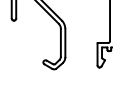

Tabla de burletes y contravidrios para determinar el espesor del vidrio - Recto de 52mm



Curvo - Ancho 52mm - Hoja Batiente

Tabla de burletes y contravidrios para determinar el espesor del vidrio				
<b>MB 68</b> Burlete para acristalar				
Burlete cuña 2 mm	Burlete cuña 3 mm	Burlete cuña 4 mm	Contravidrios Rectos	Contravidrios Curvos
<b>MB 29</b> 	<b>MB 30</b> 	<b>MB 31</b> 		
Espesores de vidrios ( VS - DVH )				
27	26	25	 <b>MT-0238</b>	 <b>MT-0233</b>
20	19	18	 <b>MT-0226</b>	 <b>MT-0231</b>
			 <b>MT-6535</b>	
13	12	11	 <b>MT-0225</b>	 <b>MT-0232</b>
			 <b>MT-6569</b>	
6	5	4	 <b>MT-0217</b>	 <b>MT-0230</b>
-	-	-	 <b>MT-0212</b>	 <b>MT-0257</b>
 <b>MT96</b>	Contravidrios Exteriores		 <b>MT-0212</b>	 <b>MT-0237</b>
Espesores de vidrios simples estándar : 3 - 4 - 5 - 6 - 8 - 10 - 12 - 15 - 19 mm.-				
Espesores de cámaras estándar para DVH : 6 - 9 - 12 - 15 - 20 - 27 mm .-				



**Atención:** Colocar un clip de contravidrio MT96 a 40mm de cada esquina y el resto a una distancia máxima de 200mm entre cada uno. En caso de necesitar retirar el contravidrio, reemplazar los MT96.

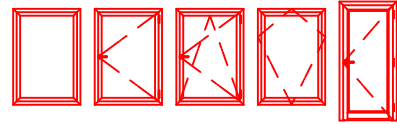

Lado más largo del panel de vidrio L	Cubierta mecánica del borde <b>M</b> (mm) y la holgura del borde <b>Jp</b> (mm) para varias condiciones de espesores de vidrio con el panel más grueso <b>e</b> (mm)									
	$e < 6$		$6 < e \leq 8$		$8 < e \leq 12$		$12 < e \leq 15$		$15 < e \leq 25$	
	M	Jp	M	Jp	M	Jp	M	Jp	M	Jp
$L \leq 1$ m	6	3	6	3	7	3	7	4	8	4
$1 \text{ m} < L \leq 2$ m	7	4	7	4	8	4	8	4	10	4
$2 \text{ m} < L \leq 4,5$ m	10	5	10	5	11	5	11	5	12	5
$4,5 \text{ m} < L \leq 6$ m	10	6	10	6	11	6	11	6	12	6

$L > 6$  m paneles excepcionales para los que conviene estudiar cada caso en particular.

**Nota:**  
 1.- Los valores para la holgura de borde  $Jp$  toman en consideración las tolerancias del corte del vidrio.  
 2.- Cuando la hoja que contiene al vidrio tiene perforaciones para drenaje del agua, la holgura de borde  $Jp$  no debe ser menor a 6 mm.  
 3.- Esta tabla no se aplica para instalaciones de vidrios en sistemas inclinados.

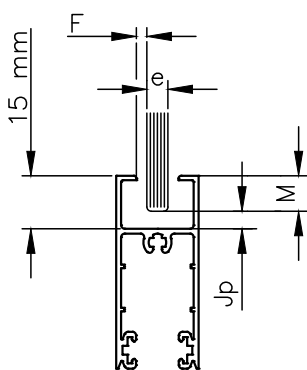

VS : Vidrio Simple

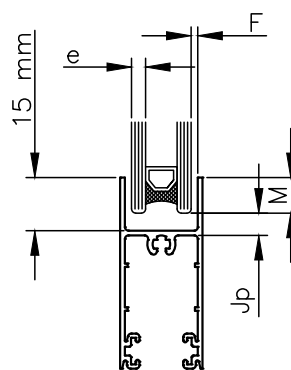

DVH: Doble Vidriado Hermético

**Nota:**

Para instalación con sellador la cota F mínimo 3 mm.  
 Para instalación con burletes la cota F mínimo 2 mm.

**Recomendaciones para la correcta ubicación de calzos de acristalamiento.**

**-Calzo**, definición: Es una pieza de material colocada entre el panel de vidrio y el bastidor para prevenir el contacto entre ambos.

**-Requisitos:** Los calzos deberán ser de un material imputrescible e inalterable a temperaturas entre -10 y +80 °C.

-No se admitirán calzos cuya dureza sea igual o superior a la del vidrio ej. (metal, piedra natural etc) ni los de insuficiente resistencia mecánica ej. (carton,papel etc).

**-Dimensiones:** El ancho de los calzos será al menos igual al espesor del vidrio, el largo nunca será menor de 50mm y su espesor varia entre 3 y 5 mm.

-La distancia entre la esquina del bastidor y el borde mas cercano del calzo debe ser  $\frac{1}{10}$  del lado ( "a" o "h") y mayor a 50mm, para prevenir tensiones excesivas sobre la esquina del vidrio.

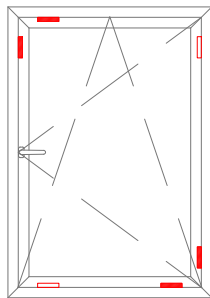

Ventana oscilo-batiente.

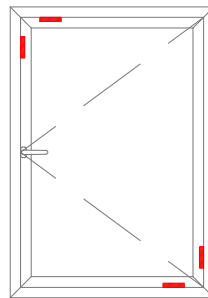

Ventana de abrir.

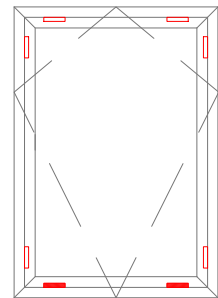

Ventana desplazable.

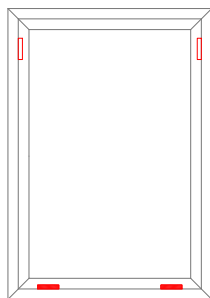

Paño fijo.

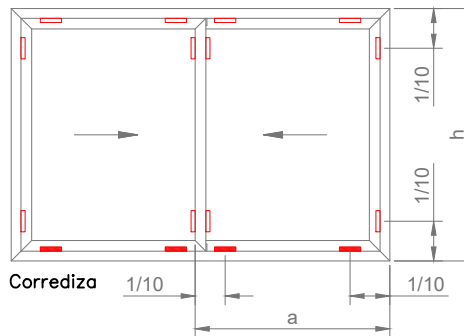

Corrediza

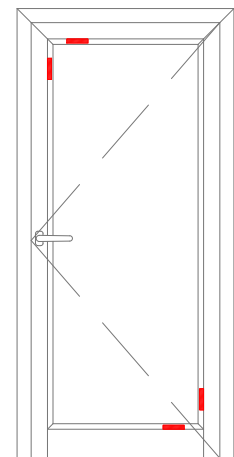

Puerta de rebatir.

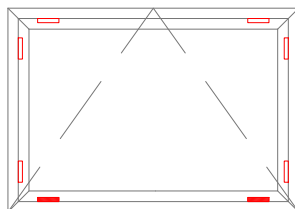

Ventana banderola.

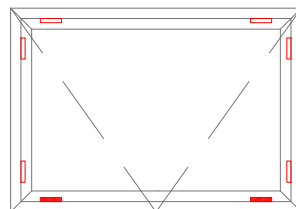

Ventana ventiluz.

— Calzo de apoyo  
 = Calzo perimetral

**Recomendaciones:**

En ventanas y puertas corredizas los calzos de apoyo deberán colocarse encima de las ruedas

Dureza de los calzos de apoyo: 65° a 75° Shore

Dureza de los calzos perimetrales: 35° a 45° Shore

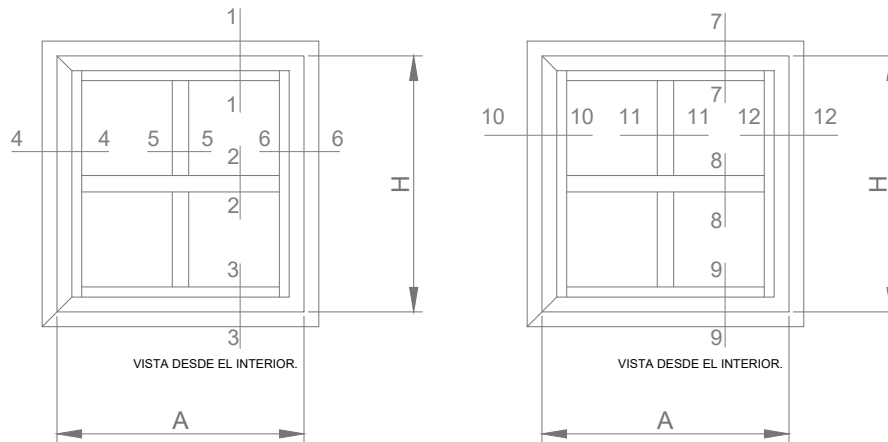

- A- Paño Fijo 75 mm.
- B- Paño Fijo Curvo.
- C- Paño Fijo Recto.

Dimensiones de corte de perfiles

Cant.			Perfil N°	Denominación	Medida (mm)	Corte	Mecanizado
A	B	C					
2	2	2	MT-0205	Jambas premarco	H+36	45-45	-
	2	2	MT-0205	Umbral y dintel premarco	A+36	45-45	-
2			MT-2220	Jambas premarco	H+35	45-45	-
2			MT-2220	Umbral y dintel premarco	A+35	45-45	-
	2	2	MT-0206	Jambas contramarco	H+53	45-45	-
	2	2	MT-0206	Umbral y dintel contramarco	A+53	45-45	-
2			MT-0906	Jambas contramarco	H+55	45-45	-
2			MT-0906	Umbral y dintel contramarco	A+55	45-45	-
		2	MT-0216	Jambas marco recto	A	45-45	si
		2	MT-0216	Umbral y dintel marco recto	H	45-45	si
	2		MT-0229	Jambas marco curvo	A	45-45	si
	2		MT-0229	Umbral y dintel marco curvo	H	45-45	si
2			MT-0202	Jambas marco 75 mm	A	45-45	si
2			MT-0202	Umbral y dintel marco 75 mm	H	45-45	si
1	1	1	MT-0270*	Travesaño horizontal	A-51	90-90	si
1	1	1	MT-0270*	Travesaño vertical	H-51	90-90	si
1	1	1	MT-0221*	Travesaño horizontal angosto	A-51	90-90	si
1	1	1	MT-0221*	Travesaño vertical angosto	H-51	90-90	si
1	1	1	MT-0222*	Travesaño horizontal ancho	A-51	90-90	si
1	1	1	MT-0222*	Travesaño vertical ancho	H-51	90-90	si
	1		MT-0264*	Travesaño horizontal PF curvo	A-51	90-90	si
	1		MT-0264*	Travesaño vertical PF curvo	H-51	90-90	si

\* Las medidas de corte de los travesaños son válidas únicamente para el uso de un sólo travesaño , en caso de usar más de uno, se deberán replantear las medidas.

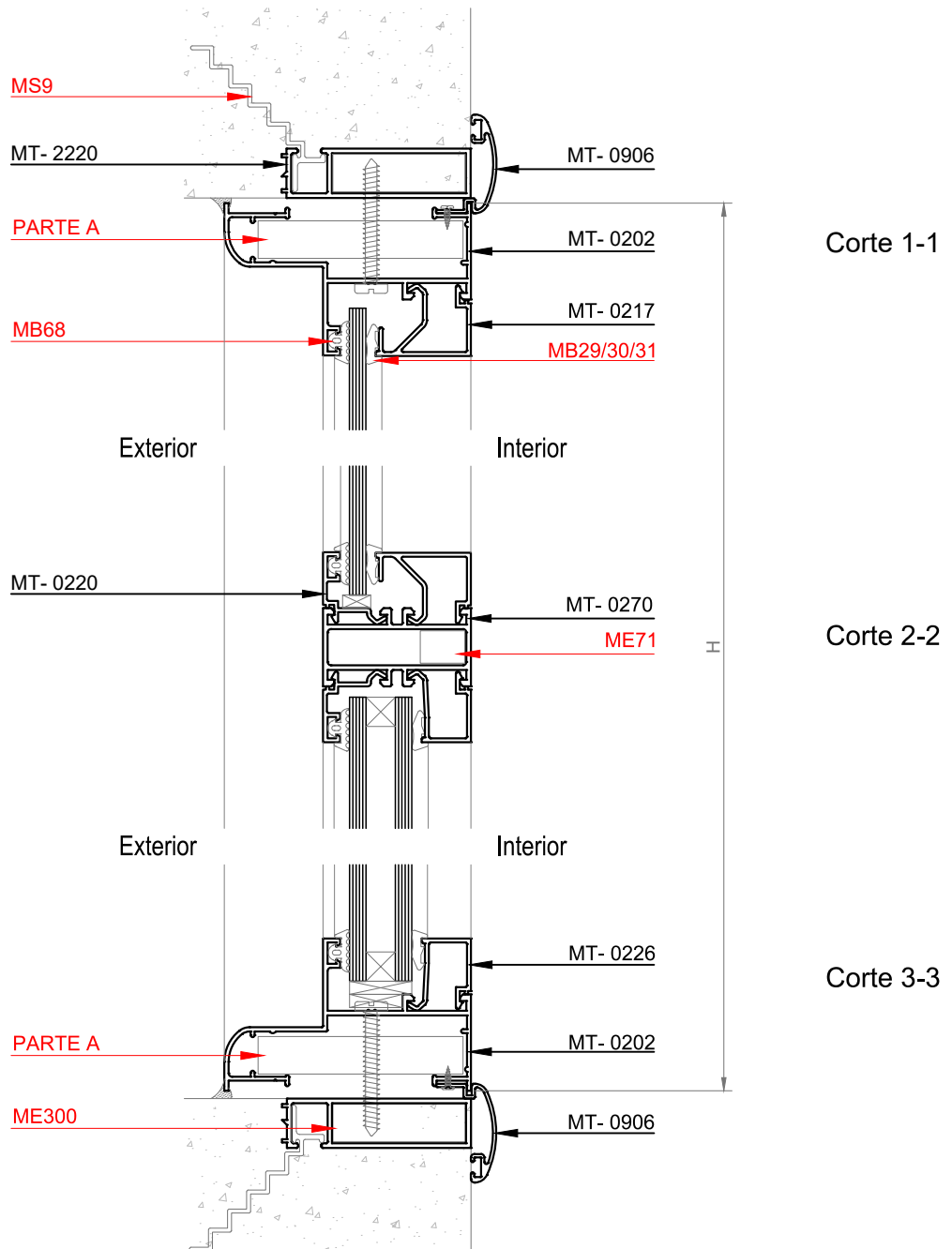
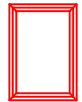

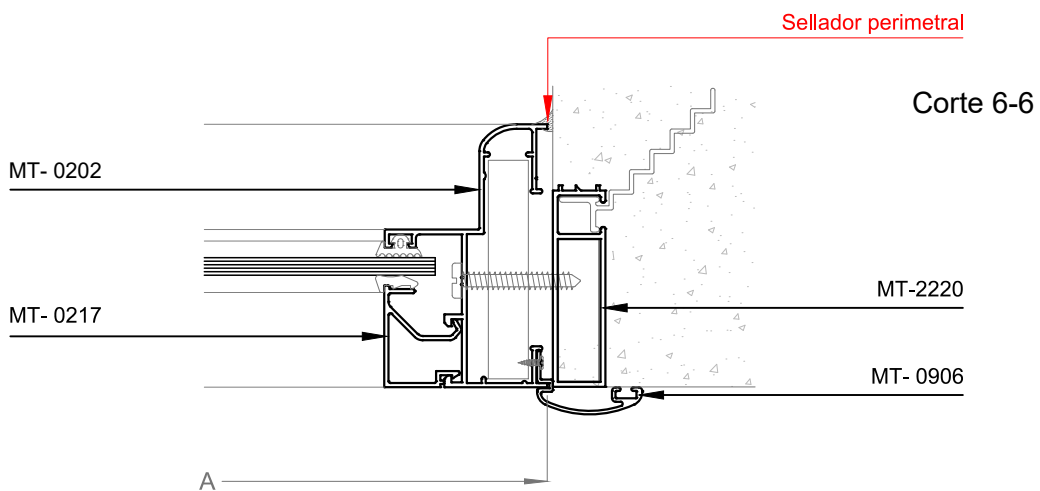
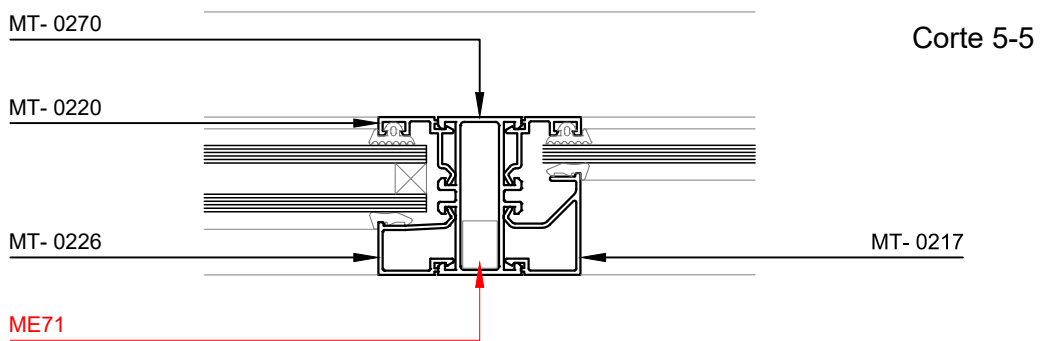
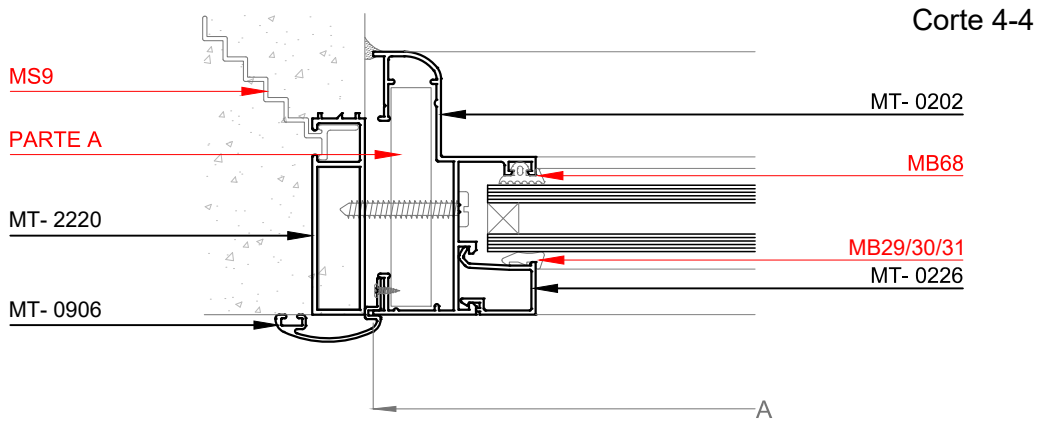

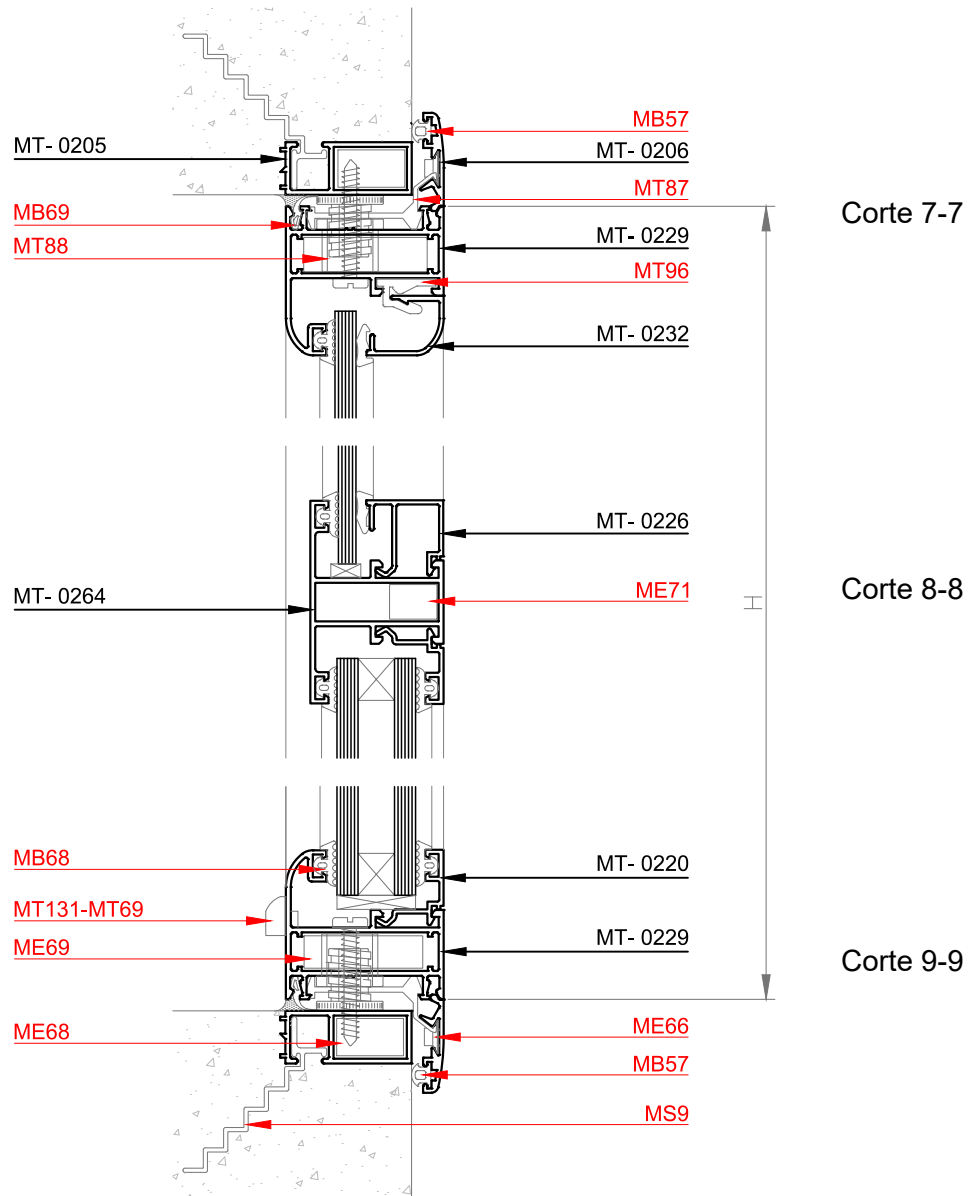
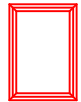

Detalle ensamble con travesaño

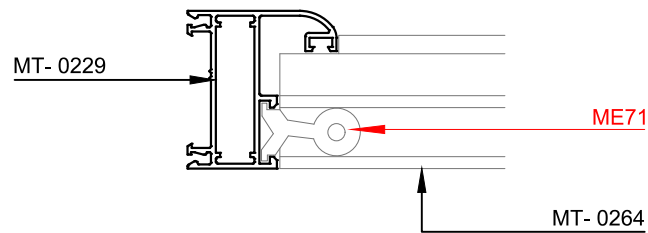



Opción con zócalo alto MT-0263

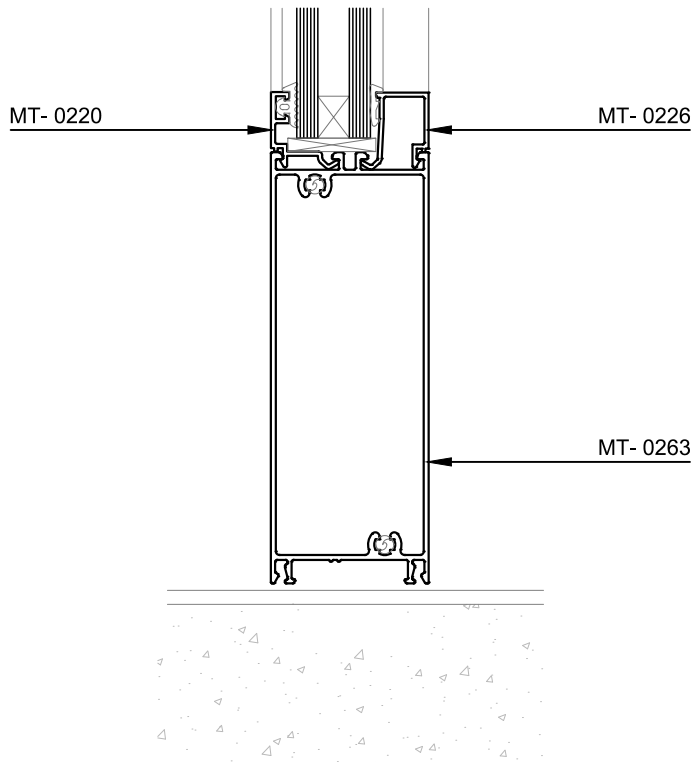

Opción con zócalo bajo MT-0269

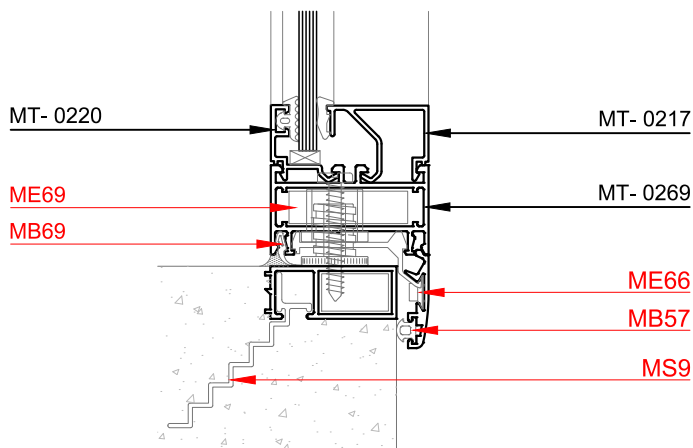



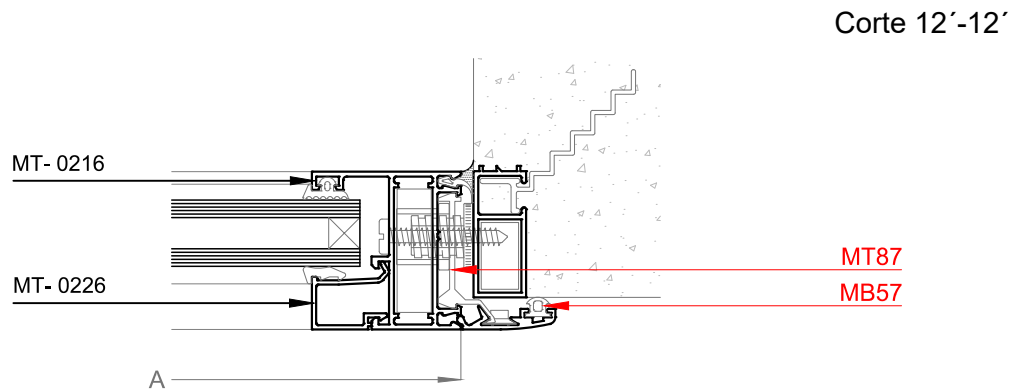
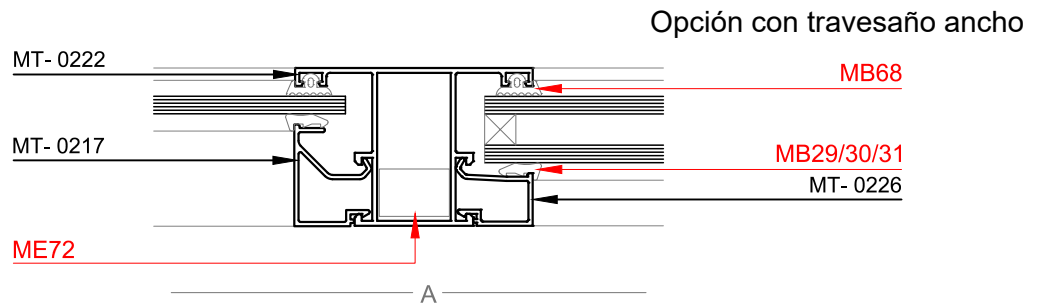
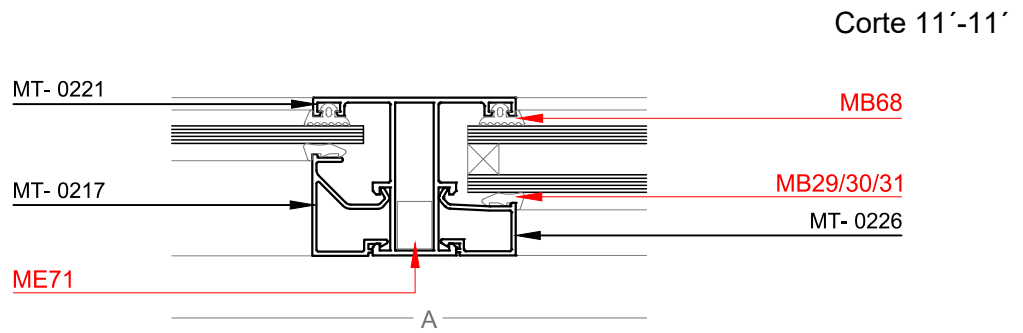
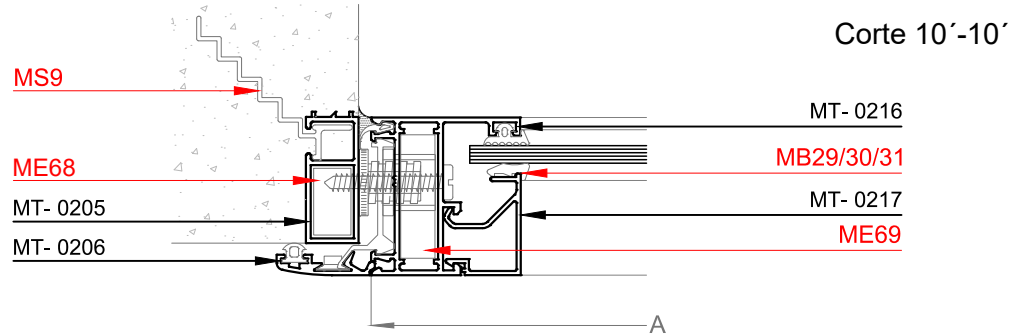
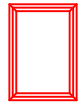



Corte 10-10

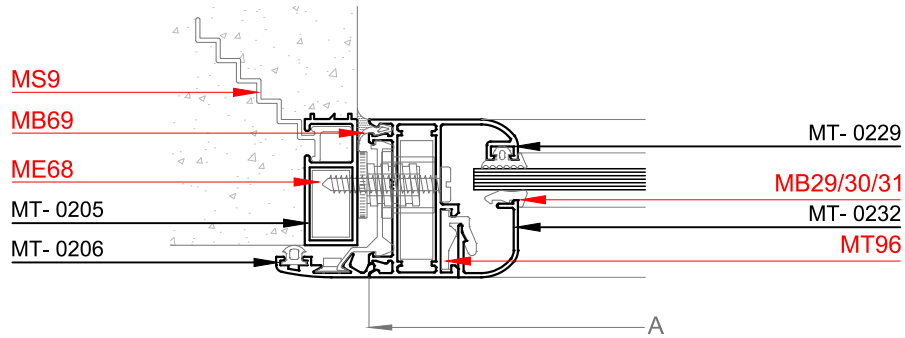

Corte 11-11

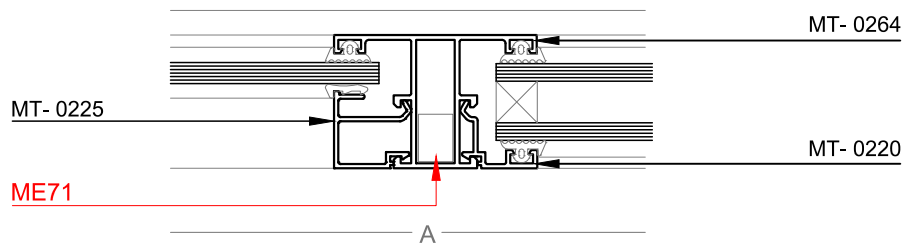

Corte 12-12

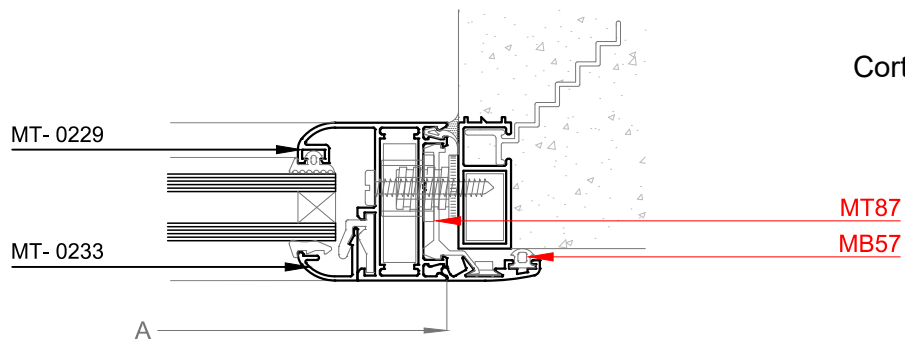

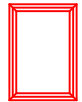

Mecanizado para MT88

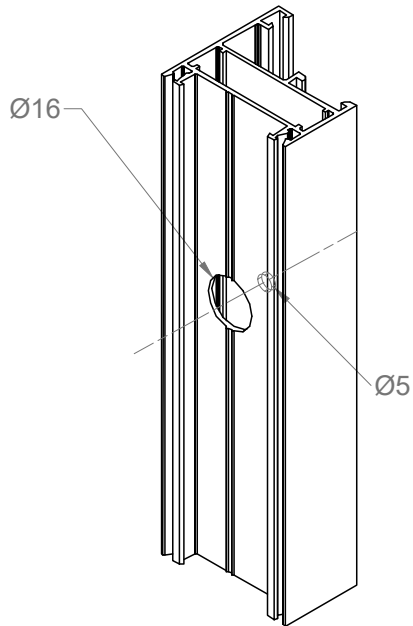

Mecanizado de Travesaño

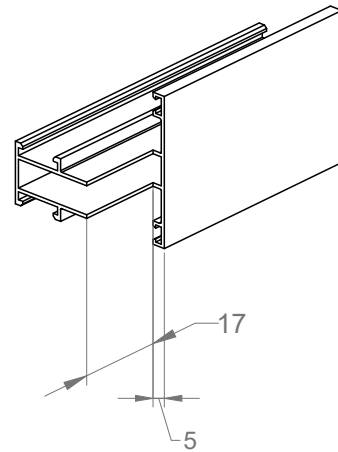

Mecanizado de marco y hoja para escuadras ME69

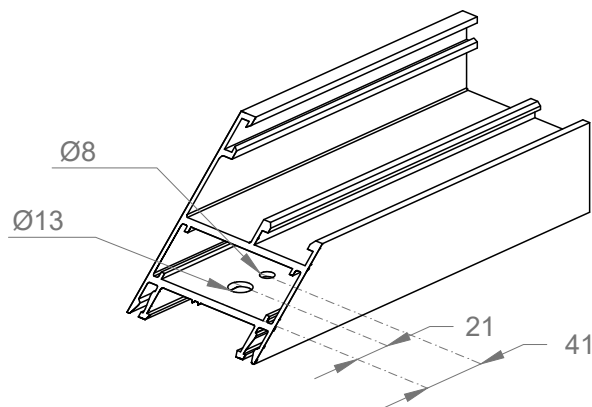

Mecanizado para drenaje MT69/MT131

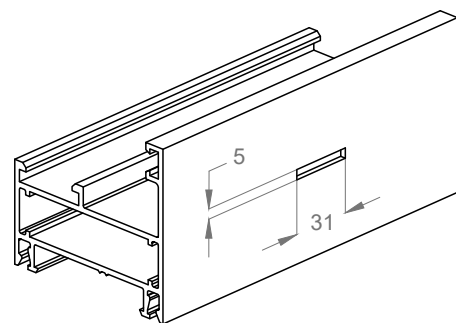

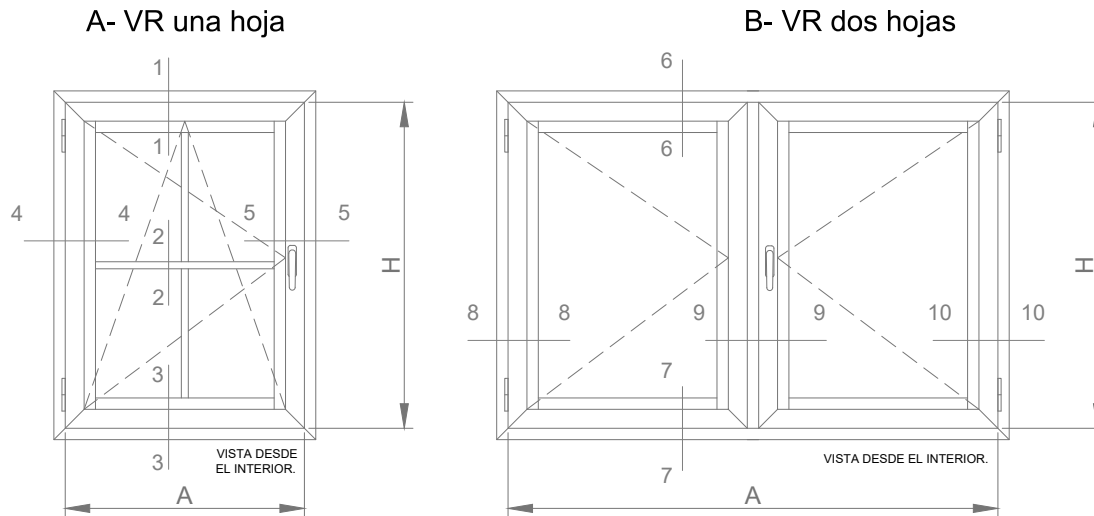
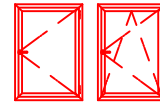

Dimensiones de corte de perfiles

Cantidad		Perfil N°	Denominación	Medida (mm)	Corte	Mecanizados
A	B					
2	2	MT-0205	Jambas premarco	H+36	45-45	-
2	2	MT-0205	Umbral y dintel premarco	A+36	45-45	-
2	2	MT-0206	Jambas contramarco	H+54	45-45	-
2	2	MT-0206	Umbral y dintel contramarco	A+54	45-45	-
2	2	MT-0216	Jambas de marco	H	45-45	si
2	2	MT-0216	Umbral y dintel de marco	A	45-45	si
2	4	MT-0215	Jambas de hoja	H-39	45-45	si
2		MT-0215	Zócalo y cabezal de hoja	A-39	45-45	si
	4	MT-0215	Zócalo y cabezal de hoja	(A/2)-23	45-45	si
	1	MT-0224	Encuentro central de hoja	H-94	90-90	-

Dimensiones de corte de perfiles

Cantidad		Perfil N°	Denominación	Medida (mm)	Corte	Mecanizados
A	B					
2	2	MT-2220	Jambas premarco	H+36	45-45	-
2	2	MT-2220	Umbral y dintel premarco	A+36	45-45	-
2	2	MT-0906	Jambas contramarco	H+54	45-45	-
2	2	MT-0206	Umbral y dintel contramarco	A+54	45-45	-
2	2	MT-0202	Jambas de marco	H	45-45	si
2	2	MT-0202	Umbral y dintel de marco	A	45-45	si
2	4	MT-0215	Jambas de hoja	H-47	45-45	si
2		MT-0215	Zócalo y cabezal de hoja	A-47	45-45	si
	4	MT-0215	Zócalo y cabezal de hoja	(A/2)-27	45-45	si
	1	MT-0224	Encuentro central de hoja	H-102	90-90	-

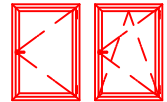

Doble Contacto

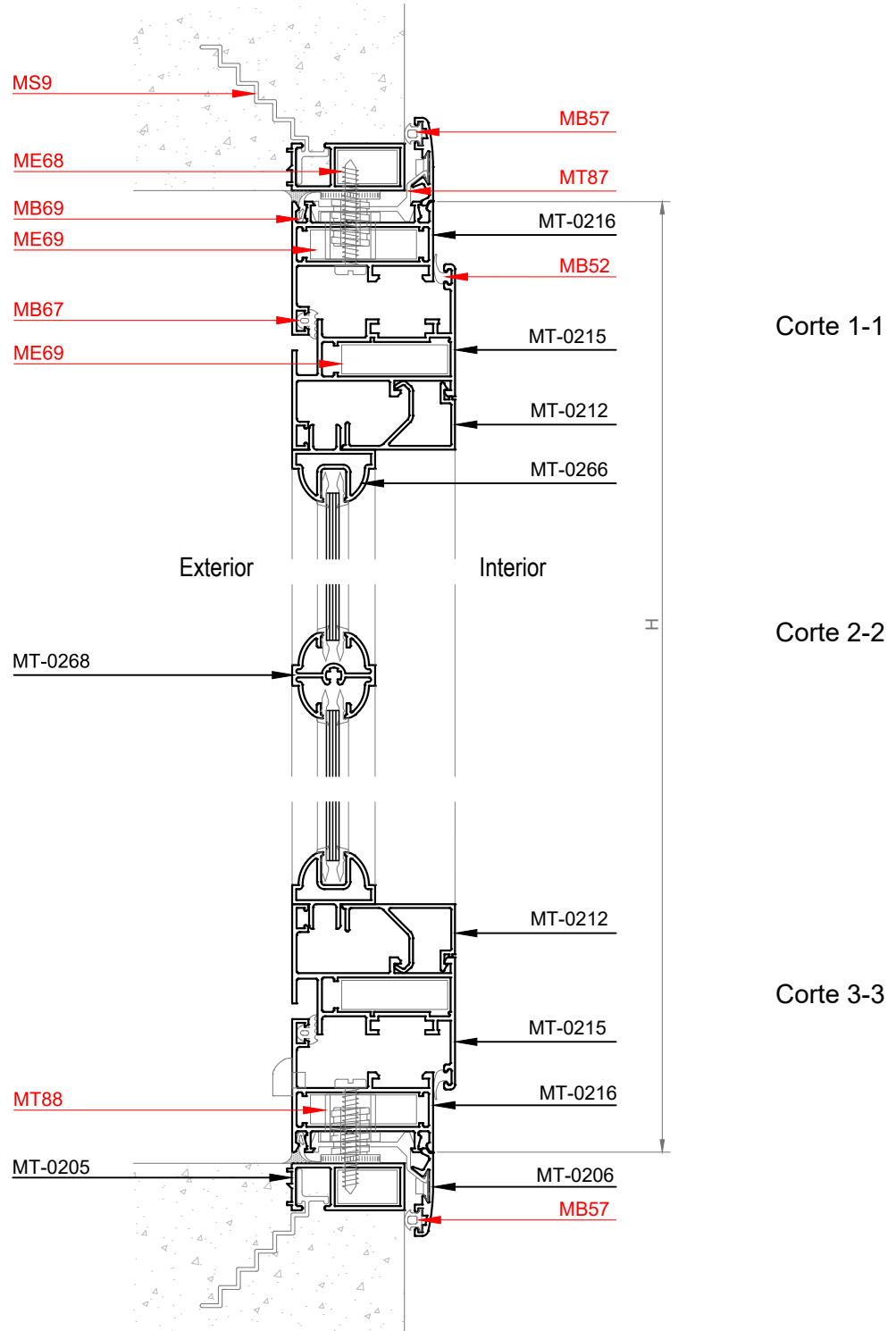

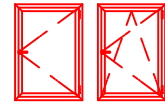

Doble Contacto

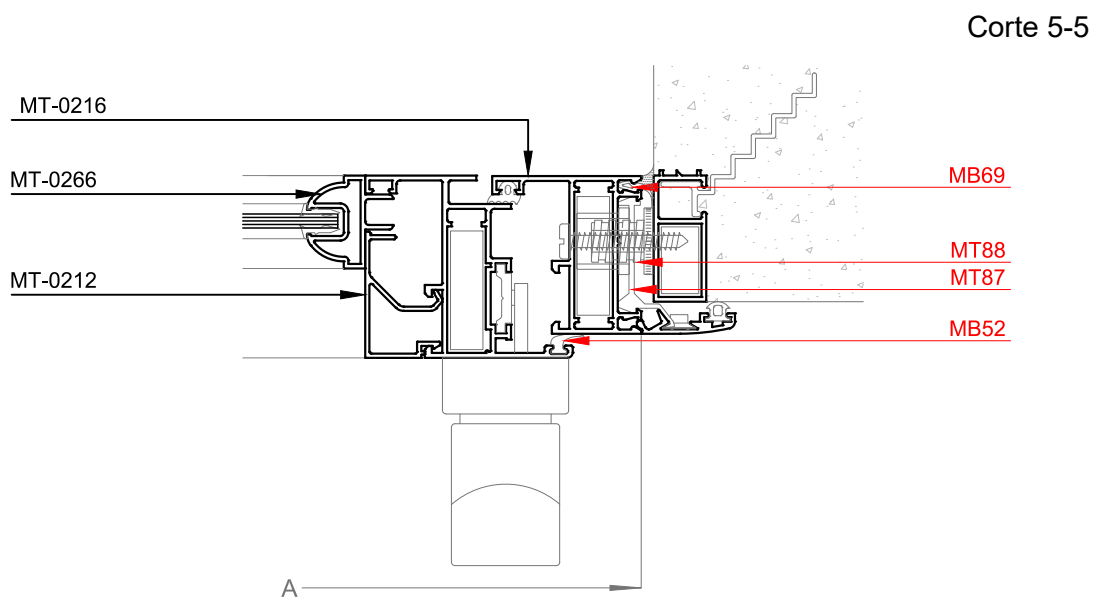
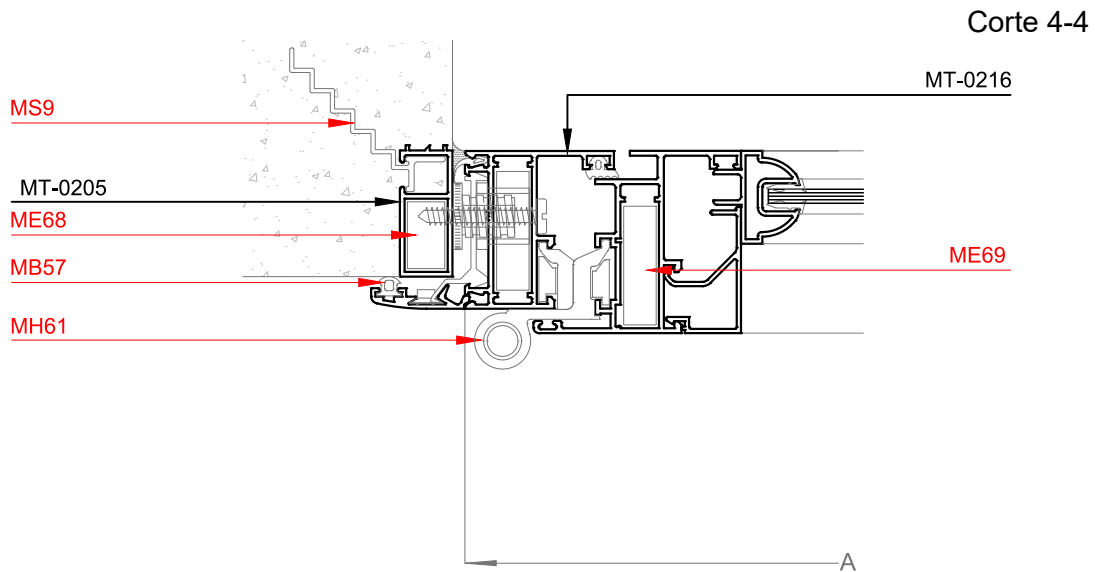

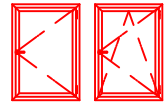

Doble Contacto

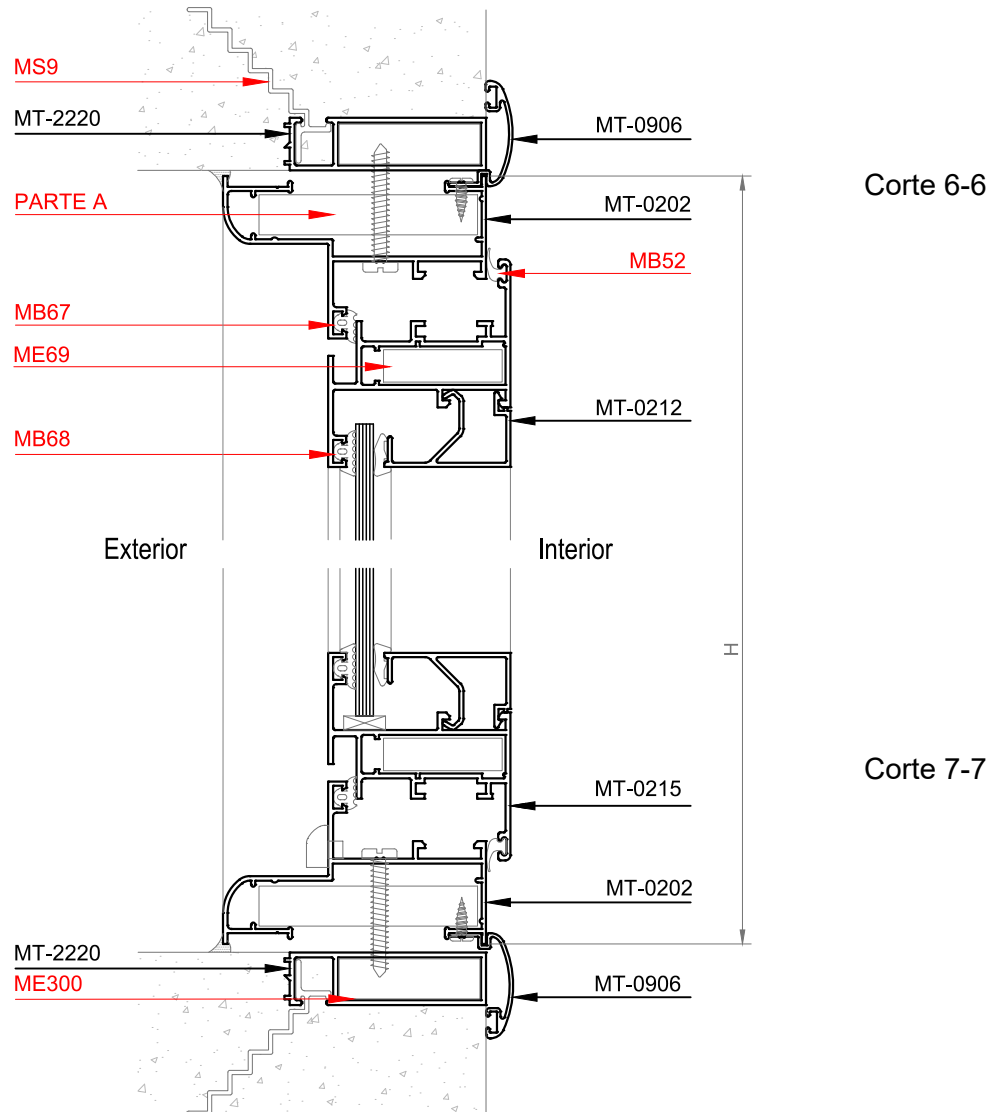

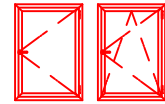

Doble Contacto

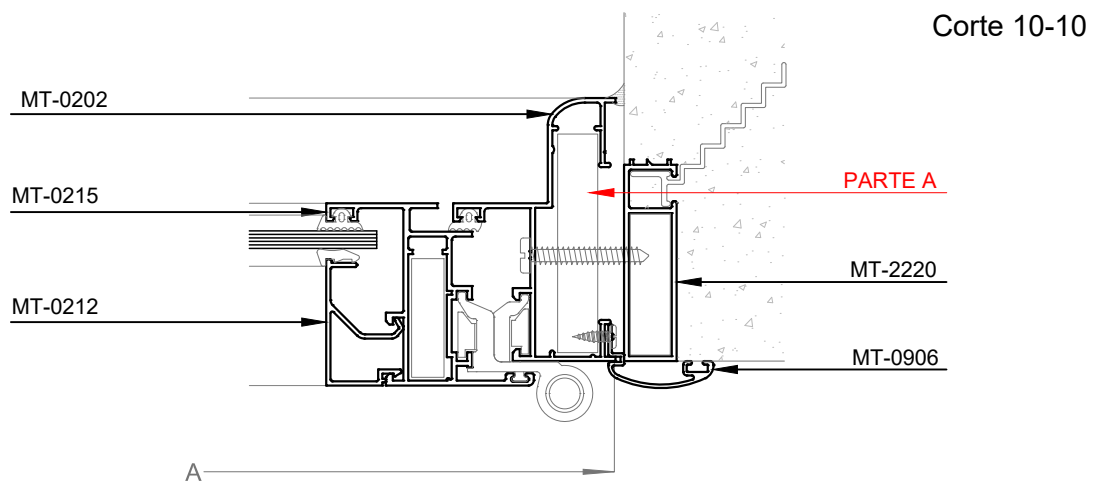
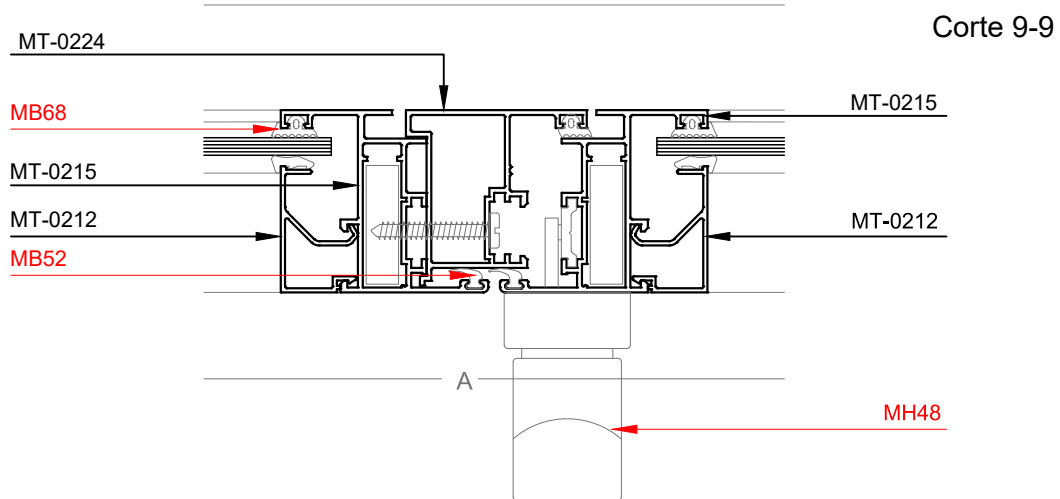
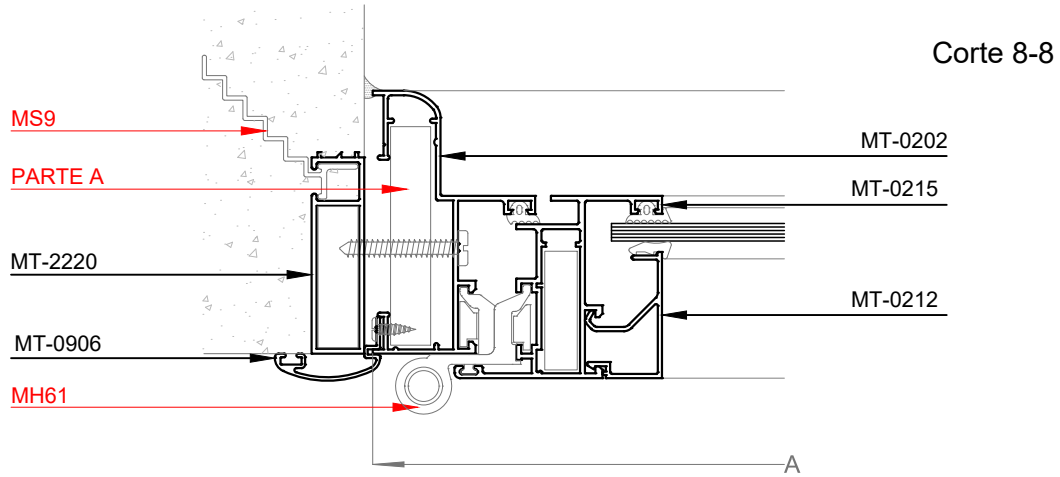



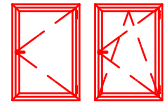

Doble Contacto

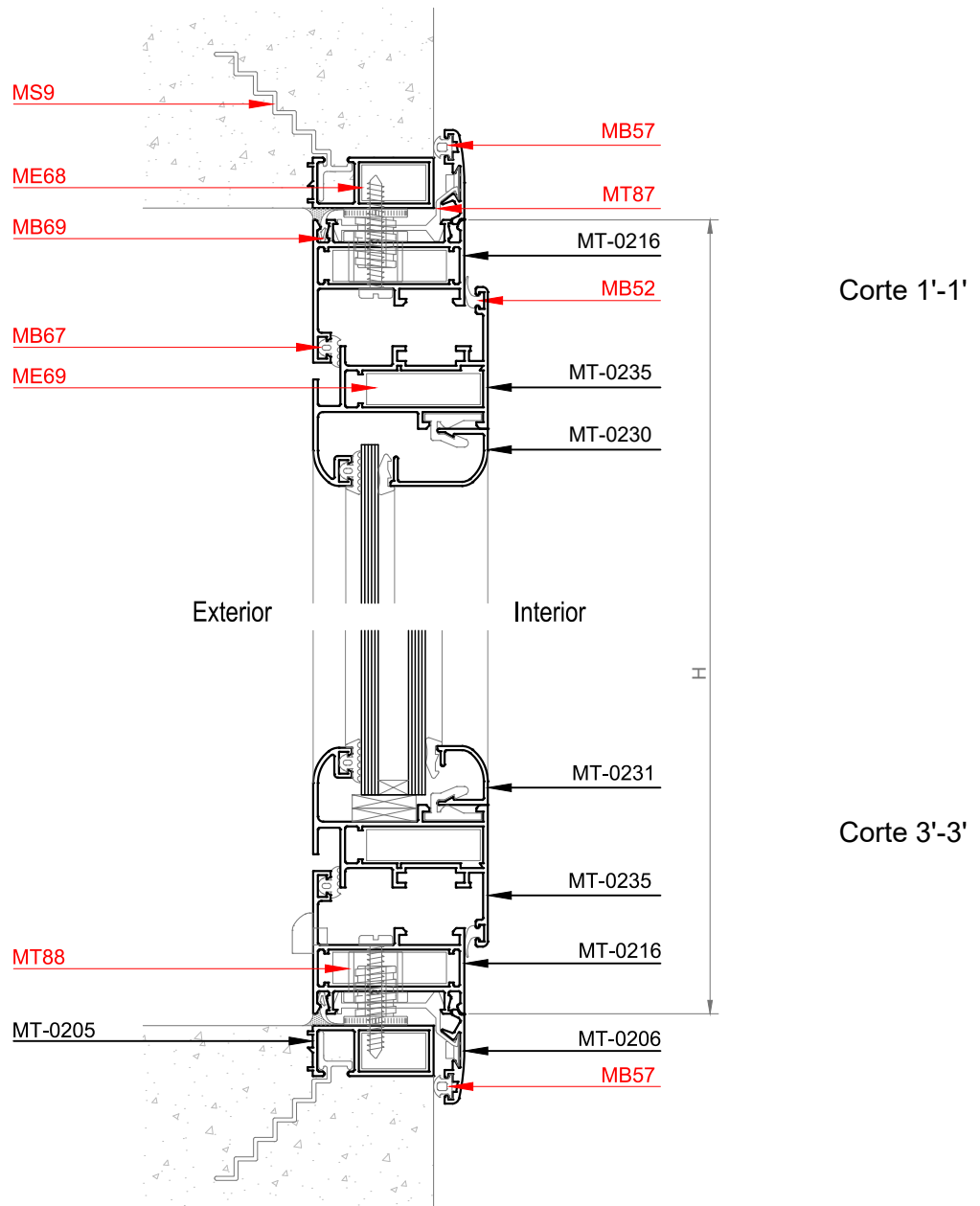

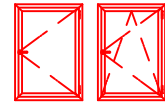

Doble Contacto

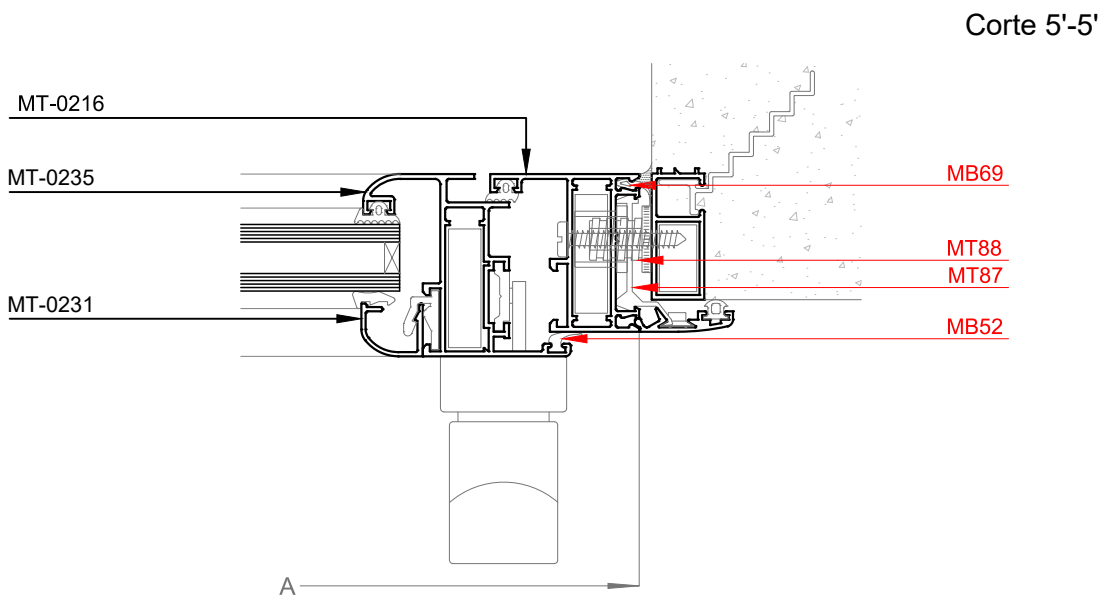
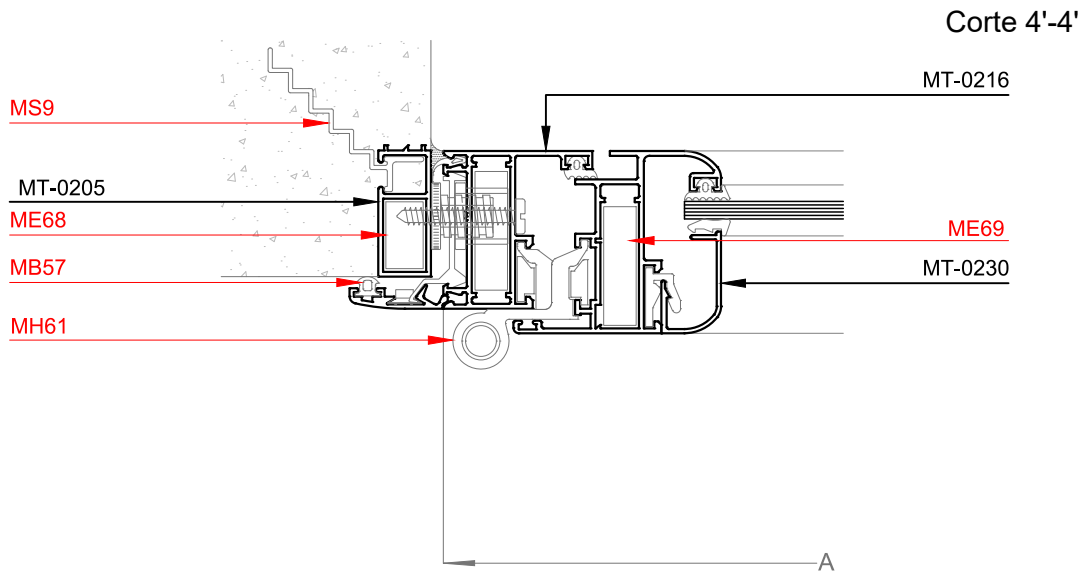

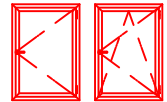

Cámara isobárica o compensadora

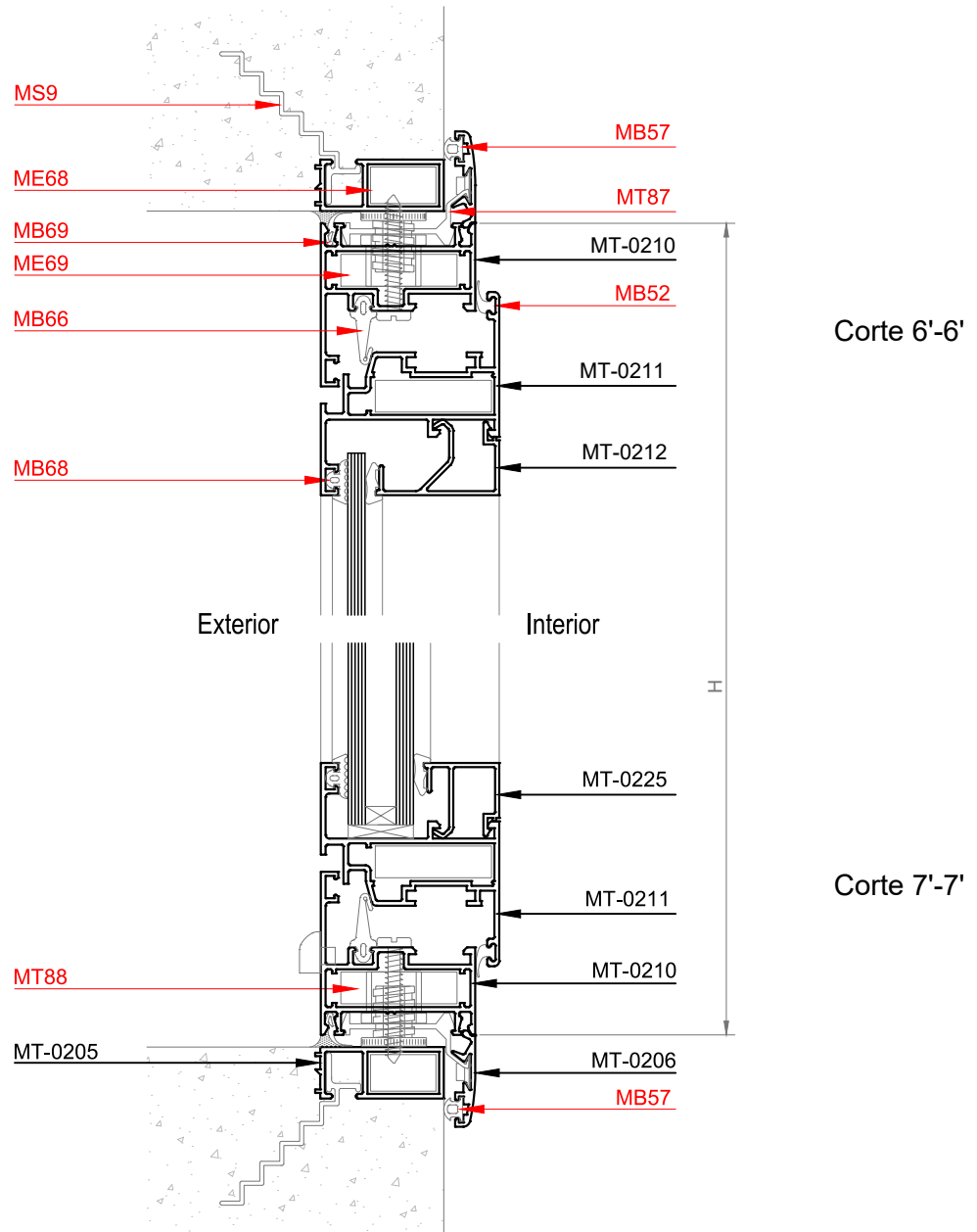

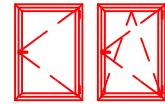

Cámara isobárica o compensadora

Corte 8'-8'

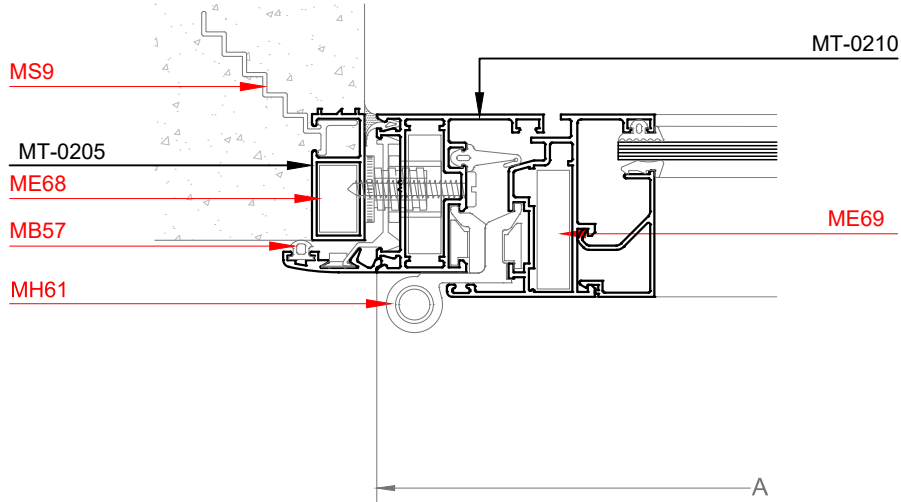

Corte 9'-9'

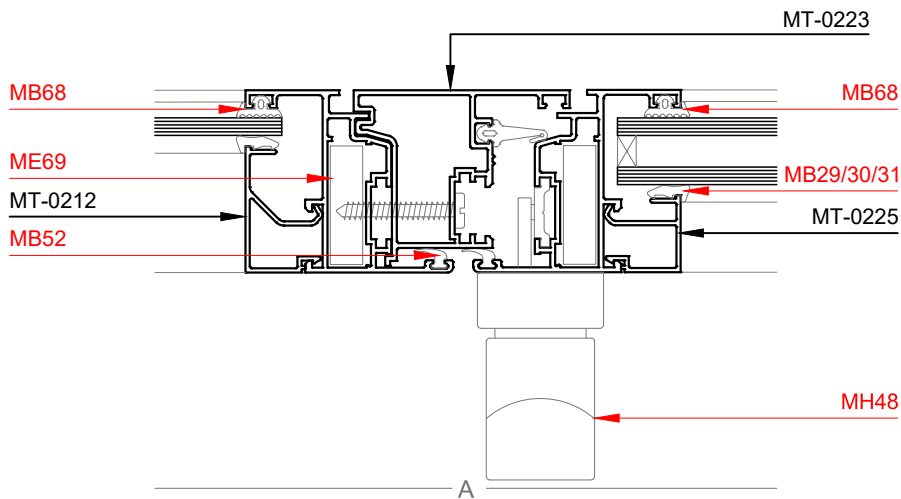

Corte 10'-10'

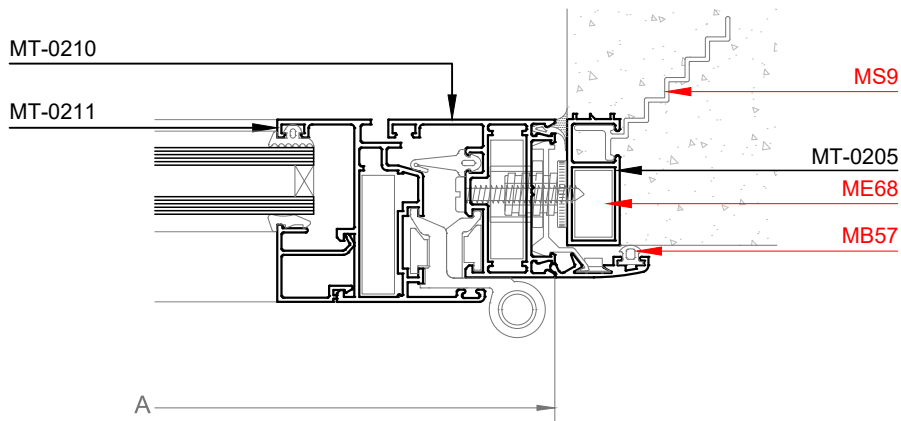

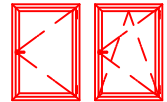

Cámara isobárica o compensadora

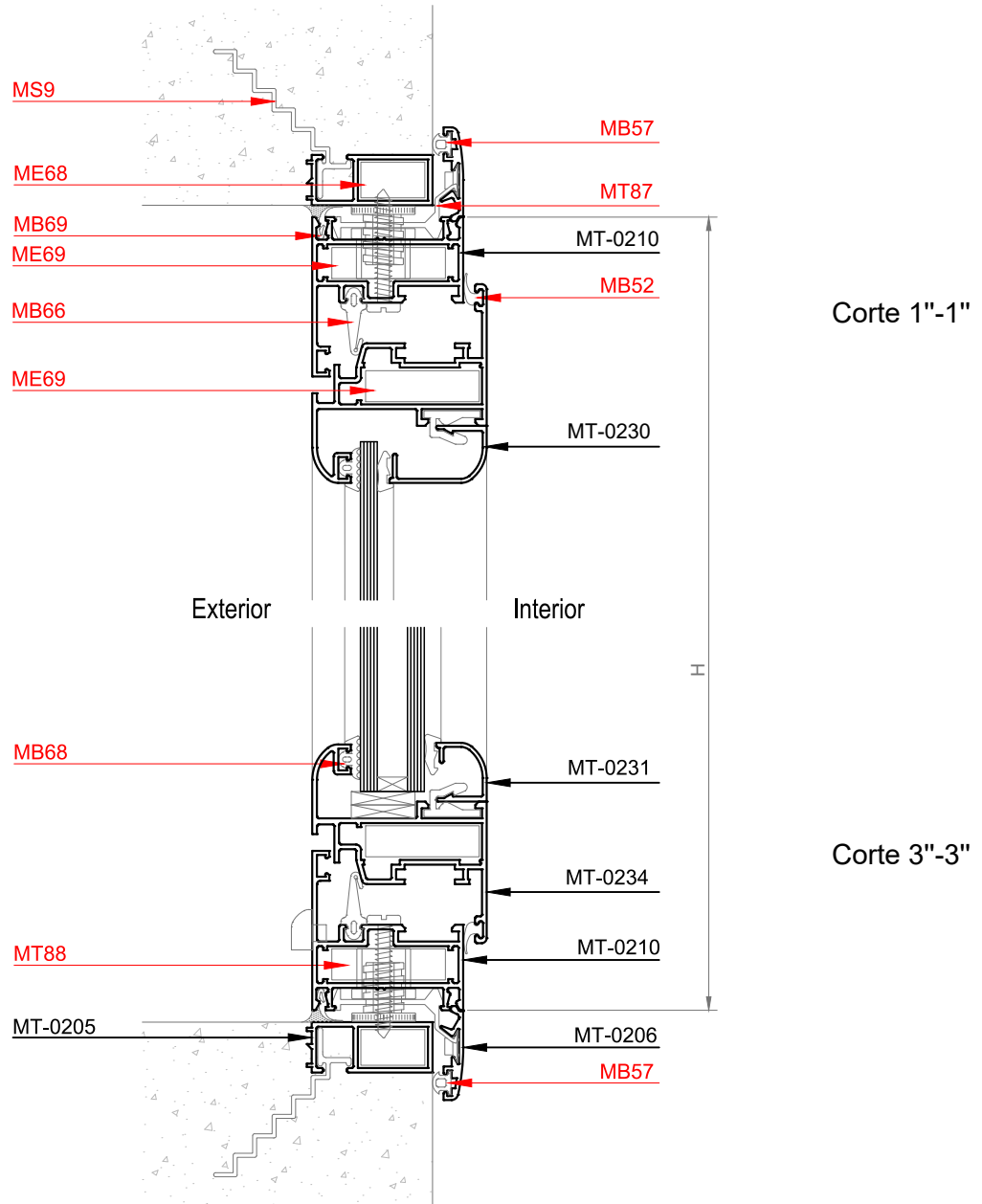

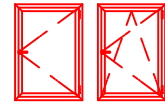

Cámara isobárica o compensadora

Corte 4"-4"

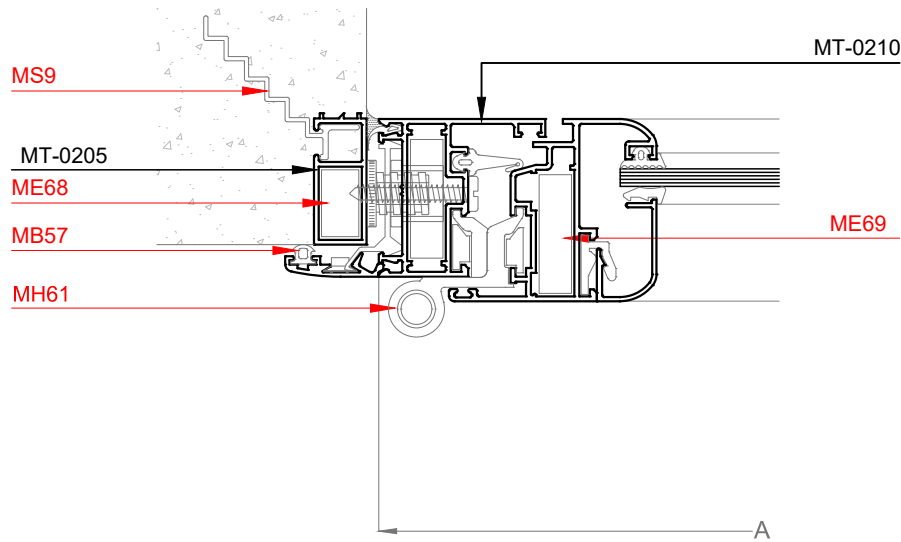

Corte 5"-5"

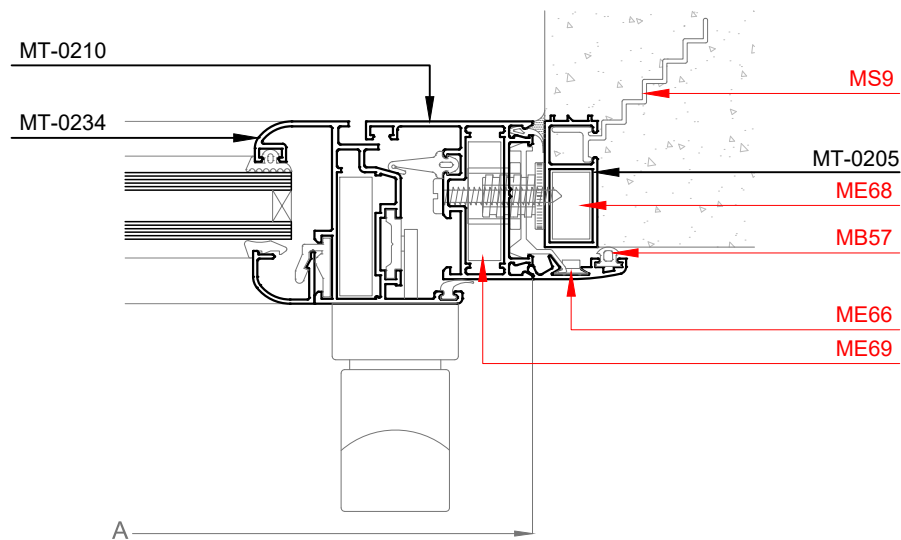



Ventiluz

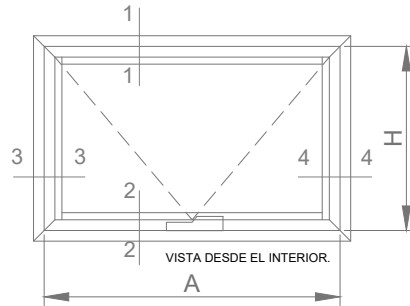

Banderola

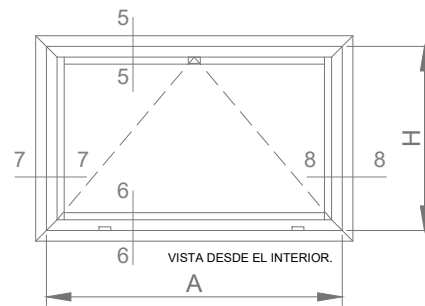

Combinado con paño fijo

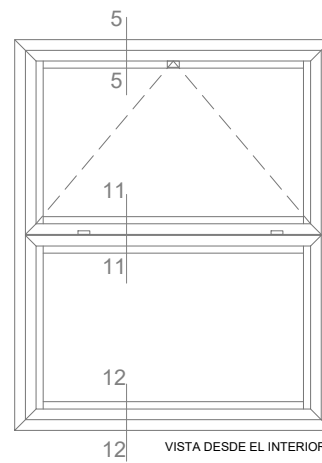
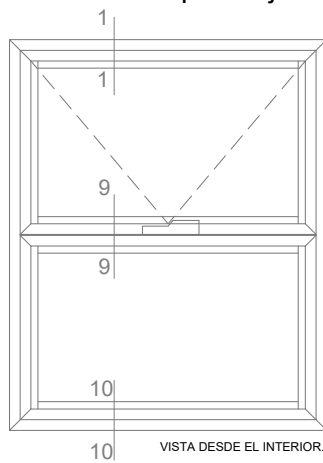

A- Ventiluz borde recto  
B- Ventiluz borde curvo

C- Banderola borde recto  
D- Banderola borde curvo

Dimensiones de corte de perfiles

Cantidad				Perfil N°	Denominación	Medida (mm)	Corte	Mecanizados
A	B	C	D					
2	2	2	2	MT-0205	Jambas premarco	H+36	45-45	-
2	2	2	2	MT-0205	Umbral y dintel premarco	A+36	45-45	-
2	2	2	2	MT-0206	Jambas contramarco	H+54	45-45	-
2	2	2	2	MT-0206	Umbral y dintel contramarco	A+54	45-45	-
2	2	2	2	MT-0216	Jambas de marco	H	45-45	si
2	2	2	2	MT-0216	Umbral y dintel marco	A	45-45	si
2				MT-0227	Jambas de hoja borde recto	H-39	45-45	si
2				MT-0227	Zócalo y cabezal de hoja borde recto	A-39	45-45	si
	2			MT-0236	Jambas de hoja borde curvo	H-39	45-45	si
	2			MT-0236	Zócalo y cabezal de hoja borde curvo	A-39	45-45	si
		2		MT-0215	Jambas de hoja borde recto	H-39	45-45	si
		2		MT-0215	Zócalo y cabezal de hoja borde recto	A-39	45-45	si
			2	MT-0235	Jambas de hoja borde curvo	H-39	45-45	si
			2	MT-0235	Zócalo y cabezal de hoja borde curvo	A-39	45-45	si
			2	MT-2210	Jambas de hoja borde curvo v/s	A-39	45-45	si
			2	MT-2210	Zócalo y cabezal de hoja borde curvo v/s	A-39	45-45	si
			2	MT-1211	Jambas de hoja borde curvo DVH	A-39	45-45	si
			2	MT-1211	Zócalo y cabezal de hoja borde curvo DVH	A-39	45-45	si
			1	MT-0221	Travesaño horizontal angosto	A-34	90-90	si
1	1	1	1	MT-0213	Acople plano	H	90-90	-

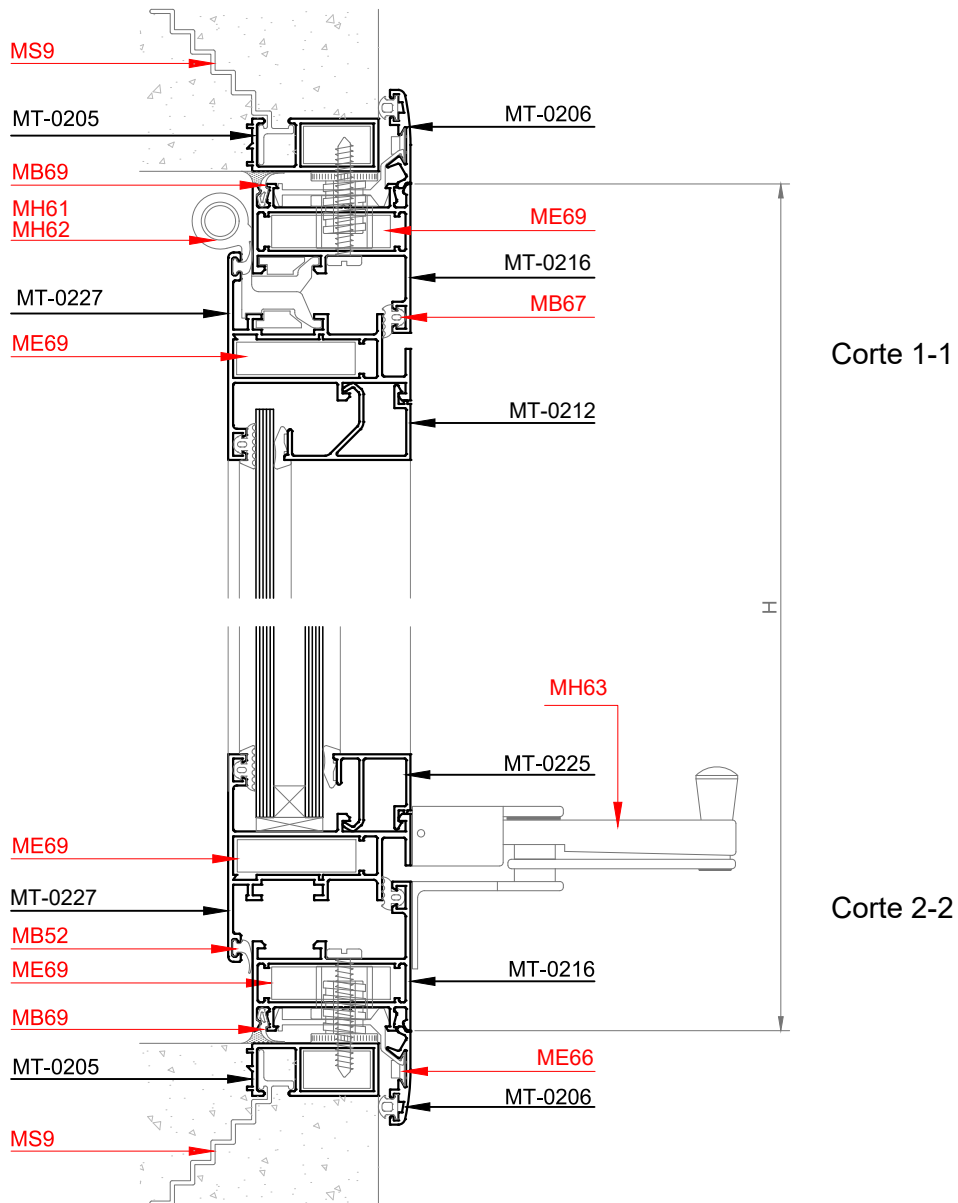



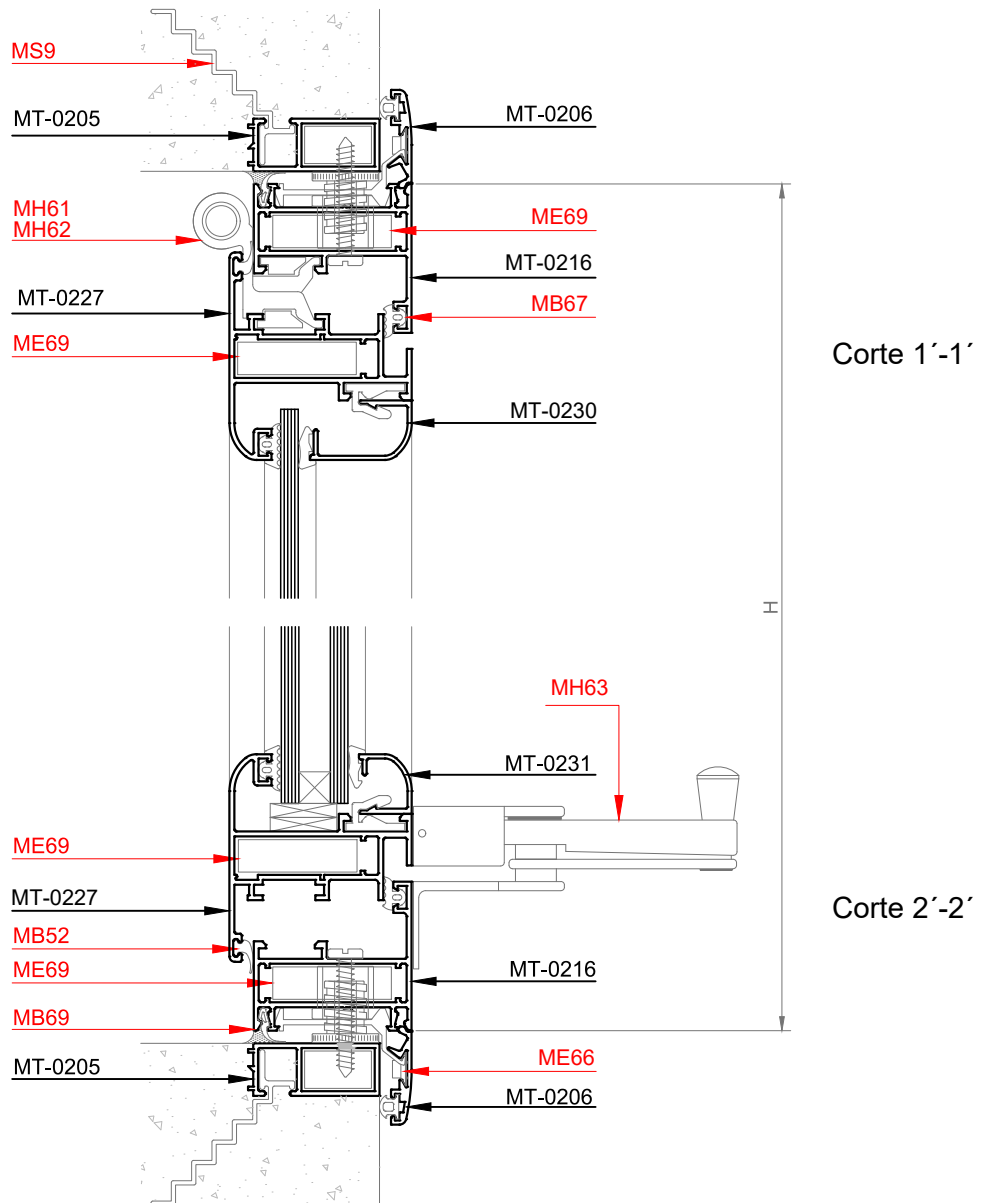



Corte 3-3

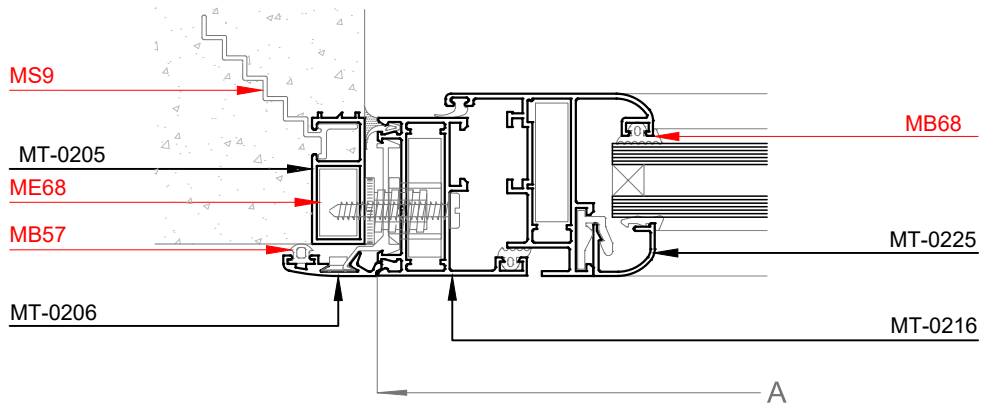

Corte 4-4

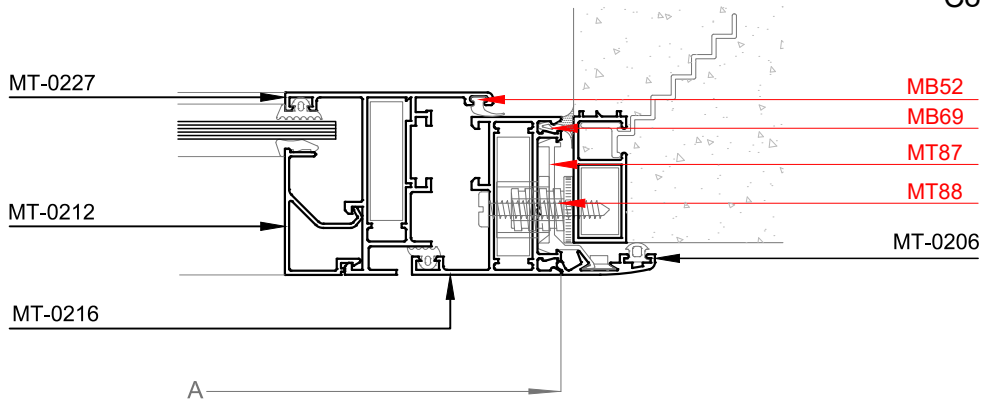

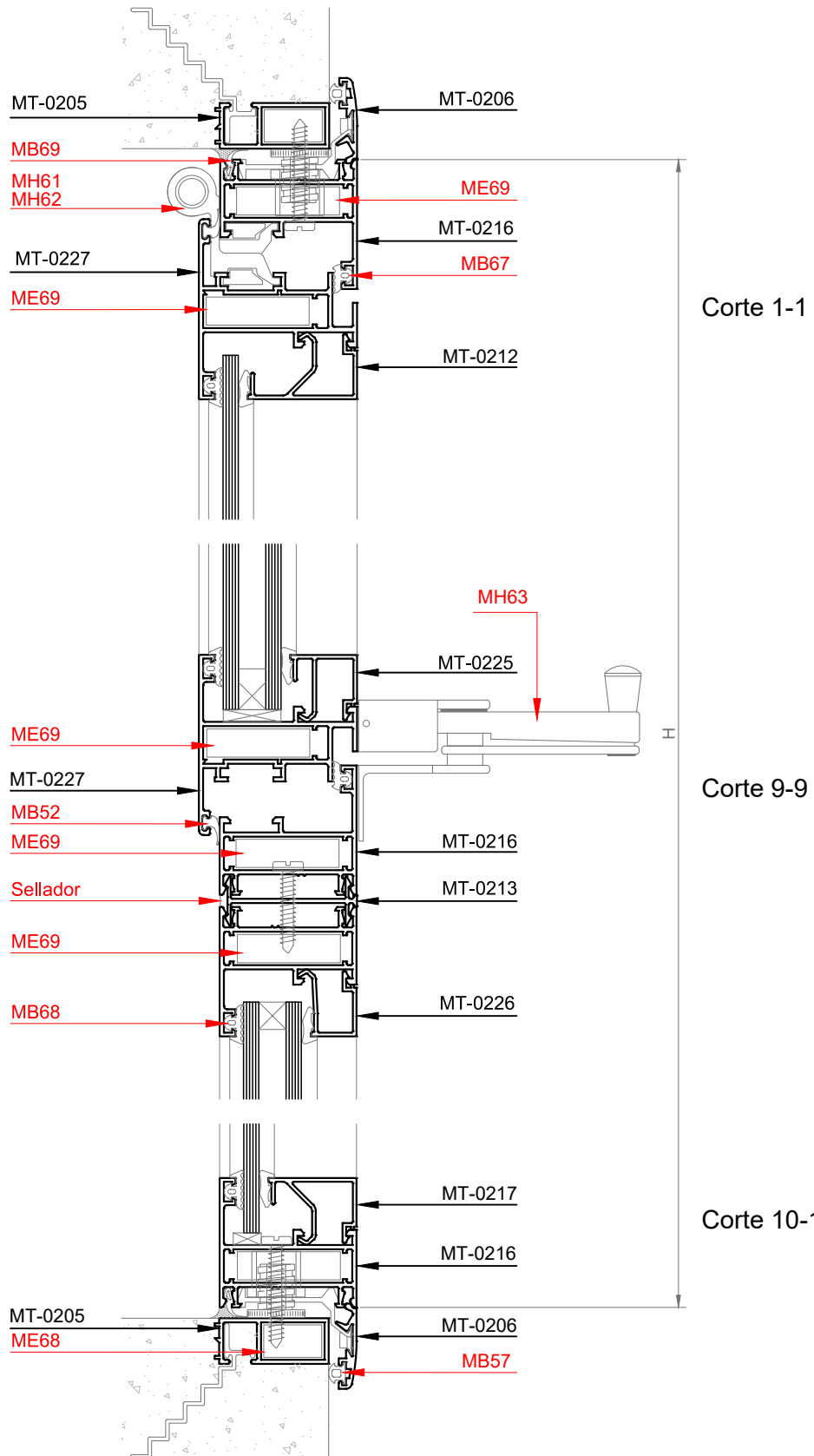

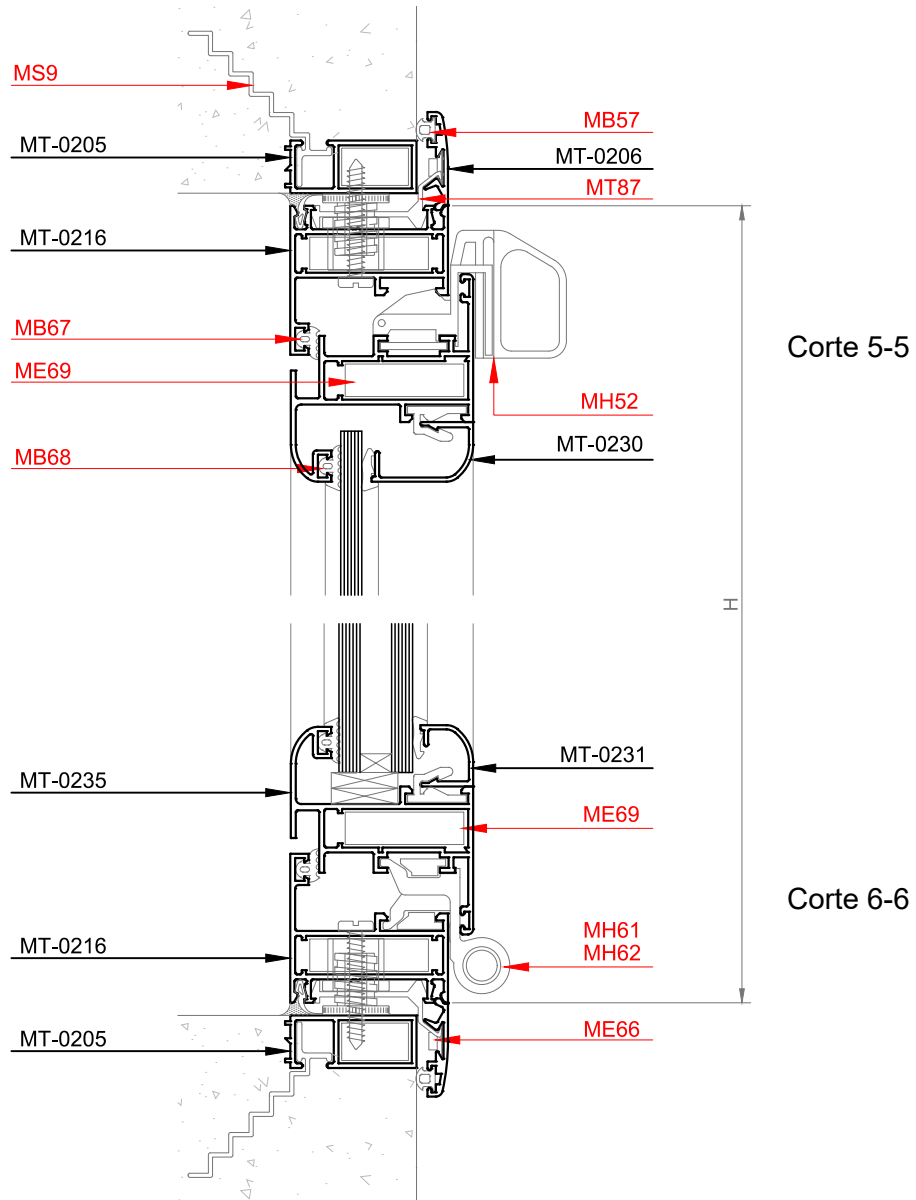

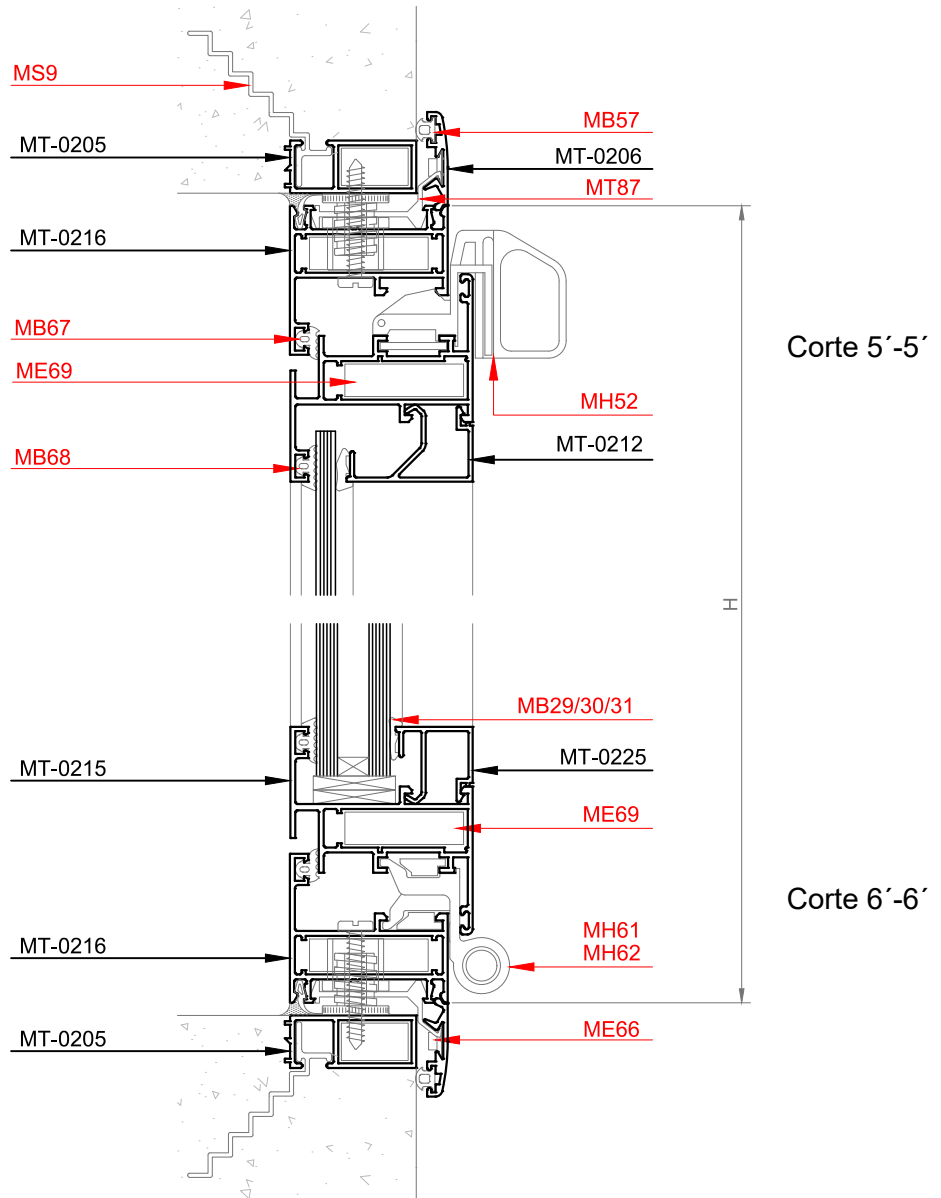



Corte 7-7

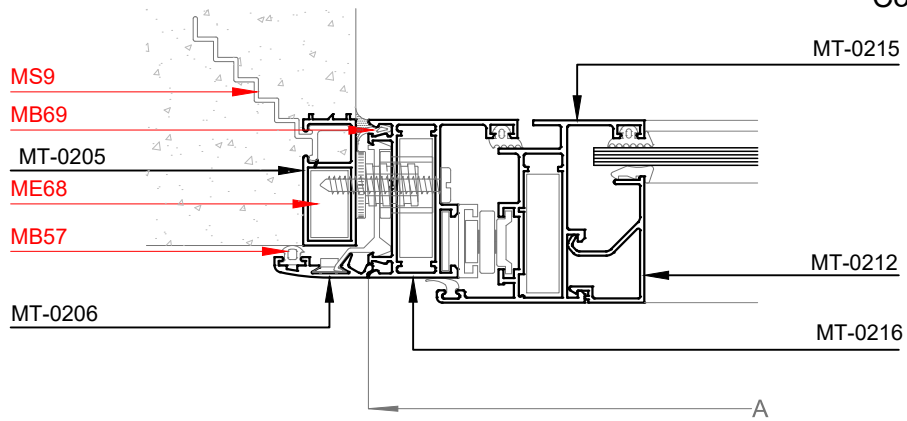

Corte 8-8

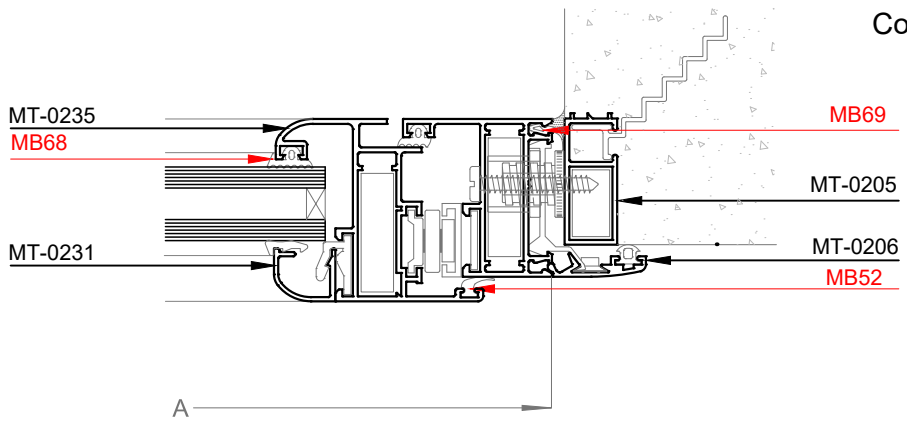

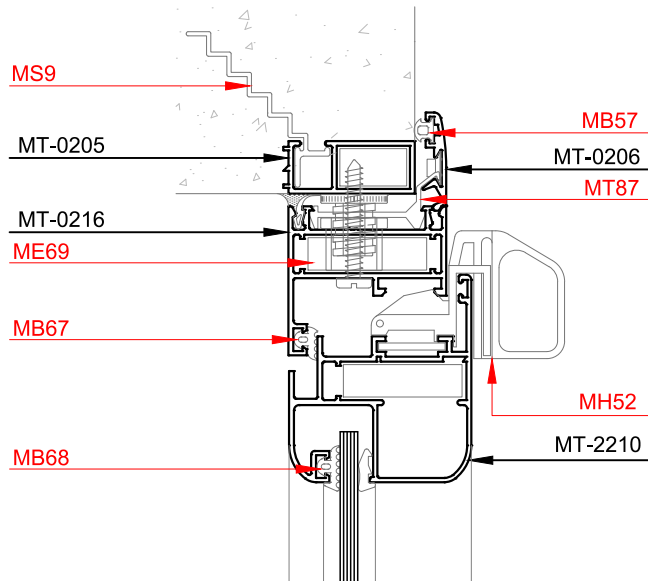

Corte 5-5

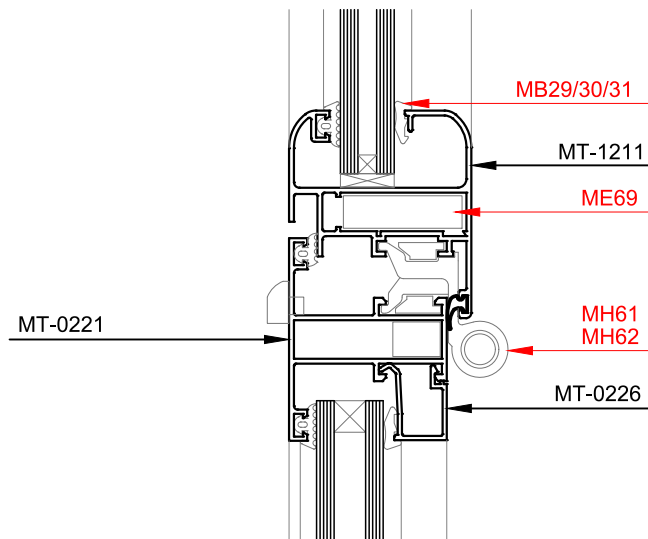

Corte 11-11

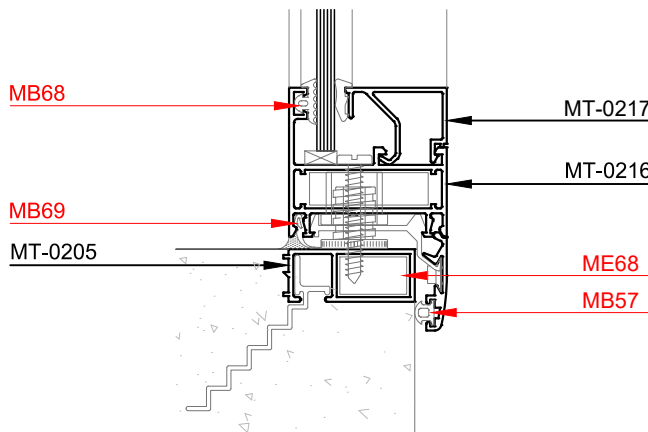

Corte 12-12



Mecanizado de marcos  
y hojas para escuadras ME69

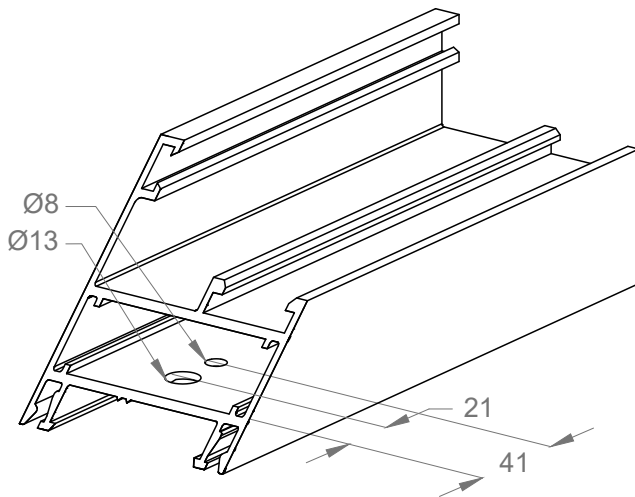

Mecanizado travesaño

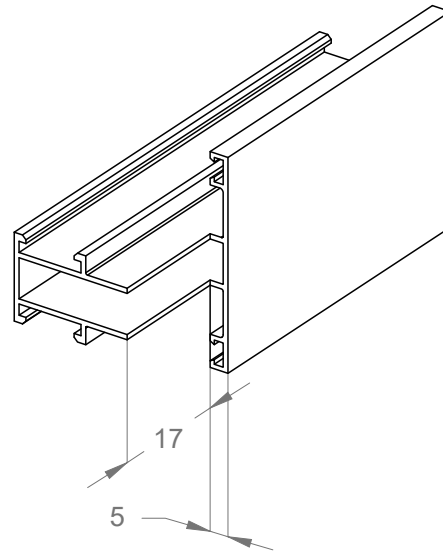

Mecanizado para drenaje MT69

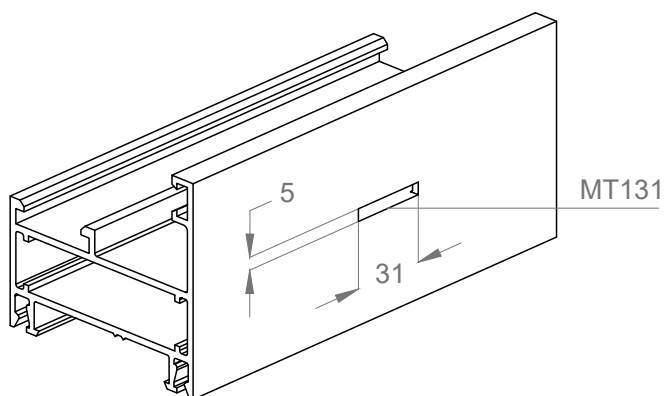

Perforación para MT88

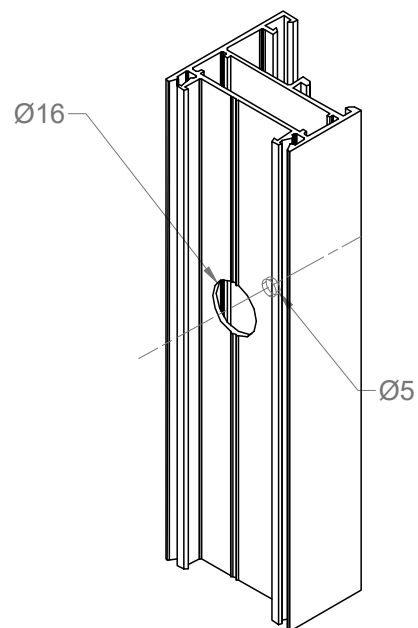



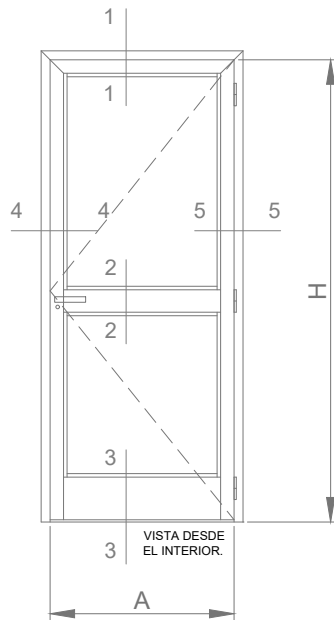
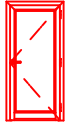

A- PR con borde recto

B- PR con borde curvo

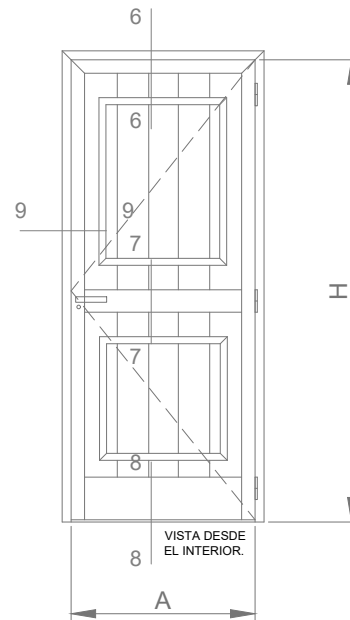

C- PR con revestimiento de Tablero con Moldura

Dimensiones de corte de perfiles							
Cantidad			Perfil N°	Denominación	Medida (mm)	Corte	Mecanizados
A	B	C					
2	2	2	MT-0205	Jambas premarco	H+18	45-90	-
1	1	1	MT-0205	Dintel premarco	A+36	45-45	-
2	2	2	MT-0206	Jambas contramarco	H+27(*)	45-90	-
1	1	1	MT-0206	Dintel contramarco	A+54	45-45	-
2	2	2	MT-0216	Jambas marco	H	45-90	si
1	1		MT-0216	Dintel marco	A	45-45	si
2		2	MT-0214	Jambas de hojas	H-24	45-90	si
	2		MT-1273	Jambas de hojas	H-24	45-90	si
1		1	MT-0214	Cabezal de hoja	A-39	45-45	si
	1		MT-1273	Cabezal de hoja	A-39	45-45	si
	1		MT-1272	Travesaño de hoja	A-192	90-90	si
1			MT-0218	Travesaño de hoja	A-192	90-90	-
1			MT-0219	Zócalo de hoja	A-192	90-90	-
	1		MT-1223	Zócalo de hoja	A-192	90-90	-

(\*) Ajustar medida según nivel de piso terminado.

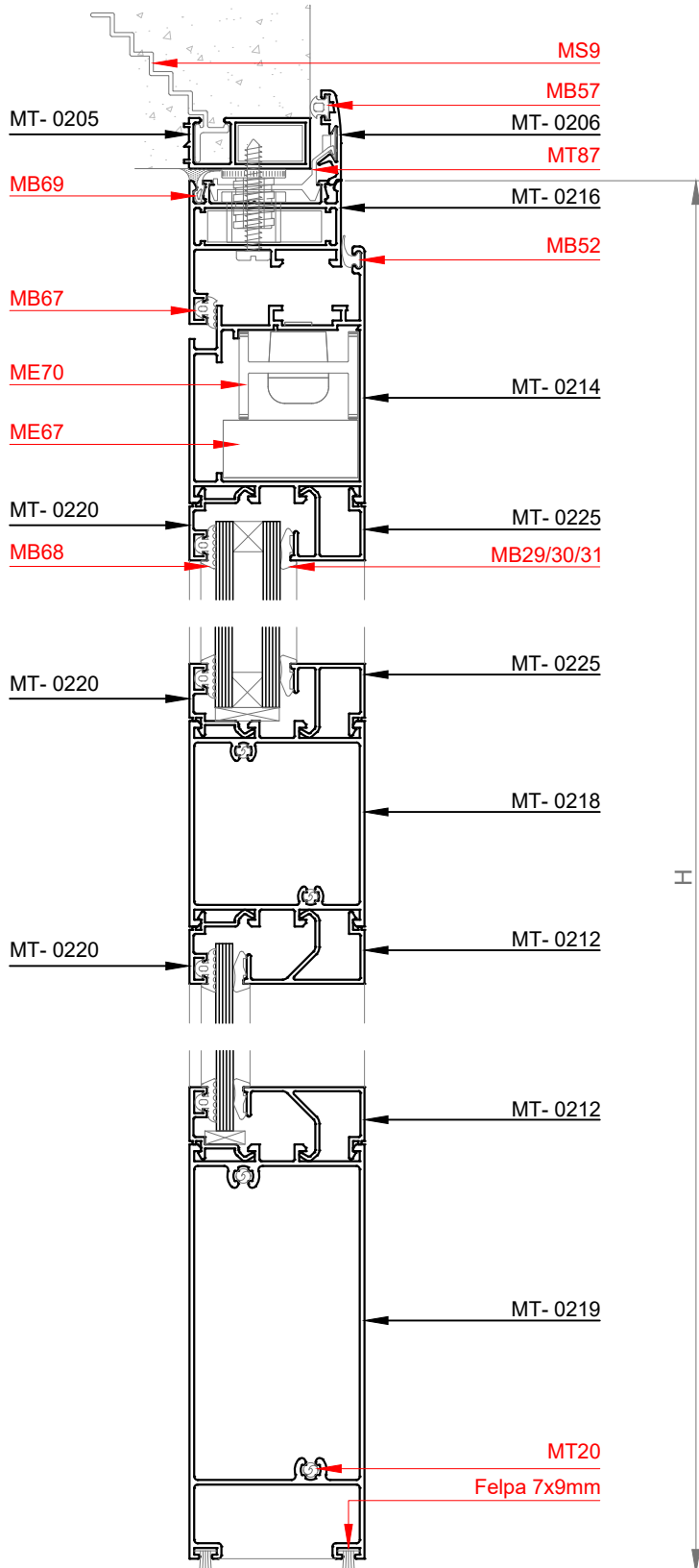

Corte 1-1

Corte 2-2

Corte 3-3



Corte 4-4

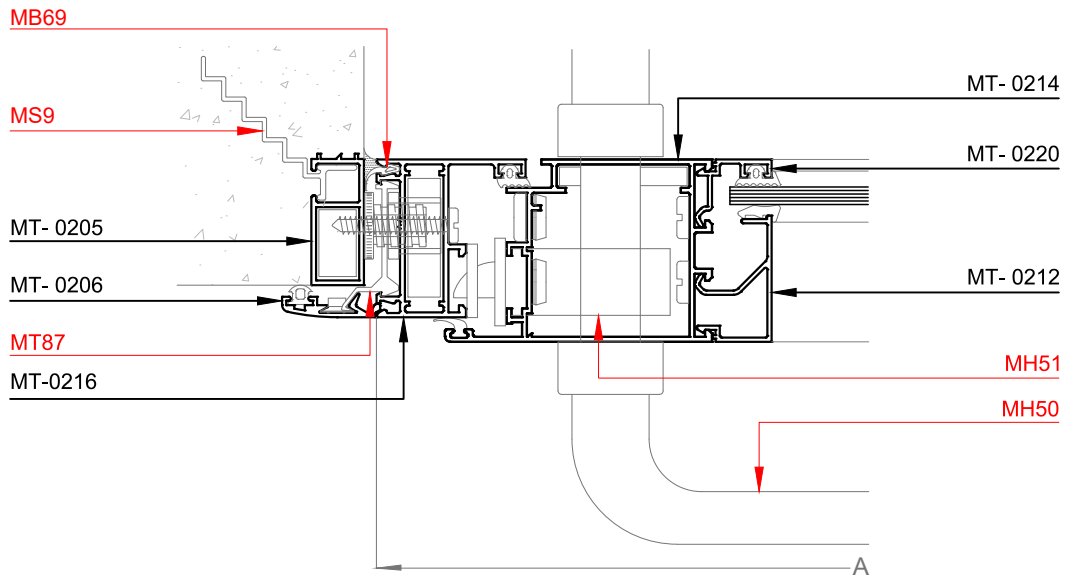

Corte 5-5

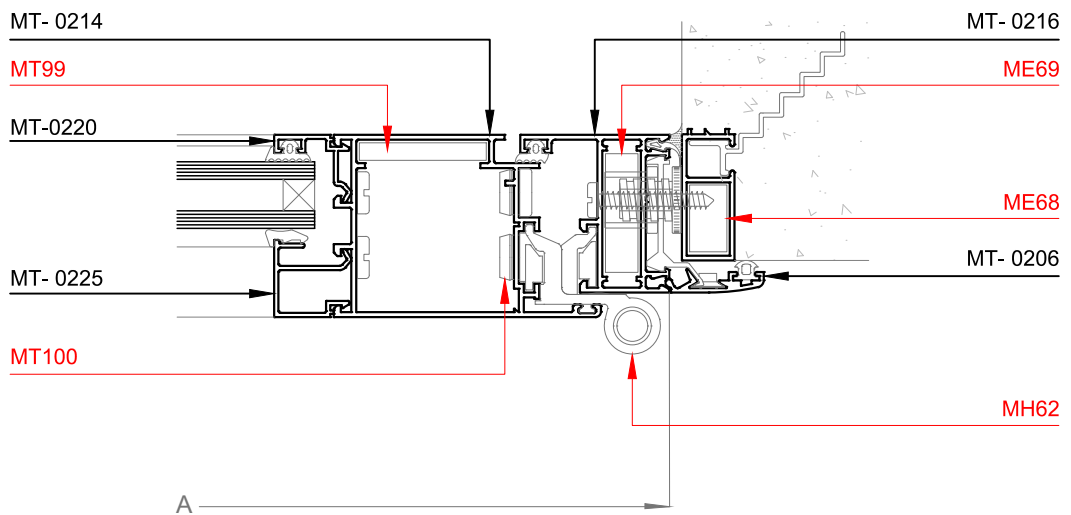

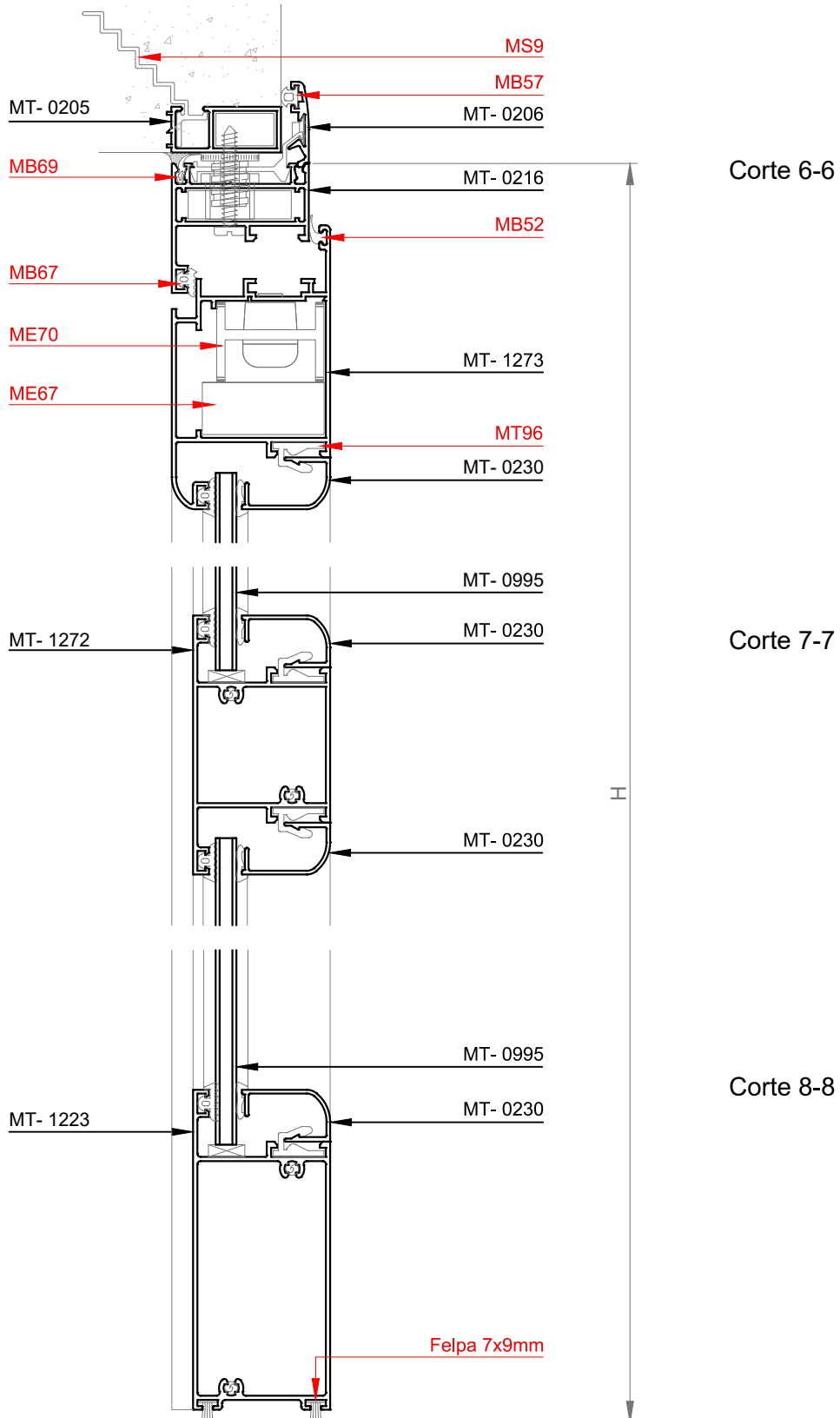

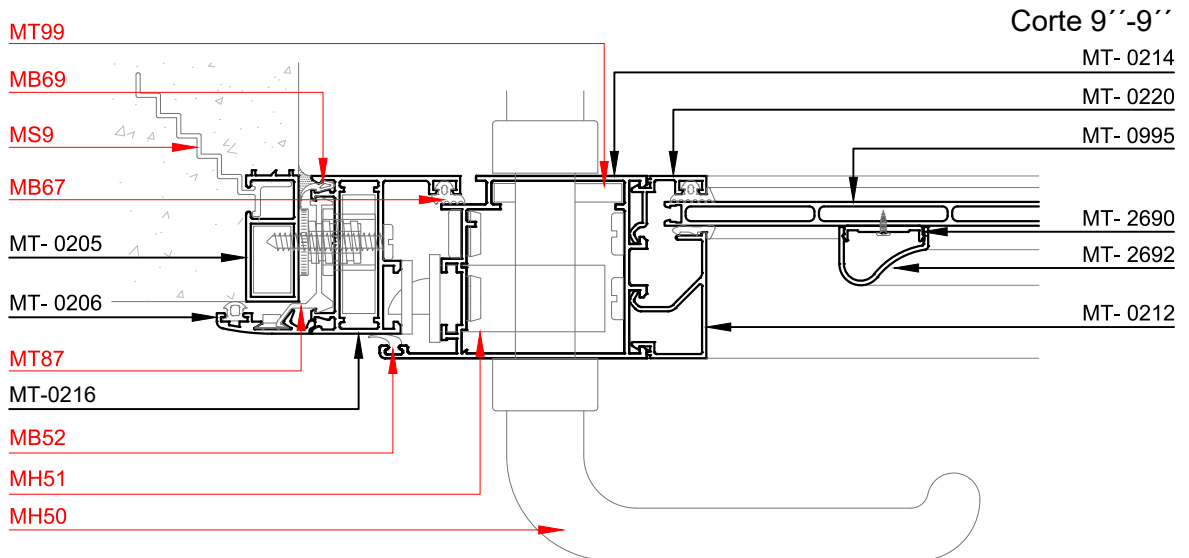
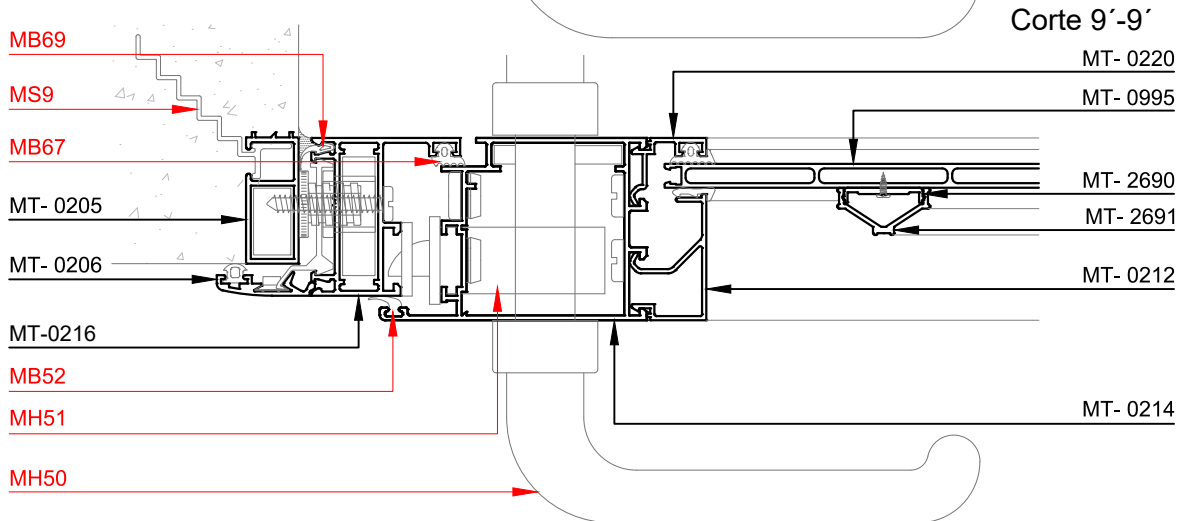
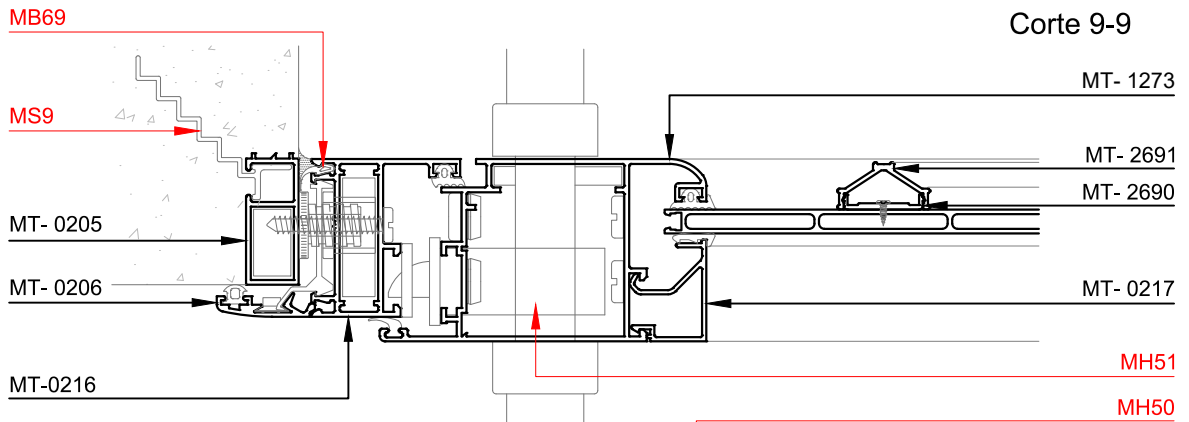
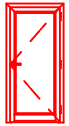

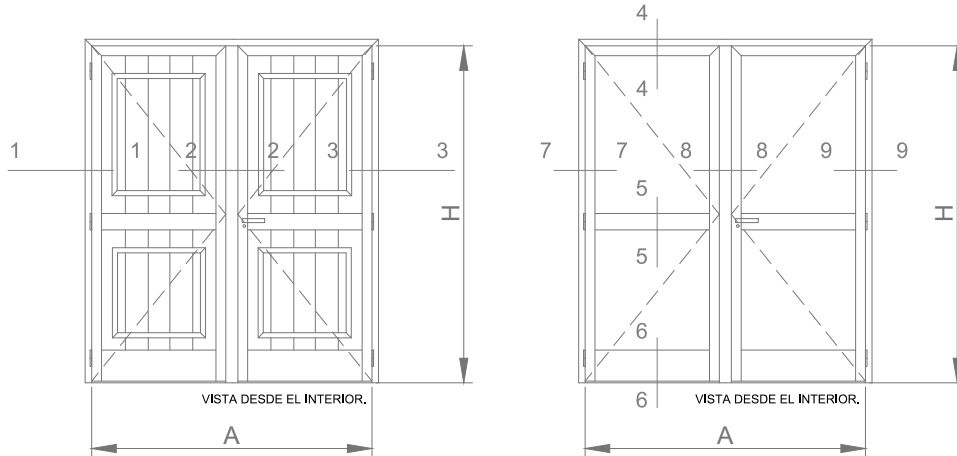

A- PR con borde recto

B- PR curva con borde curvo

C- PR con revestimiento  
de Tablero con Moldura

Dimensiones de corte de perfiles

Cantidad			Perfil N°	Denominación	Medida (mm)	Corte	Mecanizados
A	B	C					
2	2	2	MT-0205	Jambas premarco	H+18	45-90	-
1	1	1	MT-0205	Dintel premarco	A+36	45-45	-
2	2	2	MT-0206	Jambas contramarco	H+27(*)	45-90	-
1	1	1	MT-0206	Dintel contramarco	A+54	45-45	-
2	2	2	MT-0216	Jambas marco	H	45-90	si
1	1	1	MT-0216	Dintel marco	A	45-45	si
4		4	MT-0214	Jambas de hojas	H-24	45-90	si
	4		MT-1273	Jambas de hojas	H-24	45-90	si
2		2	MT-0214	Cabezal hoja	(A/2)-23	45-45	si
	2		MT-1273	Cabezal de hoja	(A/2)-23	45-45	si
	2		MT-1272	Travesaño de hoja	(A/2)-175	90-90	si
2			MT-0218	Travesaño de hoja	(A/2)-175	90-90	si
2			MT-0219	Zócalo de hoja	(A/2)-175	90-90	-
	2		MT-1223	Zócalo de hoja	(A/2)-175	90-90	-
1	1	1	MT-0224	Encuentro central de hojas	H-52	90-90	-

(\*) Ajustar medida según nivel de piso terminado.



MT- 0216

Corte 1-1

MB69

MT- 0214

MS9

MT- 0220

MB67

MT- 2692

MT- 0205

MT- 2690

MT- 0206

MT- 0995

MT87

MT- 0212

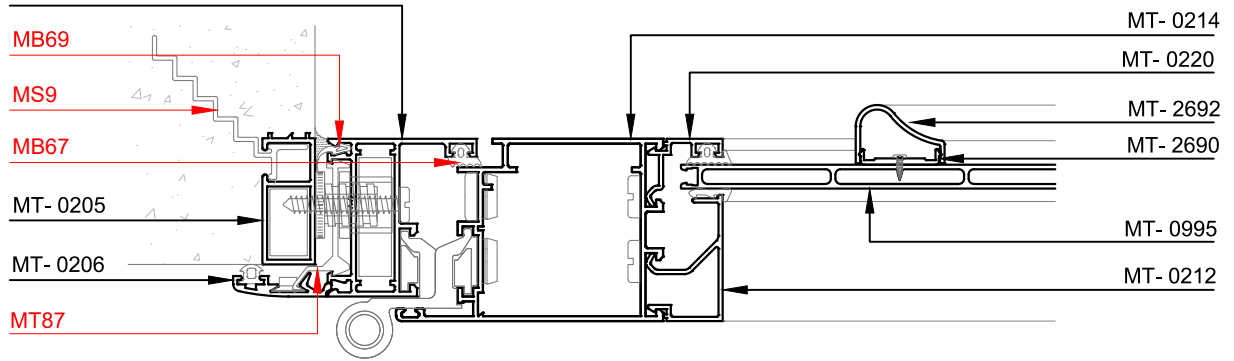

Corte 2-2

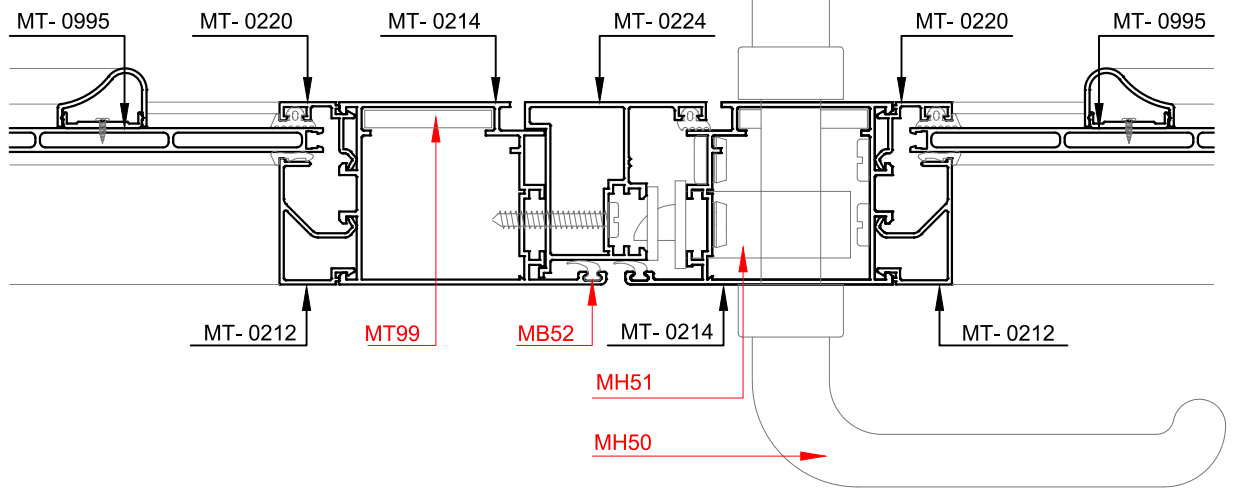

Corte 3-3

MT- 0214

MB69

MT- 0220

MS9

MT- 2692

MB67

MT- 2690

MT- 0205

MT- 0995

MT- 0206

MT- 0212

MT87

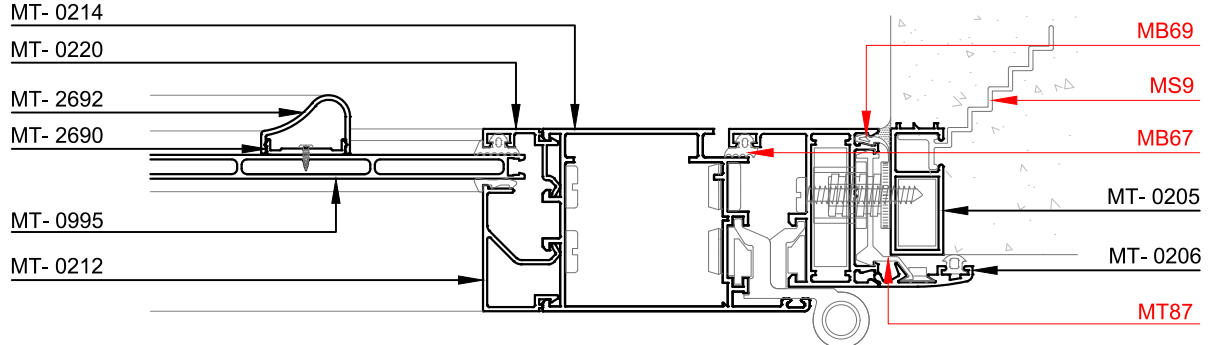

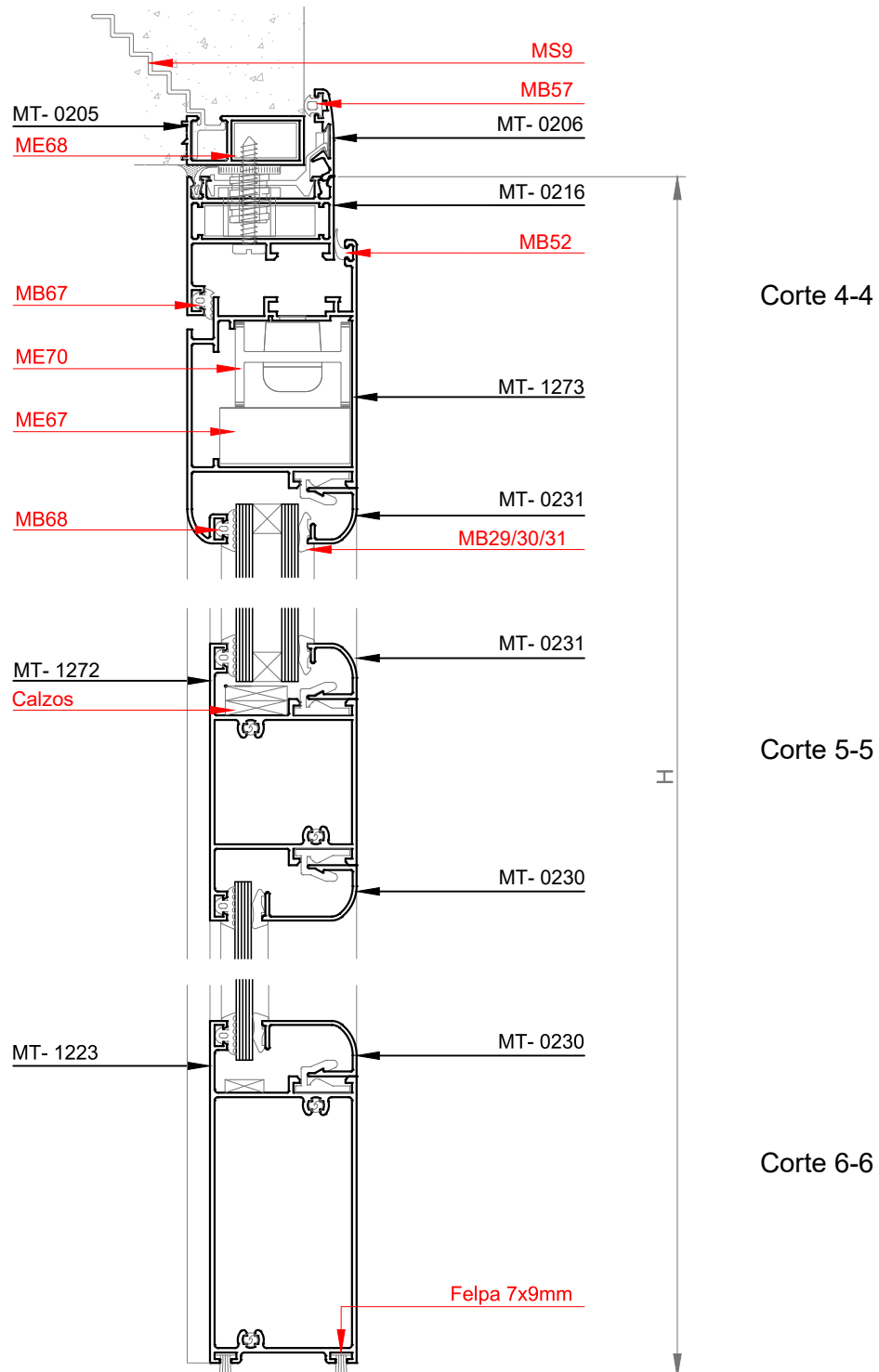





Corte 7-7

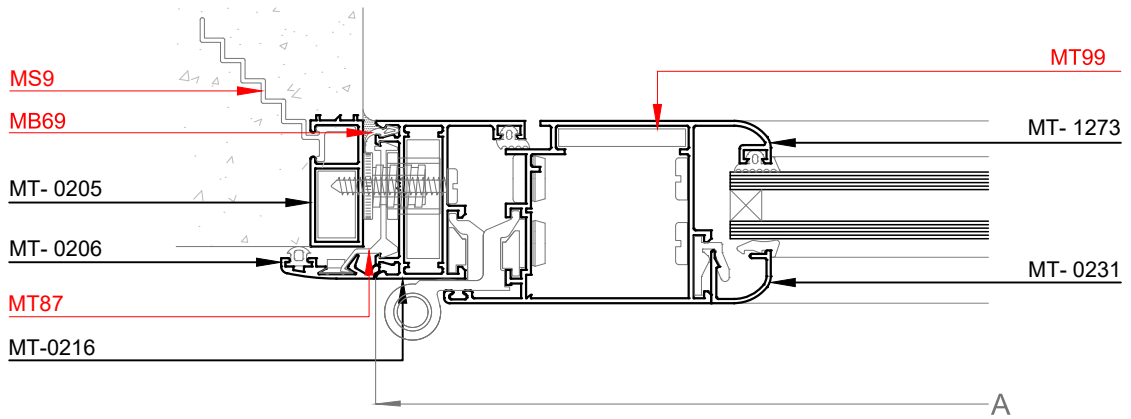

Corte 8-8

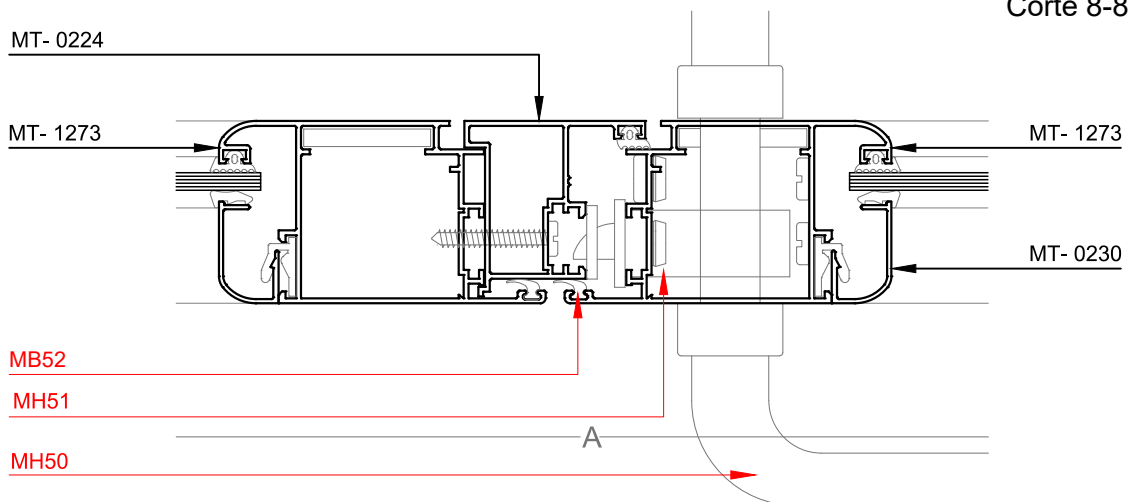

Corte 9-9

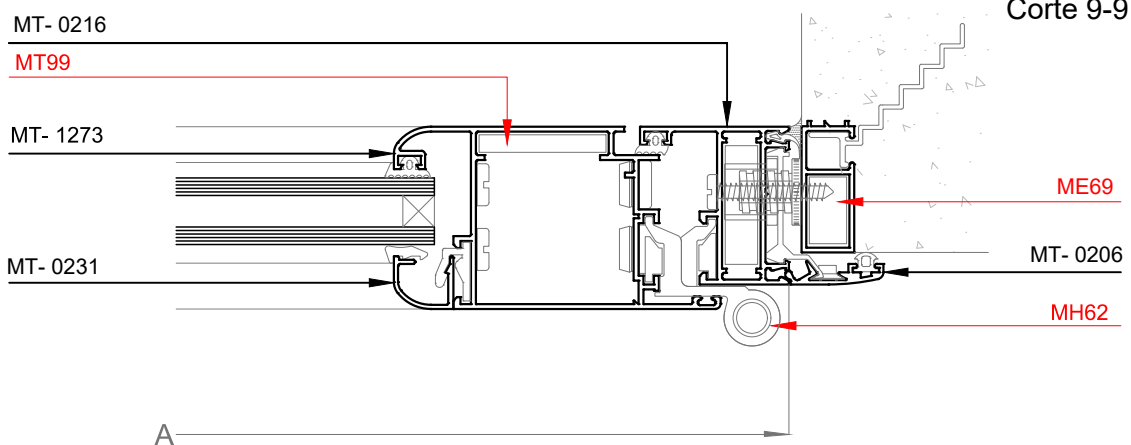



Mecanizado p/zócalo

Mecanizado de hoja p/escuadra ME70

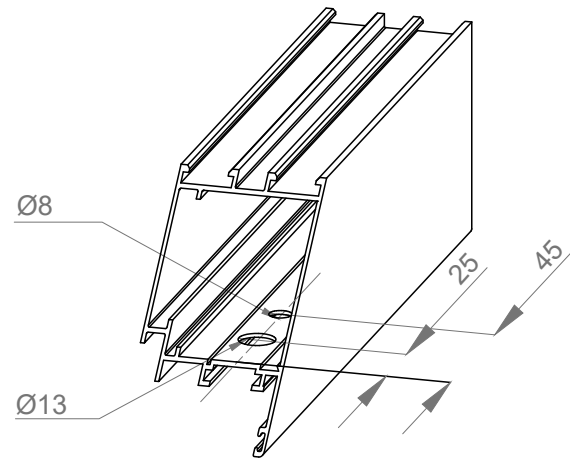
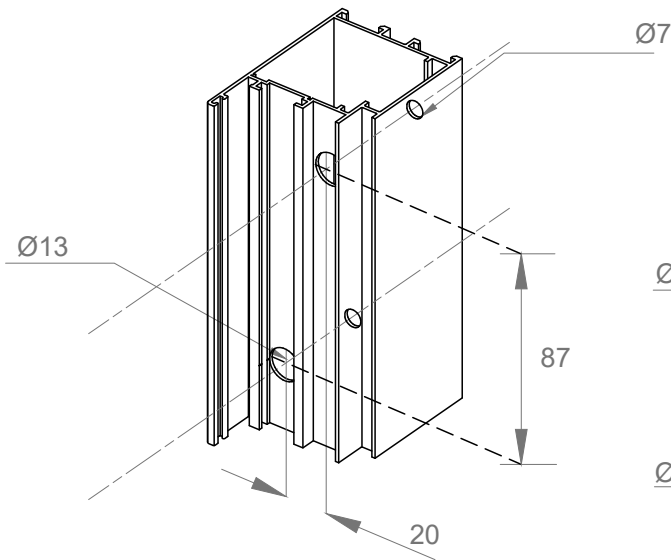

Mecanizado de marco p/escuadra ME69

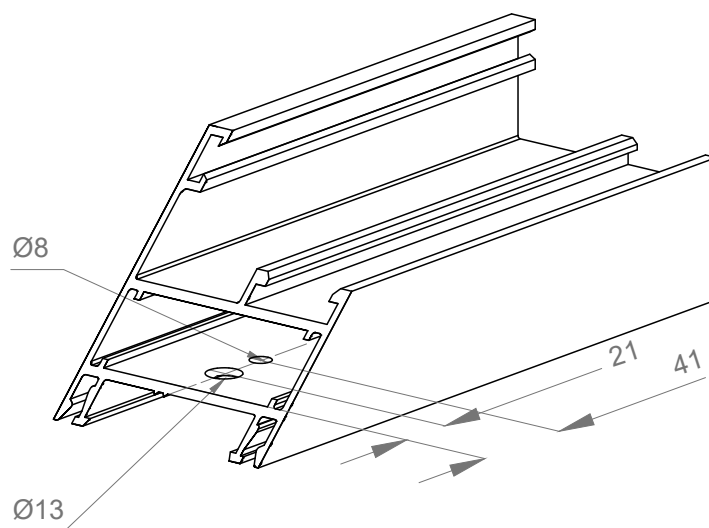

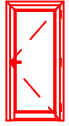

Mecanizado de Travesaño MT-1272

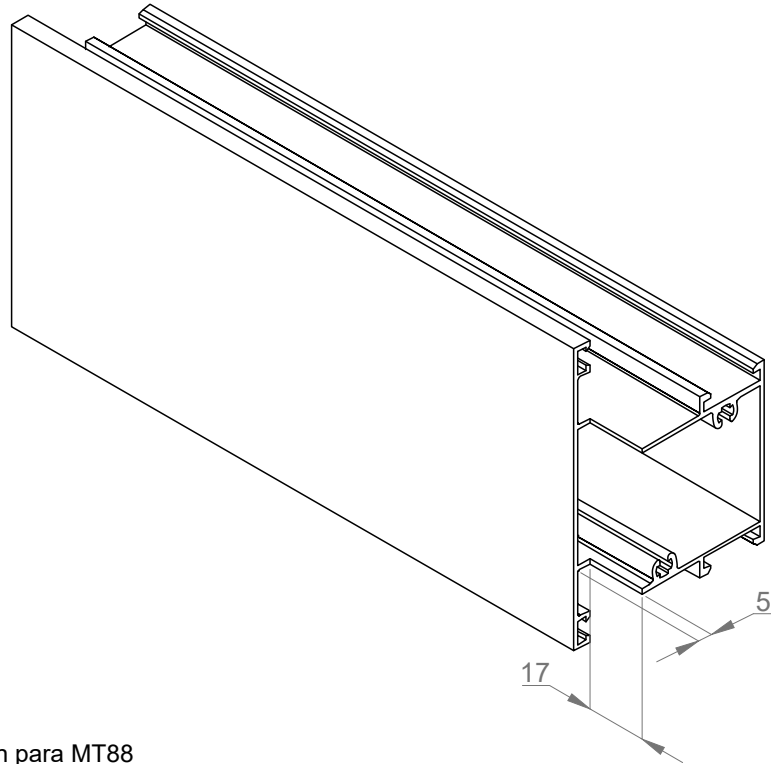

Perforación para MT88

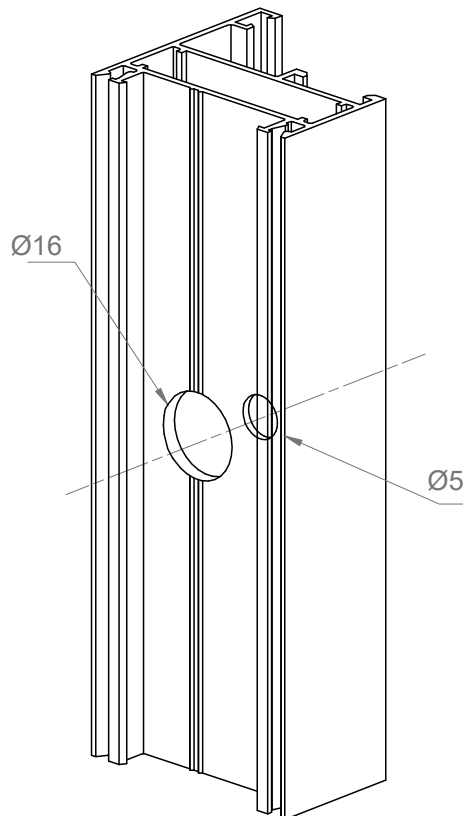

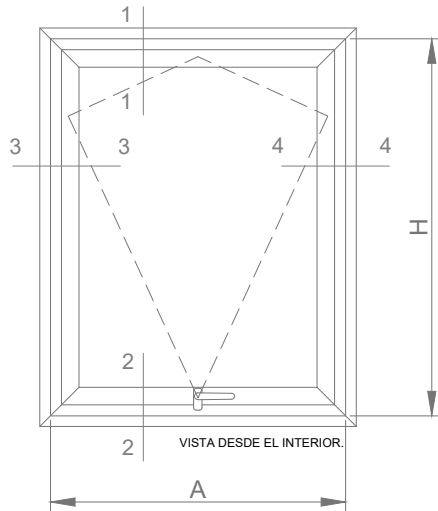

A- V. Desplazable borde recto

B- V Desplazable borde curvo

Dimensiones de corte de perfiles

Cant.		Perfil N°	Denominación	Medida (mm)	Corte	Mecanizado
A	B					
2	2	MT-0205	Jambas premarco	H+36	45-45	-
2	2	MT-0205	Umbral y dintel premarco	A+36	45-45	-
2	2	MT-0206	Jambas contramarco	H+53	45-45	-
2	2	MT-0206	Umbral y dintel contramarco	A+53	45-45	-
2	2	MT-0259	Jambas marco	H	45-45	si
2	2	MT-0259	Umbral y dintel marco	A	45-45	si
2		MT-1257	Jambas de hoja	H-33	45-45	si
2		MT-1257	Zócalo y cabezal de hoja	A-33	45-45	si
	2	MT-0260	Jambas de hoja	H-33	45-45	si
	2	MT-0260	Zócalo y cabezal de hoja	A-33	45-45	si

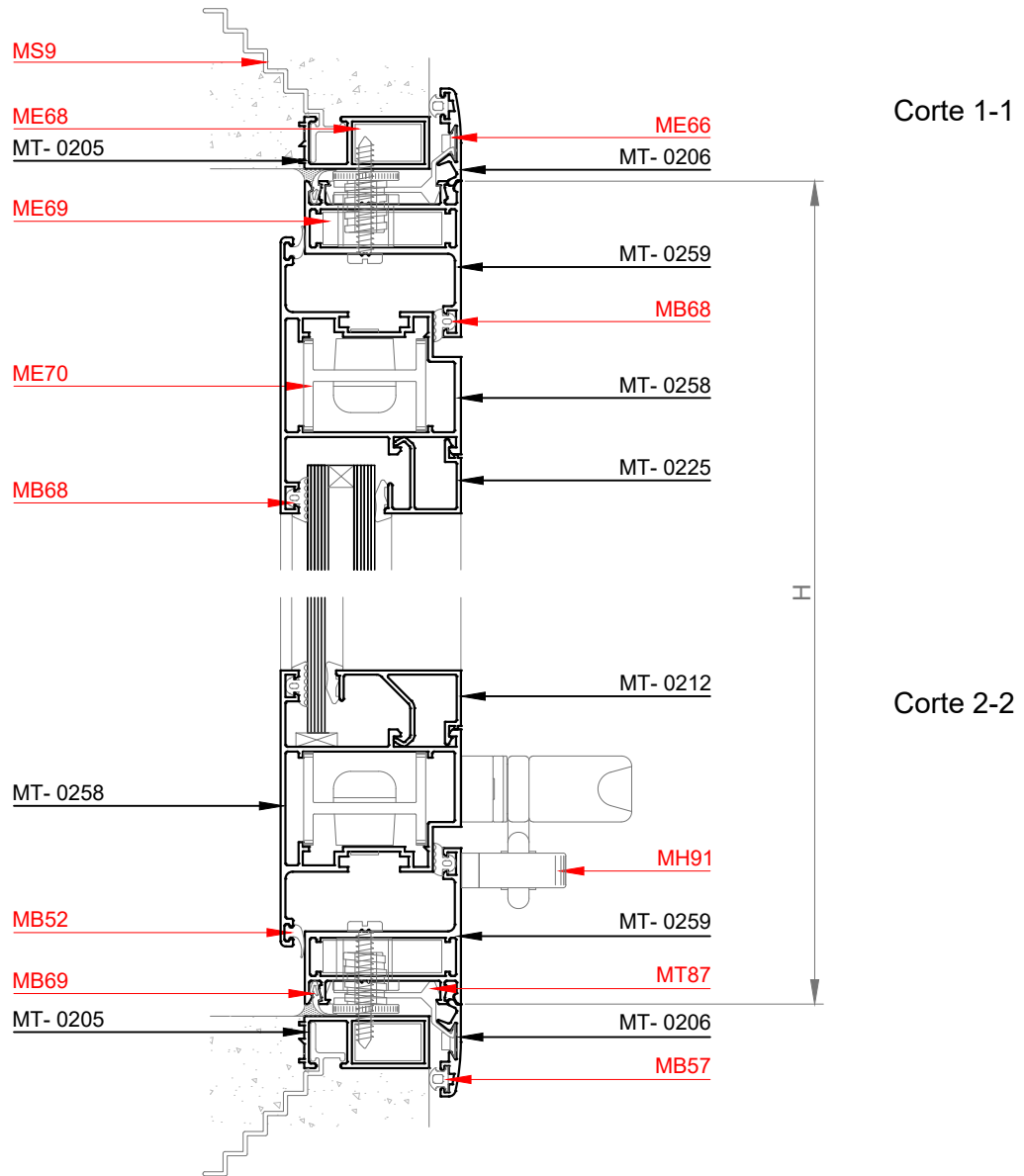
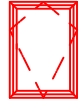



Corte 3-3

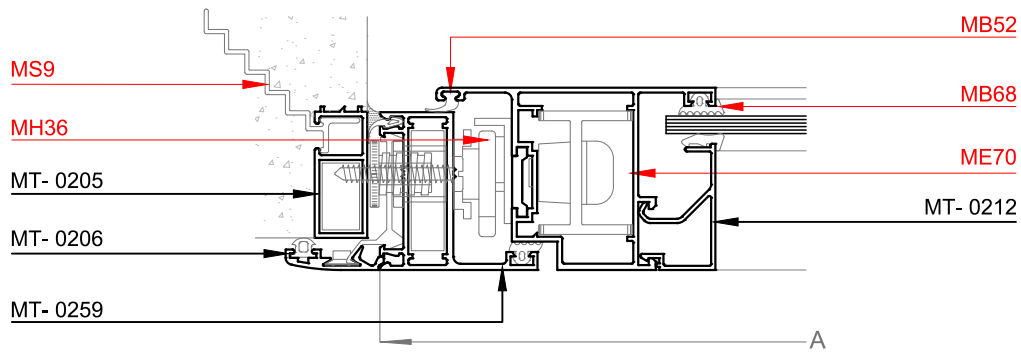

Corte 4-4

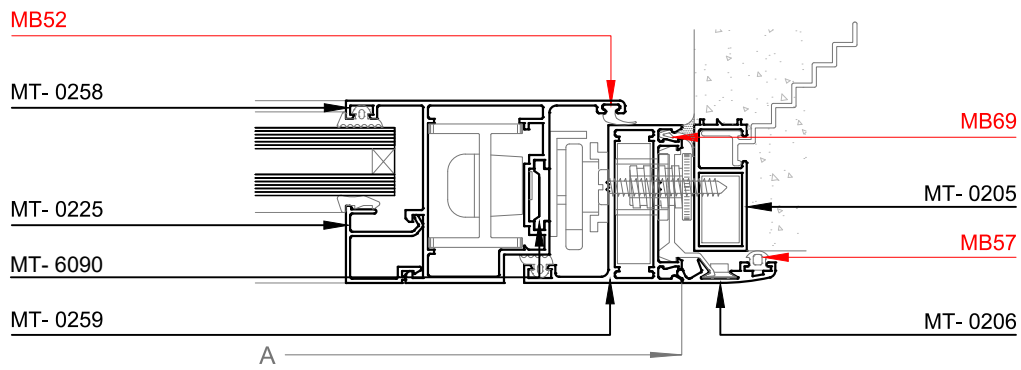

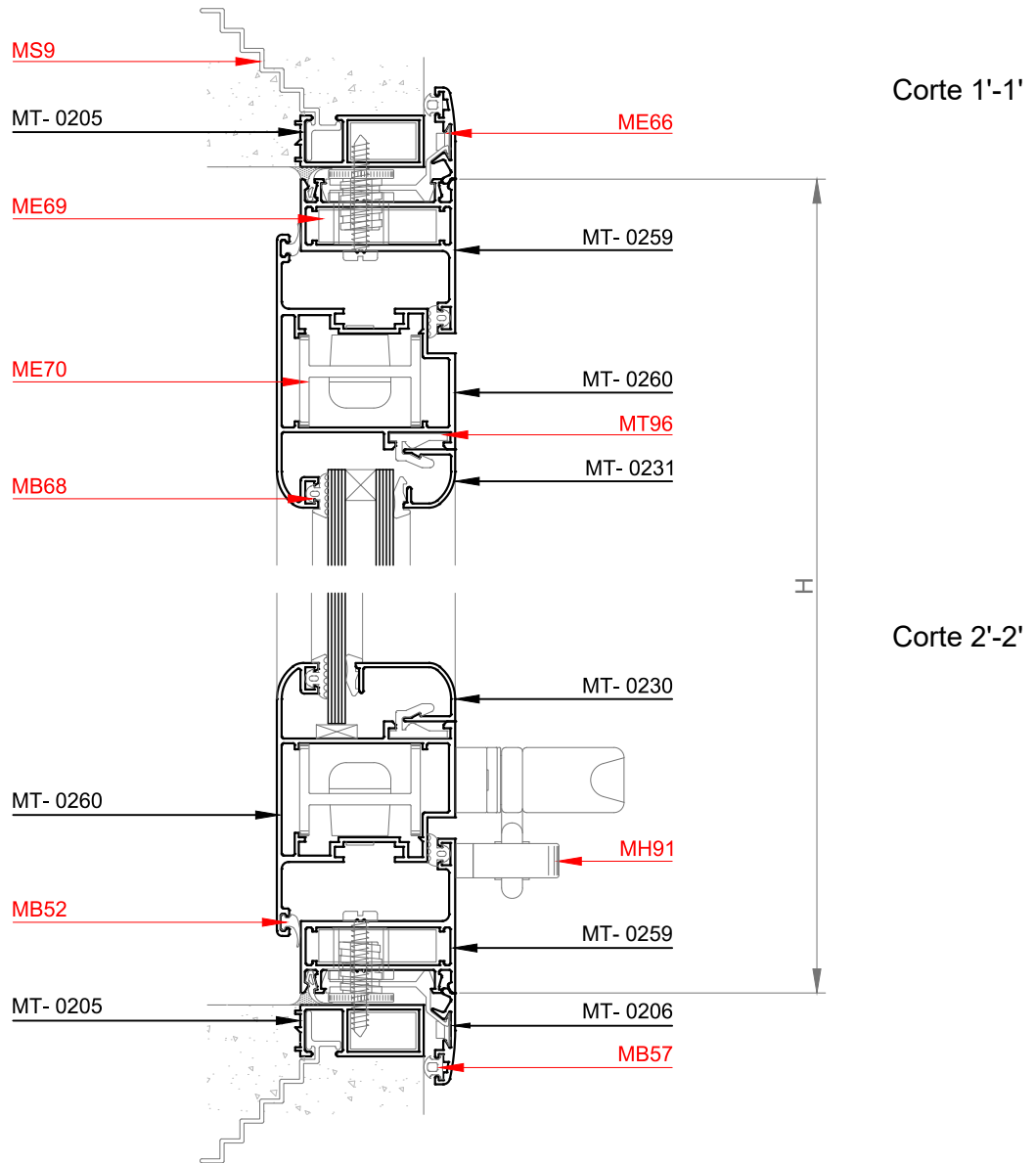



Corte 3'-3'

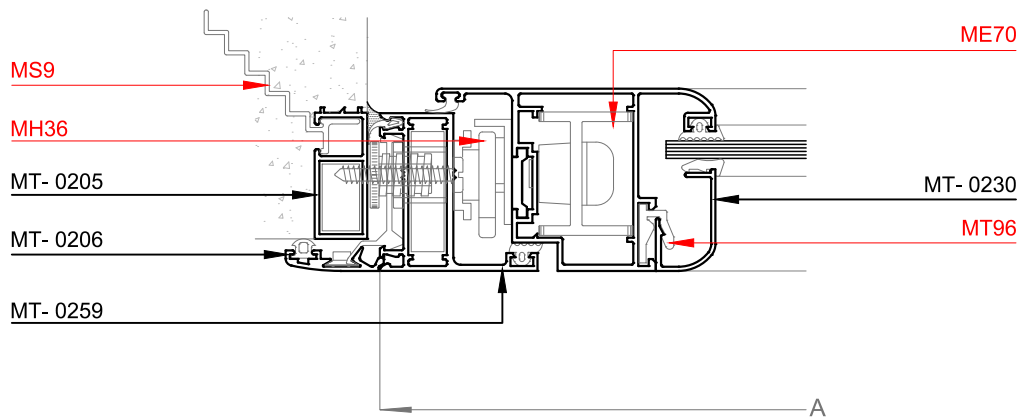

Corte 4'-4'

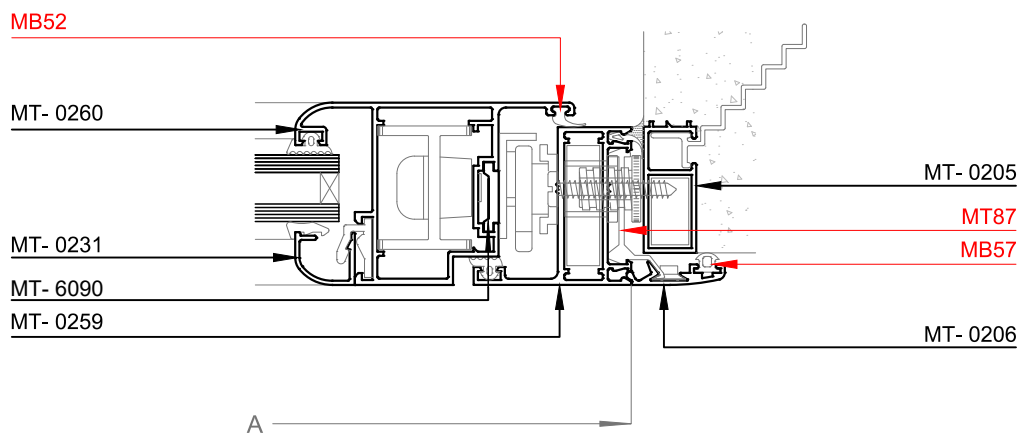



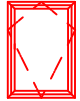

Mecanizado en hoja  
para escuadra ME70

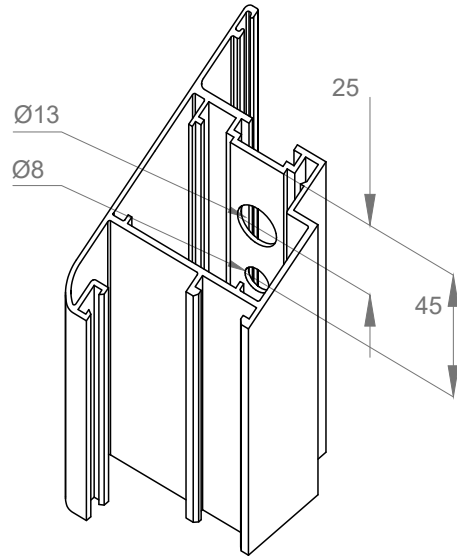

Mecanizado en marco  
para escuadra ME69

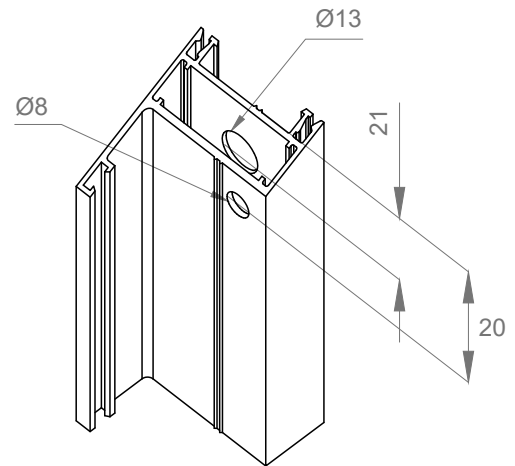

Mecanizado en marco para MT88

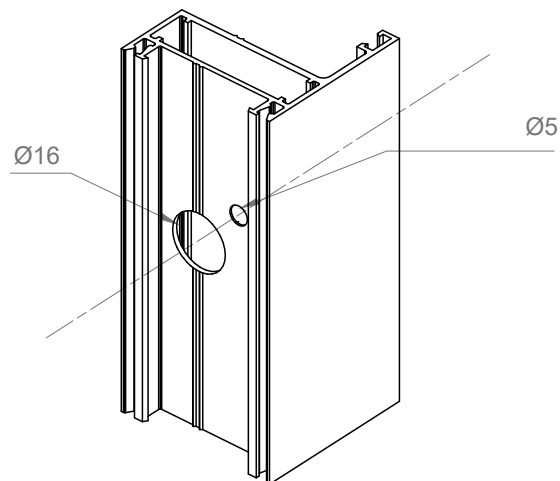

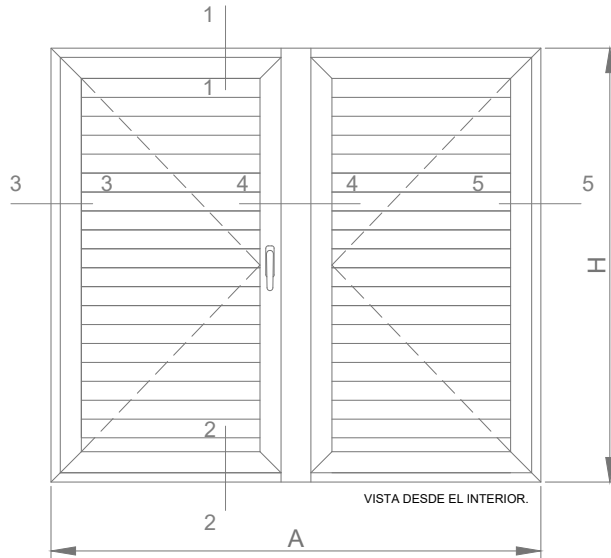

A- Postigón de rebatir de 1 hoja.

B- Postigón de rebatir de 2 hojas.

Dimensiones de corte de perfiles						
Cant.		Perfil N°	Denominación	Medida (mm)	Corte	Mecanizado
A	B					
2	2	MT-0205	Jambas premarco	H+36	45-45	-
2	2	MT-0205	Dintel premarco	A+36	45-45	-
2	2	MT-0206	Jambas contramarco	H+54	45-45	-
2	2	MT-0206	Dintel umbral contramarco	A+54	45-45	-
2	2	MT-0216	Jambas de marco	H	45-45	si
2	2	MT-0216	Dintel marco	A	45-45	si
2	4	MT-0274	Jambas de hoja	H-40	45-45	si
2		MT-0274	Zócalo y cabezal de hoja	A-40	45-45	si
	4	MT-0274	Zócalo y cabezal de hoja	(A/2) -23	45-45	si
1	1	MT-0224	Encuentro central	H-94	90-90	-
(*)		MT-2705	Tablilla	A-163	90-90	-
	(*)	MT-2705	Tablilla	(A/2)-146	90-90	-
2		MT-2695	Adaptador terminal celosia regulable	A-150	90-90	-
	1	MT-2695	Adaptador terminal celosia regulable	(A/2)-132	90-90	-
(*)		MT-2706	Terminal largo celosia regulable	(**)	90-90	-
	(*)	MT-2707	Terminal largo celosia regulable	(**)	90-90	-

(\*)Determinar cantidad según altura del postigón

(\*\*) Verificar medida en el postigón armado.

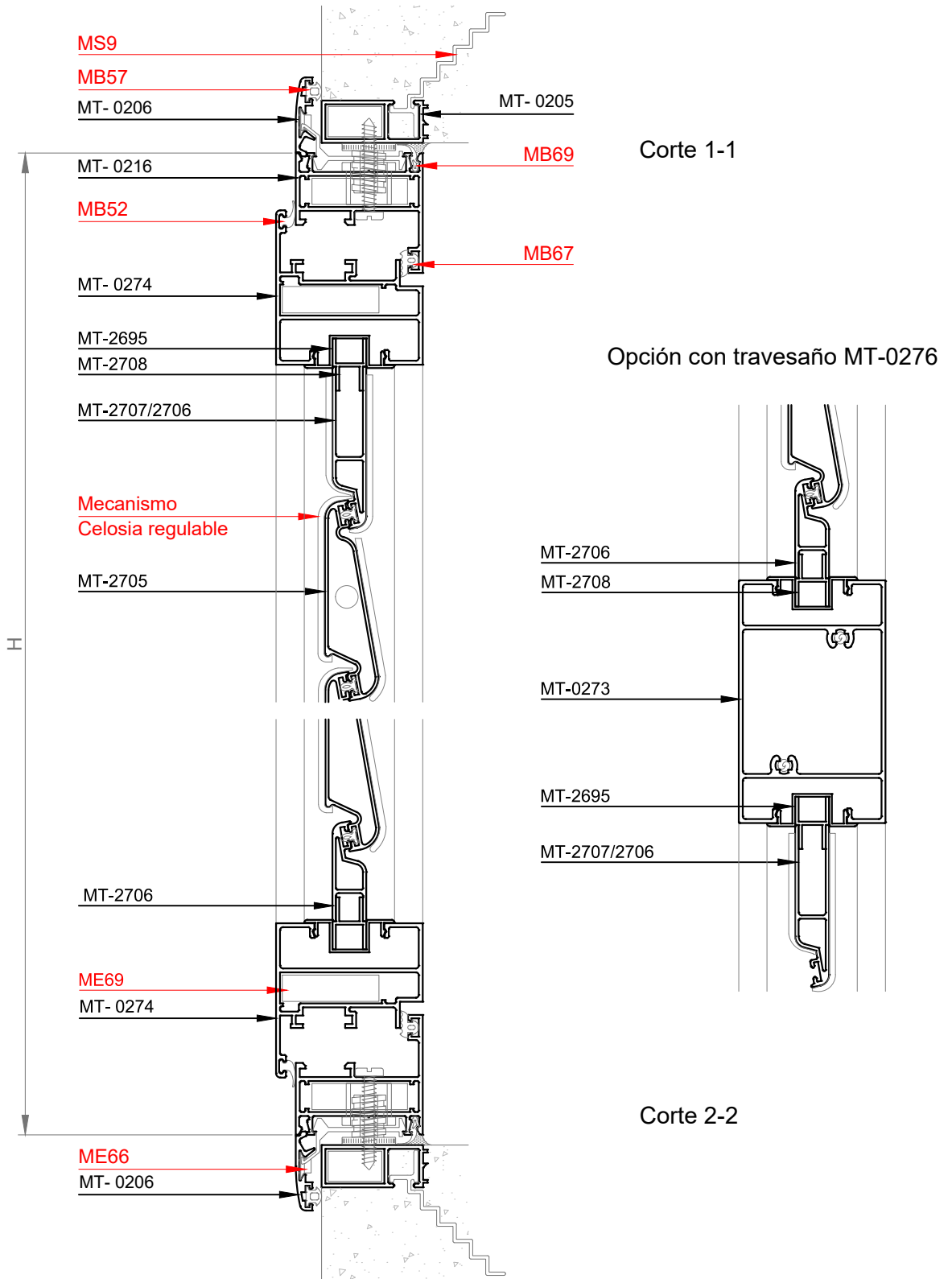



Corte 3-3

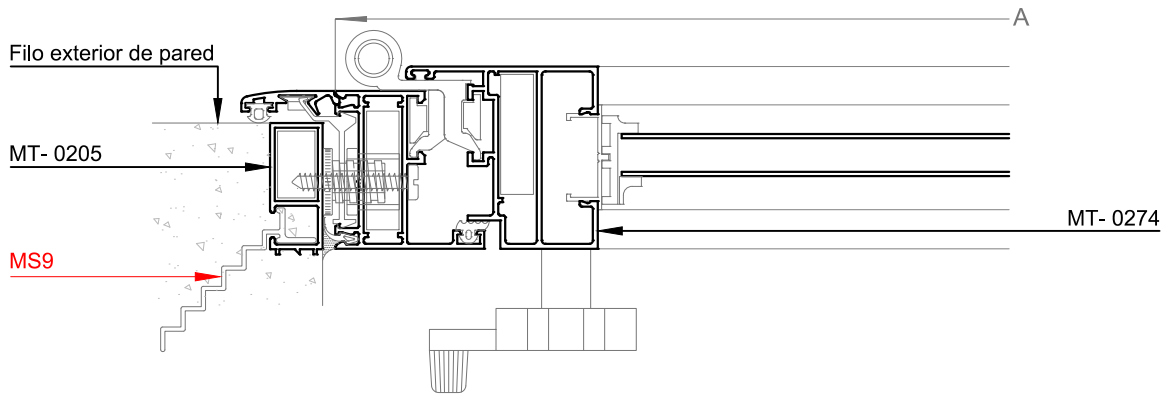

Corte 4-4

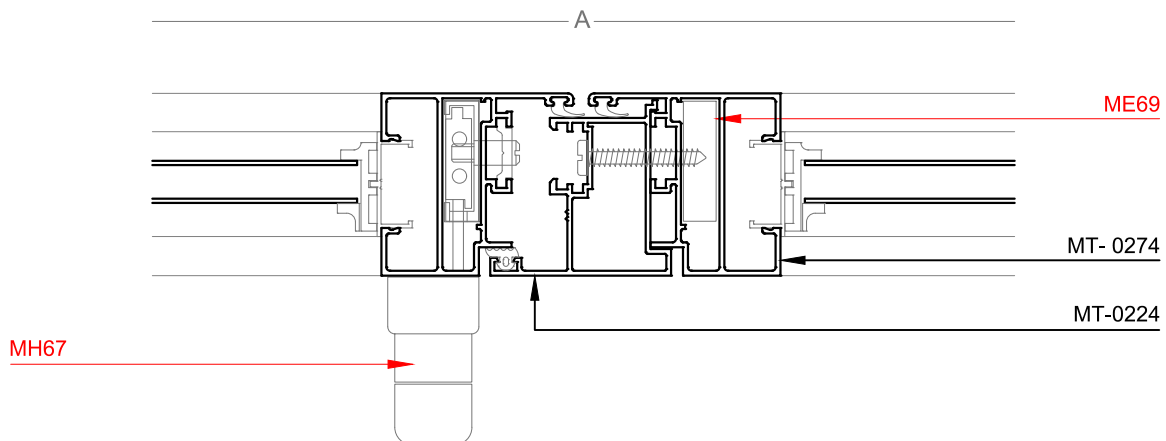

Corte 5-5

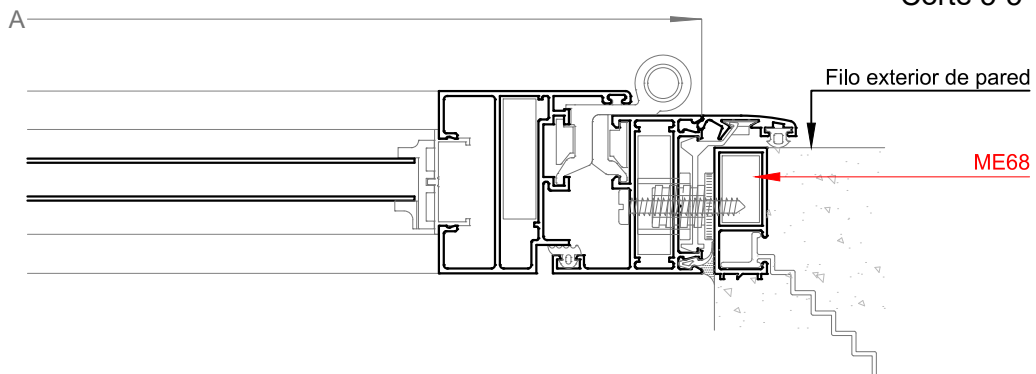

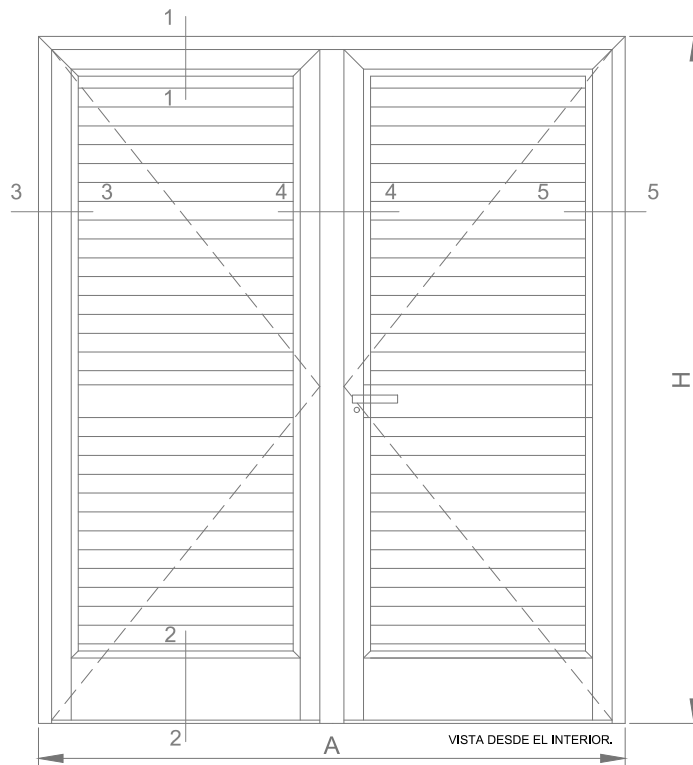

A- Postigón de rebatir de 1 hoja.

B- Postigón de rebatir de 2 hojas.

Dimensiones de corte de perfiles

Cant.		Perfil N°	Denominación	Medida (mm)	Corte	Mecanizados
A	B					
2	2	MT-0205	Jambas premarco	H+18	45-90	-
1	1	MT-0205	Dintel premarco	A+36	45-45	-
2	2	MT-0206	Jambas contramarco	H+27(*)	45-90	-
1	1	MT-0206	Dintel contramarco	A+54	45-45	-
2	2	MT-0216	Jambas marco	H	45-90	si
1	1	MT-0216	Dintel marco	A	45-45	si
2	4	MT-0214	Jambas de hojas	H-24	45-90	si
1		MT-0214	Cabezal hoja	A-39	45-45	si
	2	MT-0214	Cabezal hoja	(A/2)-23	45-45	si
1		MT-0218	Travesaño de hoja	A-192	90-90	-
	2	MT-0218	Travesaño de hoja	(A/2)-175	90-90	-
1		MT-0219	Zócalo de hoja	A-192	90-90	-
	2	MT-0219	Zócalo de hoja	(A/2)-175	90-90	-
	1	MT-0224	Encuentro central de hojas	H-52	90-90	-
2	4	MT-0272	Jambas adaptador celosia	H-219	45-45	-
2		MT-0272	Dintel y umbral adaptador celosia	A-188	45-45	-
	4	MT-0272	Dintel y umbral adaptador celosia	(A/2)-171	45-45	-
(*)		MT-2705	Tablilla	A-248	90-90	-
	(*)	MT-2705	Tablilla	(A/2)-231	90-90	-
2		MT-2695	Adaptador terminal celosia regulable	A-234	90-90	-
	4	MT-2695	Adaptador terminal celosia regulable	(A/2)-217	90-90	-
2		MT-2706/07	Terminal corto o largo celosia regulable	A-248	90-90	-
	4	MT-2706/07	Terminal corto o largo celosia regulable	(A/2)-231	90-90	-
2		MT-2708	Tapaluz	A-248	90-90	-
	4	MT-2708	Tapaluz	(A/2)-231	90-90	-

(\*)Determinar cantidad según altura del postigón

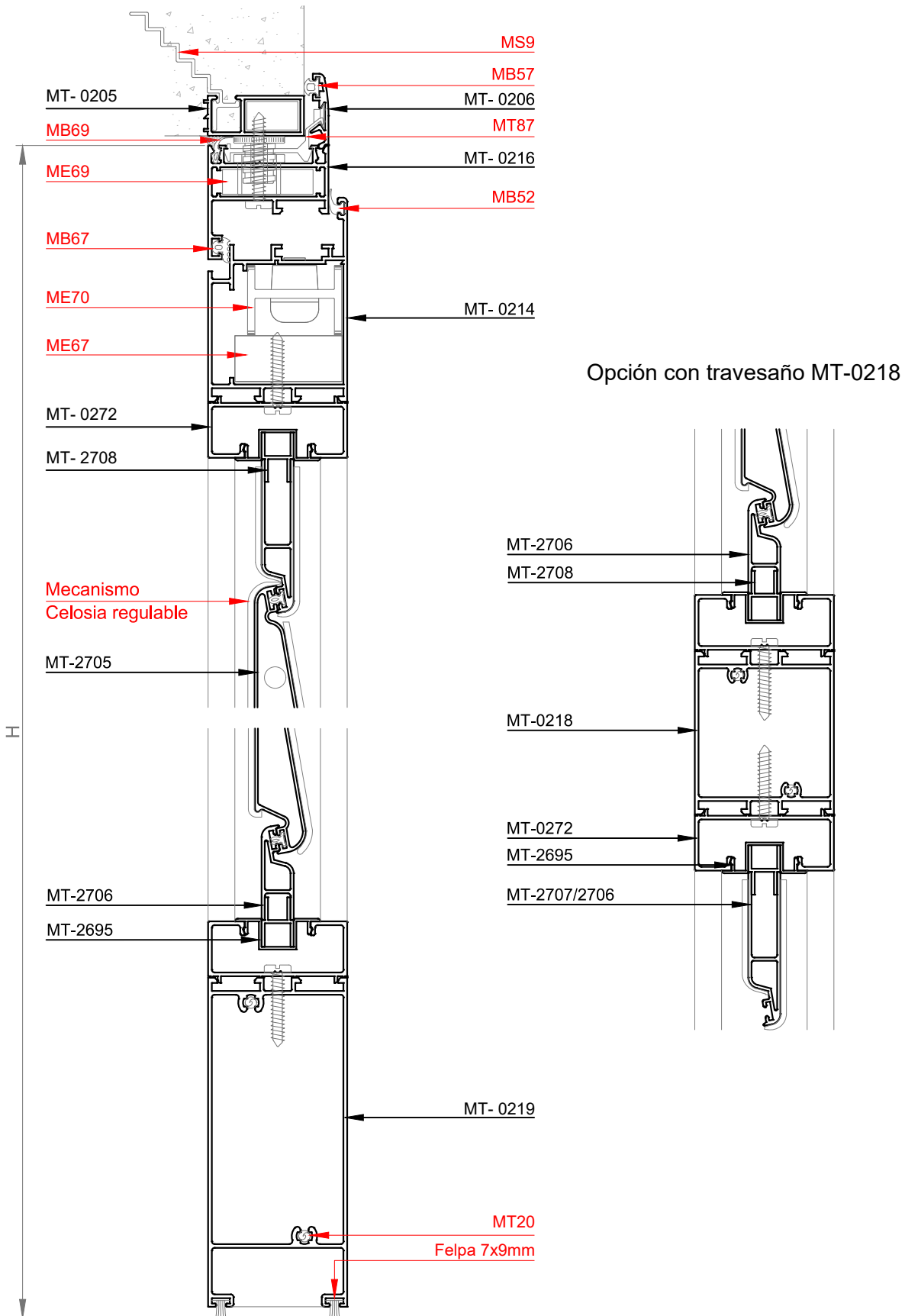

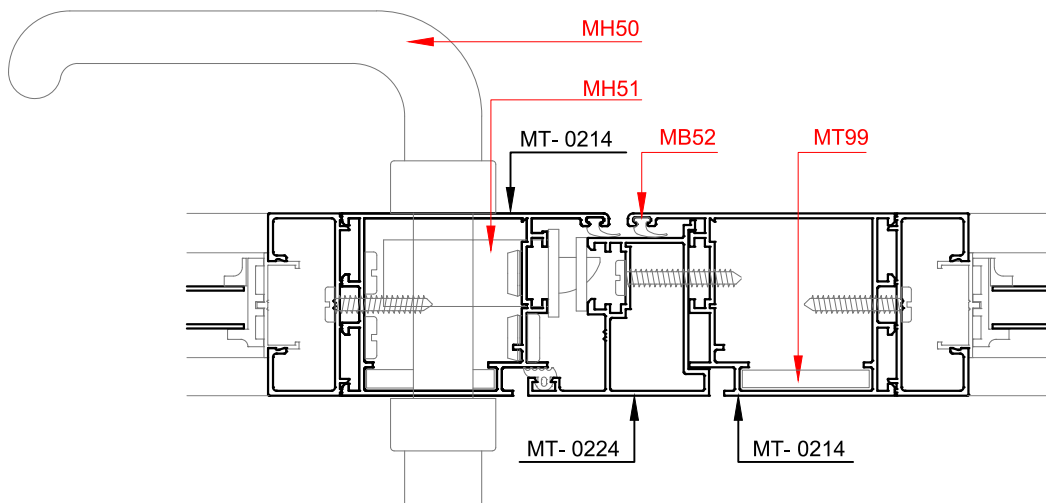
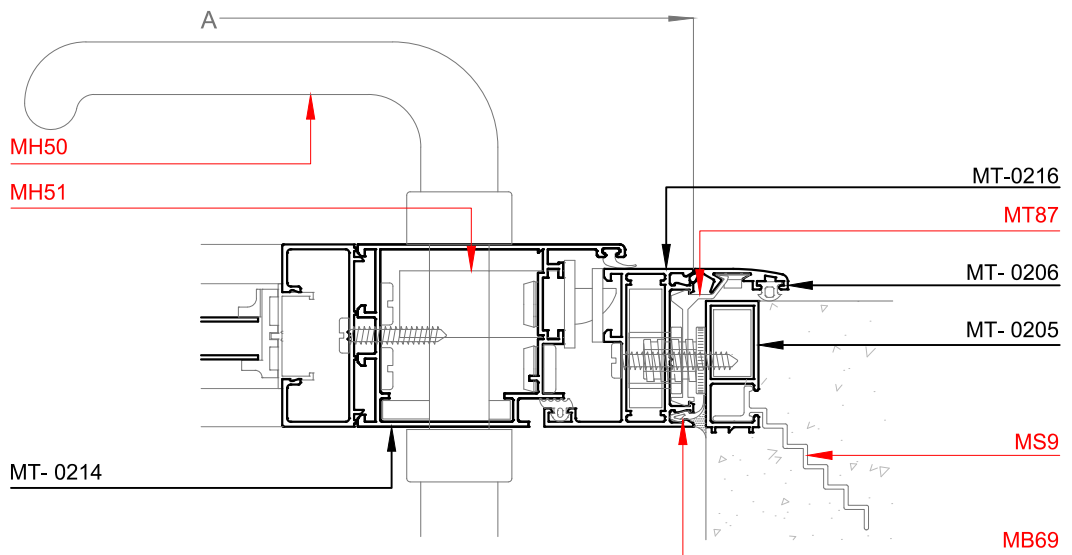
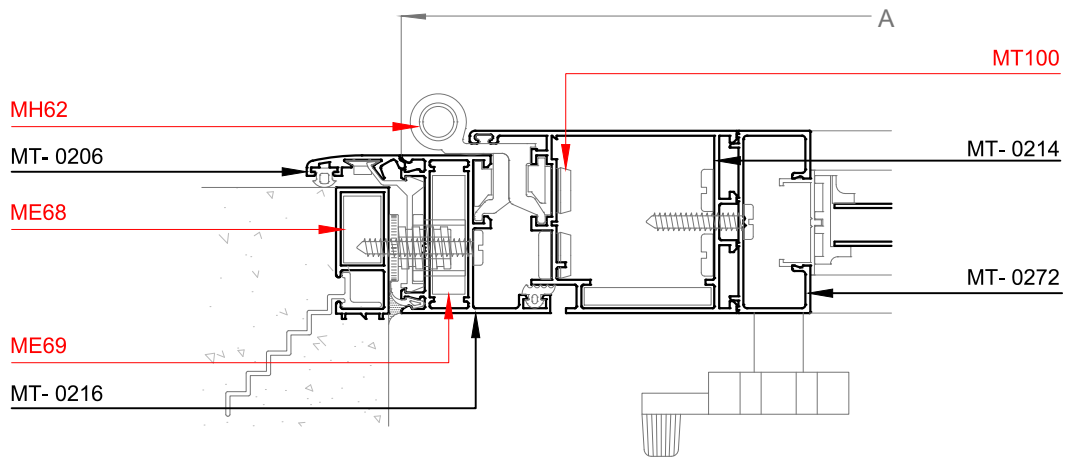



Mecanizado en marco  
para escuadras ME69

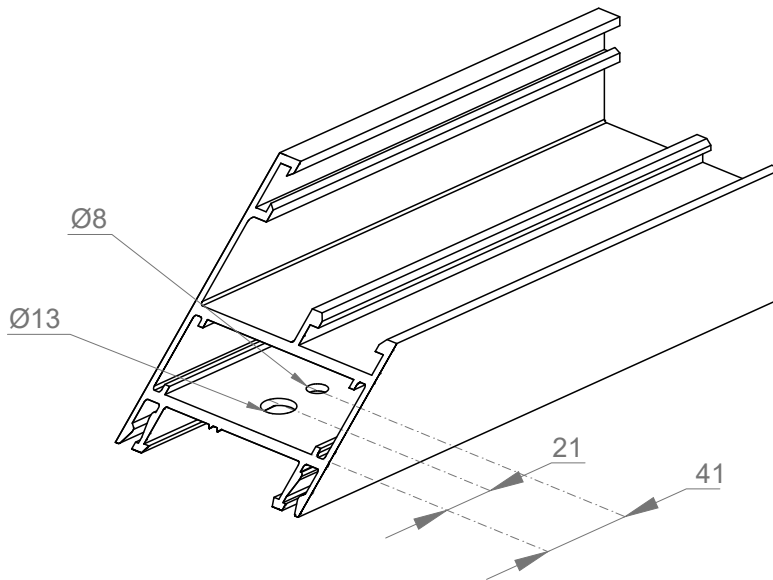

Mecanizado en Hoja  
para escuadras ME69

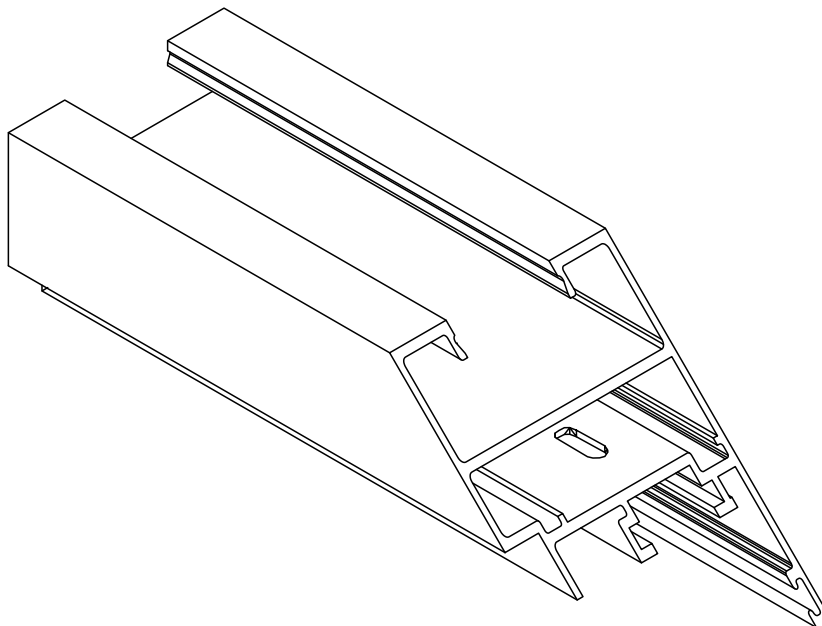



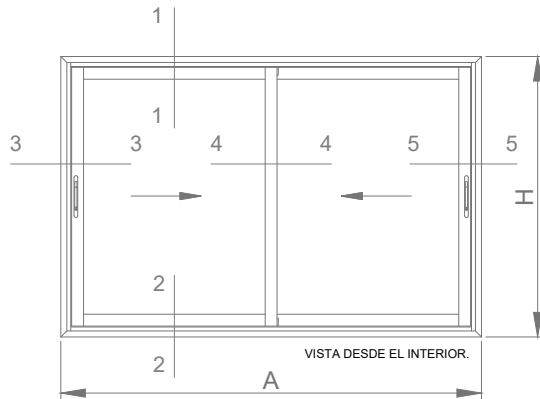
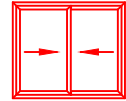

Corrediza de 2 hojas  
 A- VC con vidrio simple  
 B- VC con vidrio doble

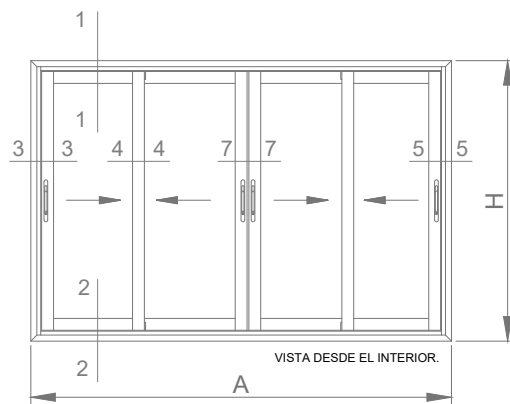

Corrediza de 4 hojas  
 C- VC con vidrio simple  
 D- VC con vidrio doble

Dimensiones de corte de perfiles

Cantidad				Perfil N°	Denominación	Medida (mm)	Corte	Mecanizados
A	B	C	D					
2	2	2	2	MT-0205	Jambas premarco	H+36	45-45	-
2	2	2	2	MT-0205	Umbral y dintel premarco	A+36	45-45	-
2	2	2	2	MT-0206	Jambas contramarco	H+54	45-45	-
2	2	2	2	MT-0206	Umbral y dintel contramarco	A+54	45-45	-
2	2	2	2	MT-0200	Umbral y dintel marco	A-42	90-90	si
2	2	2	2	MT-0201	Jambas de marco	H	90-90	si
		1	1	MT-0246	Encuentro central corrediza de 4 hojas	H-79	90-90	si
2		4		MT-0203	Parante lateral de hoja para VS	H-79	90-90	si
4				MT-0204	Zócalo bajo de hoja VS	(A/2)-25	90-90	-
		8		MT-0204	Zócalo bajo de hoja VS	(A/4)-13	90-90	-
1-2		2-4		MT-0207	Parante central VS	H-79	90-90	si
1-2		2-4		MT-0208	Parante central con asa VS	H-79	90-90	si
	2		4	MT-0248	Parante lateral de hoja para DVH	H-79	90-90	si
	4			MT-0249	Zócalo bajo de hoja para DVH	(A/2)-25	90-90	-
		8		MT-0249	Zócalo bajo de hoja para DVH	(A/4)-13	90-90	-
	1-2		2-4	MT-0250	Parante central de hoja para DVH	H-79	90-90	si
	1-2		2-4	MT-0251	Parante central con asa para DVH	H-79	90-90	si
2	2			MT-0255	Zócalo y cabezal mosquitero	(A/2)-7	45-45	-
		4	4	MT-0255	Zócalo y cabezal mosquitero	(A/4)+5	45-45	-
2	2	4	4	MT-0255	Jambas mosquitero	H-88	45-45	-
2	2	2	2	MT-0228	Tope mosquitero corrediza	H-100	90-90	-
		2	2	MT-0243	Guía de cortina común	H-100	90-90	-

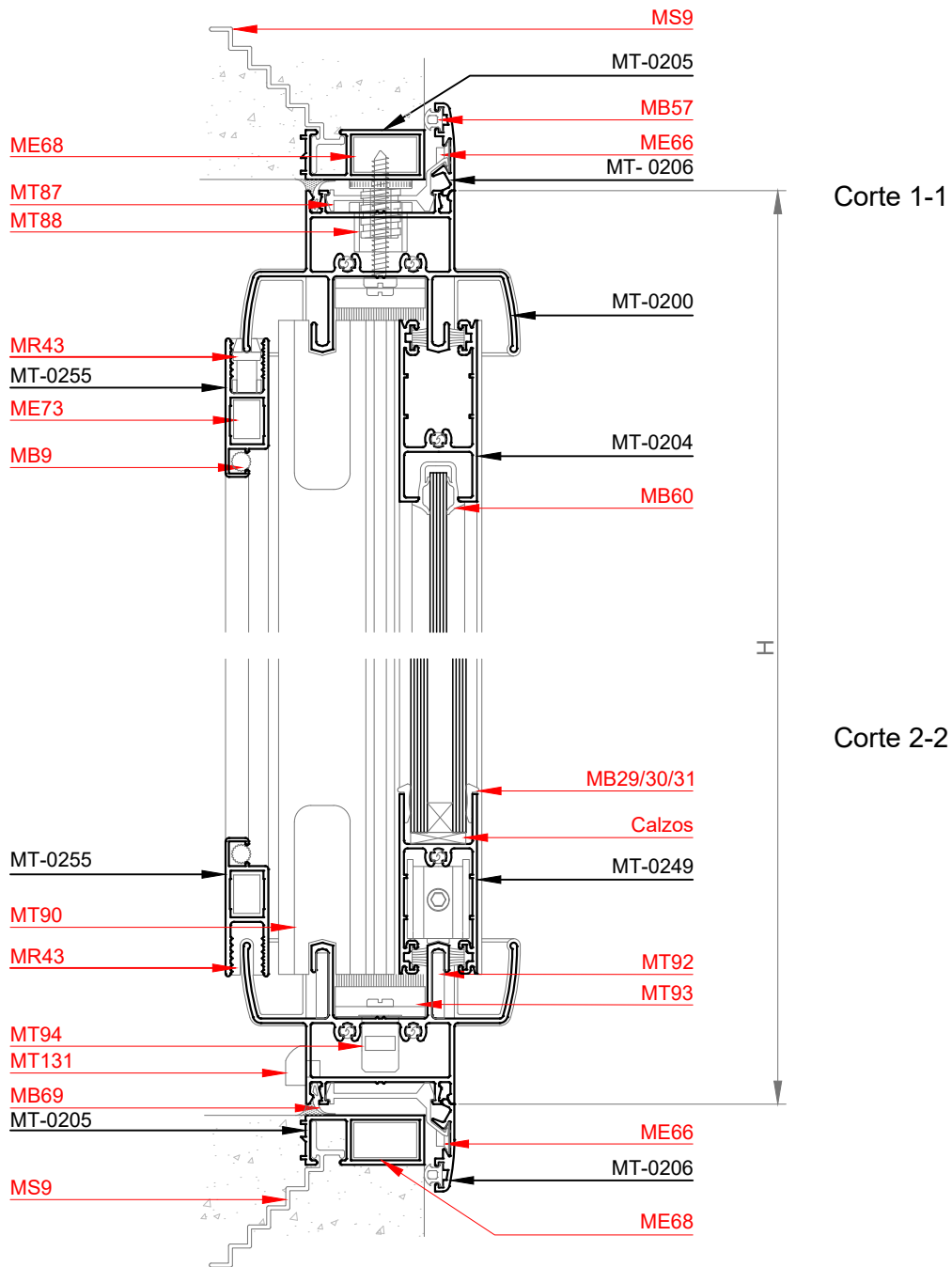
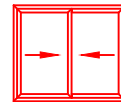

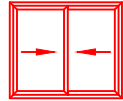

Corte 3-3

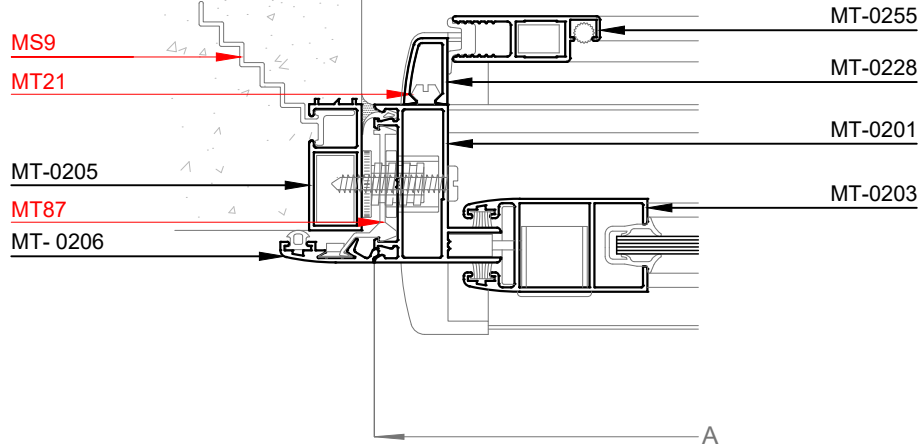

Corte 4-4

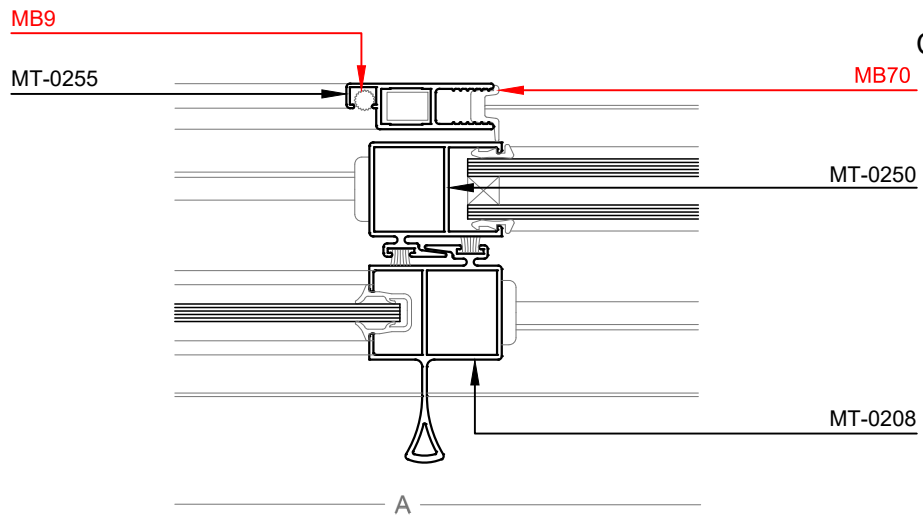

Corte 5-5

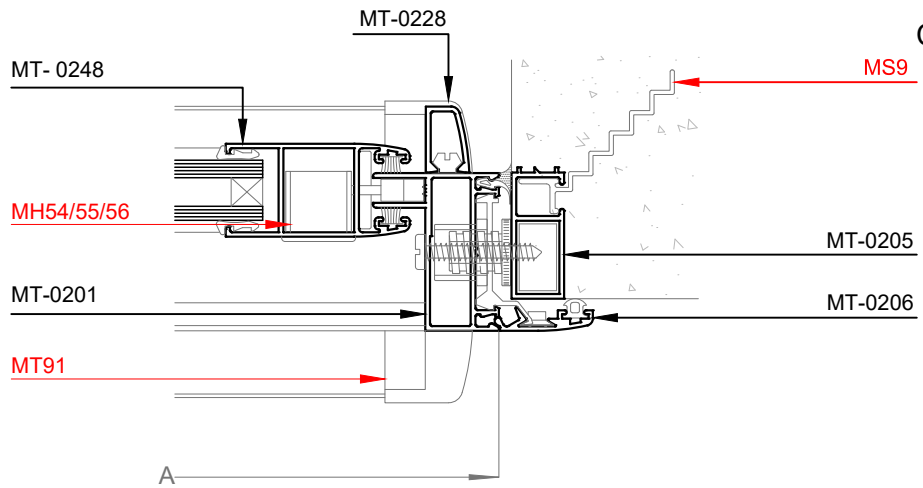

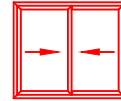

Detalle guía común para cortina de enrollar con vidrio repartido

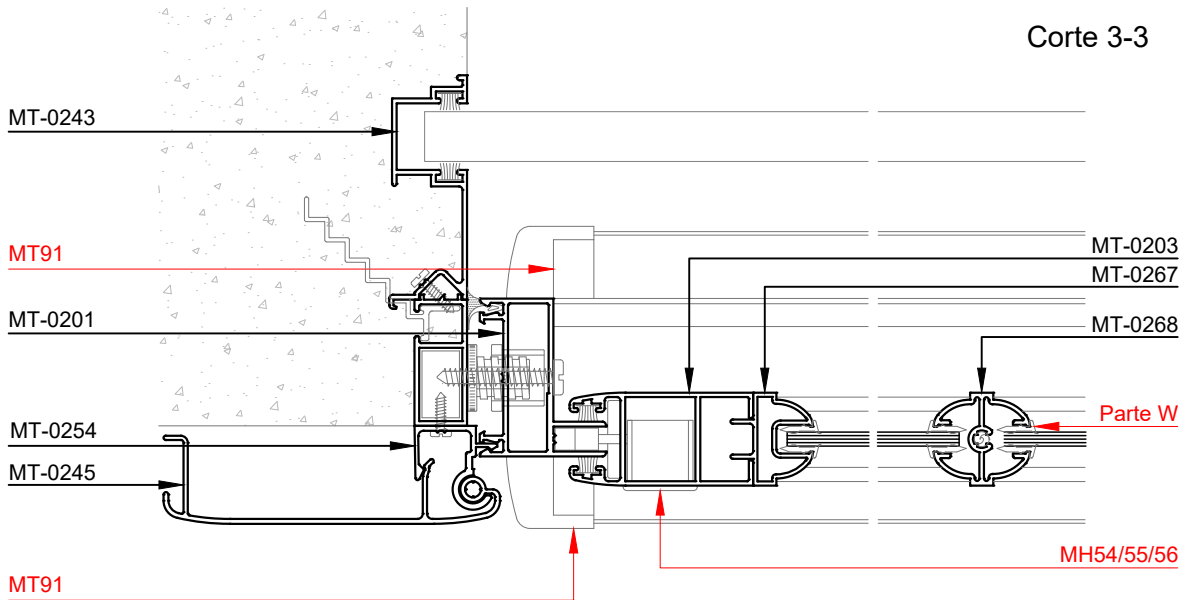

Detalle guía común para cortina de enrollar

Corte 5-5

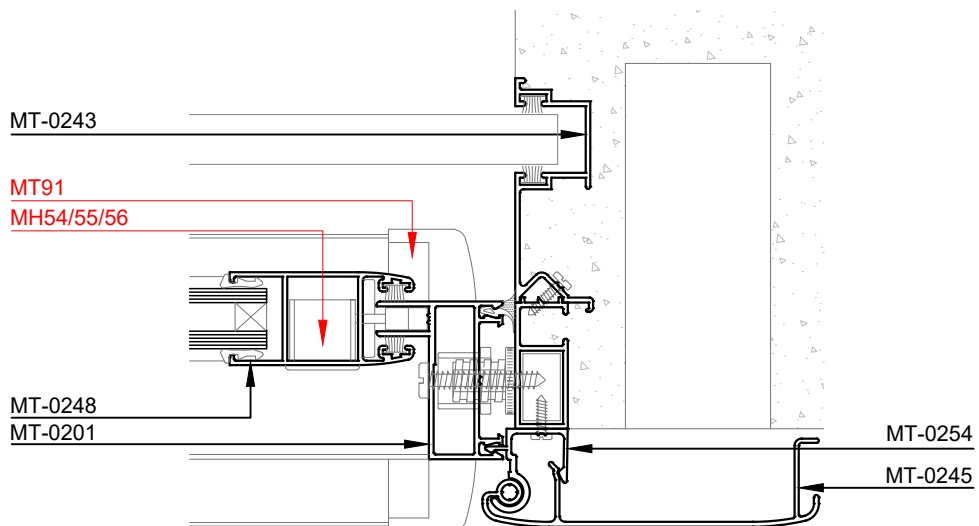

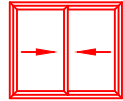

Opción con Contramarco MT-3202

Corte 3-3

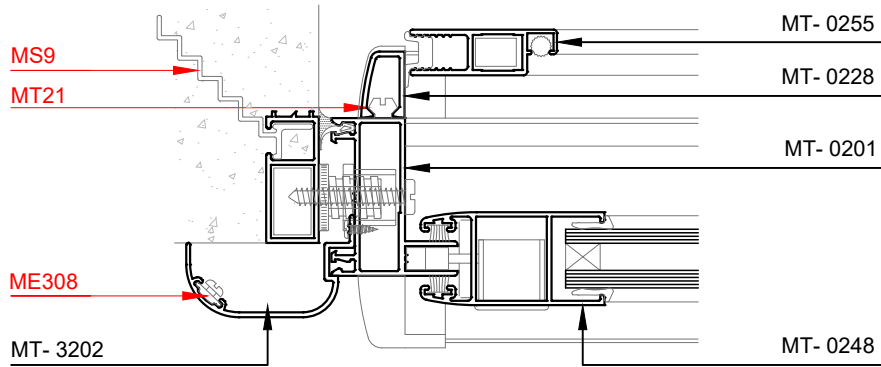

Encuentro central corrediza de 4 hojas

Corte 7-7

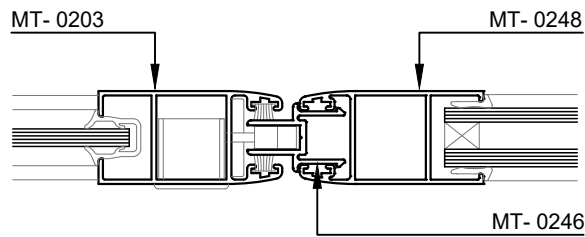

Opción con Contramarco MT-3202

Corte 1-1

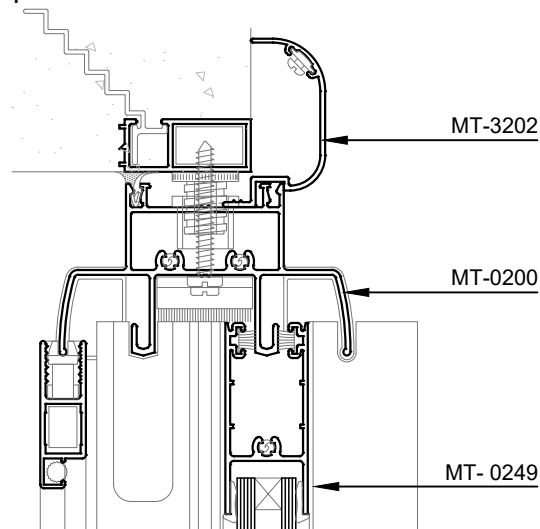

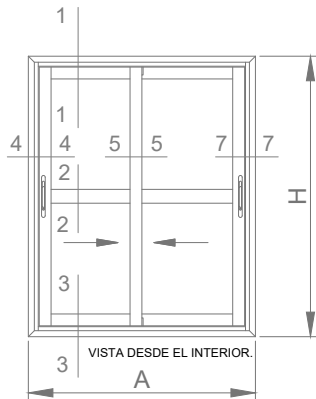
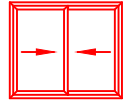

Puerta corrediza de 2 hojas

A- PC con vidrio simple VS  
B- PC con vidrio doble DVH

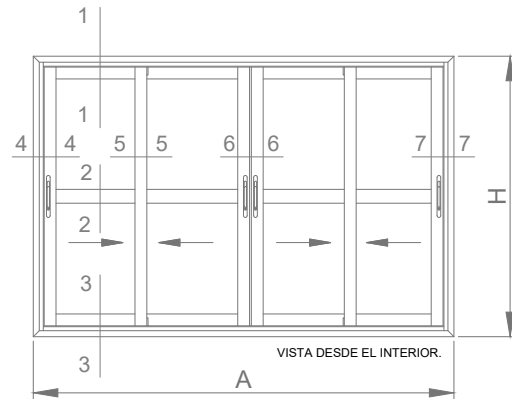

Puerta corrediza de 4 hojas

C- PC con vidrio simple VS  
D- PC con vidrio doble DVH

Dimensiones de corte de perfiles

Cantidad				Perfil N°	Denominación	Medida (mm)	Corte	Mecanizados
A	B	C	D					
2	2	2	2	MT-0205	Jambas premarco	H+36	45-45	-
2	2	2	2	MT-0205	Umbral y dintel premarco	A+36	45-45	-
2	2	2	2	MT-0206	Jambas contramarco	H+54(*)	45-45	-
2	2	2	2	MT-0206	Umbral y dintel contramarco	A+54	45-45	-
2	2	2	2	MT-0200	Umbral y dintel marco	A-42	90-90	si
2	2	2	2	MT-0201	Jambas de marco	H	90-90	si
		1	1	MT-0246	Encuentro central corrediza de 4 hojas	H-79	90-90	si
2		4		MT-0203	Parante lateral de hoja para VS	H-79	90-90	si
2				MT-0204	Zócalo bajo de hoja para VS	(A/2)-25	90-90	-
		4		MT-0204	Cabezal de hoja para VS	(A/4)-13	90-90	-
2-4				MT-0209	Zócalo alto de hoja para VS	(A/2)-25	90-90	-
		2-4		MT-0209	Zócalo alto de hoja para VS	(A/4)-13	90-90	-
1-2		2-4		MT-0207	Parante central para VS	H-79	90-90	si
1-2		2-4		MT-0208	Parante central con asa para VS	H-79	90-90	si
	2		4	MT-0239	Travesaño hoja para VS	H-79	90-90	-
	2		4	MT-0248	Parante lateral de hoja para DVH	H-79	90-90	si
	2			MT-0249	Zócalo bajo de hoja para DVH	(A/2)-25	90-90	-
		4		MT-0249	Zócalo bajo de hoja para DVH	(A/4)-13	90-90	-
	2-4			MT-0252	Zócalo alto de hoja para DVH	(A/2)-25	90-90	-
		4-8		MT-0252	Zócalo alto de hoja para DVH	(A/4)-13	90-90	-
1-2		2-4		MT-0250	Parante central de hoja para DVH	H-79	90-90	si
1-2		2-4		MT-0251	Parante central con asa para DVH	H-79	90-90	si
	2		4	MT-0253	Travesaño hoja para DVH	H-79	90-90	-
2	2			MT-0255	Zócalo y cabezal mosquitero	(A/2)-7	45-45	-
		4	4	MT-0255	Zócalo y cabezal mosquitero	(A/4)+5	45-45	-
2	2	4	4	MT-0255	Jambas mosquitero	H-88	45-45	-
2	2	4	4	MT-0255	Jambas mosquitero	H-88	45-45	-
1	1			MT-0256	Travesaño de mosquitero	(A/2)-74	90-90	si
		2	2	MT-0256	Travesaño de mosquitero	(A/4)-62	90-90	si
2	2	2	2	MT-0228	Tope mosquitero corrediza	H-100	90-90	-
		2	2	MT-0243	Guía de cortina común	H-100	90-90	-

(\*) Ajustar medida según nivel de piso terminado.

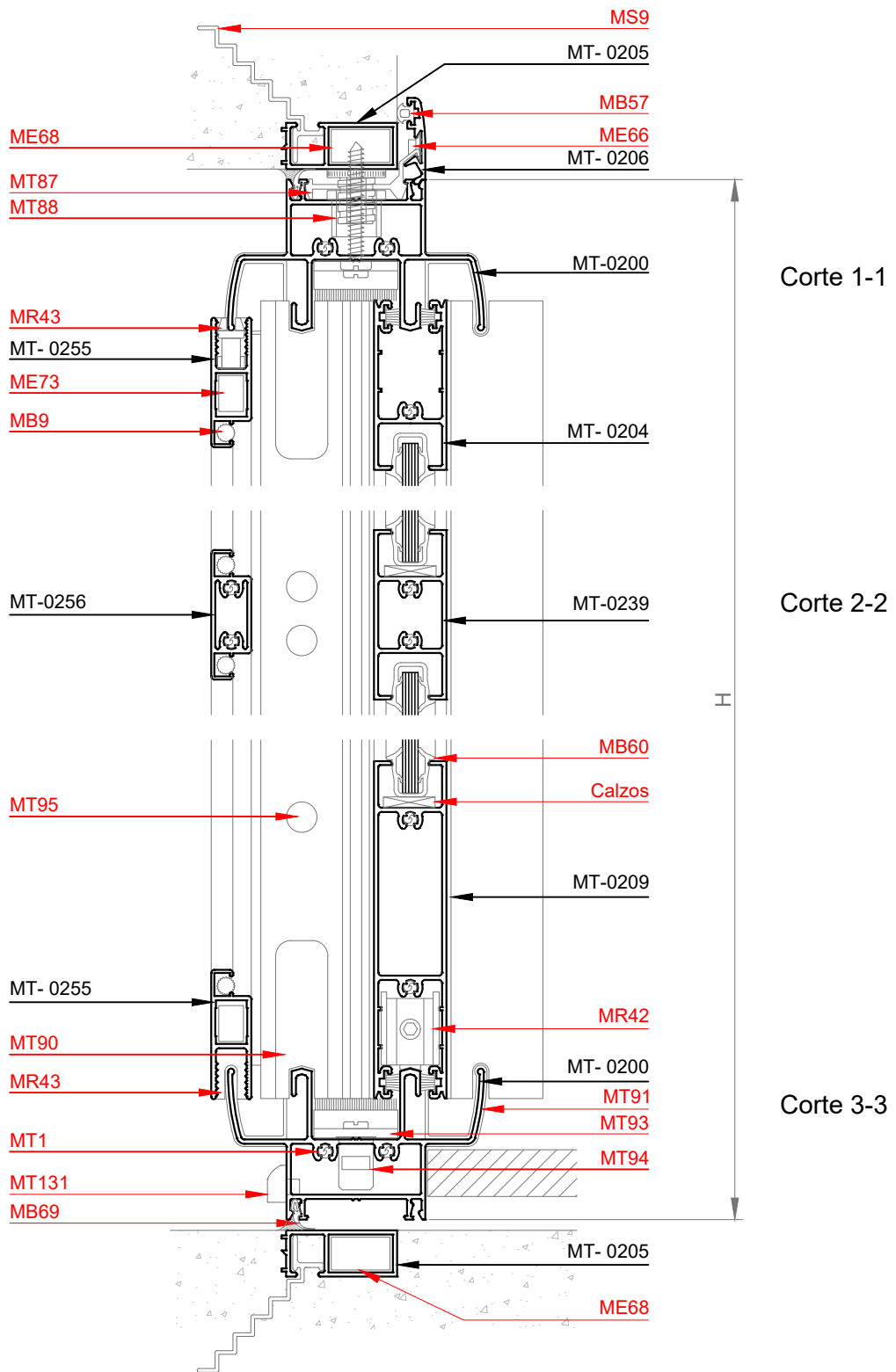
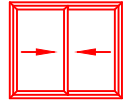

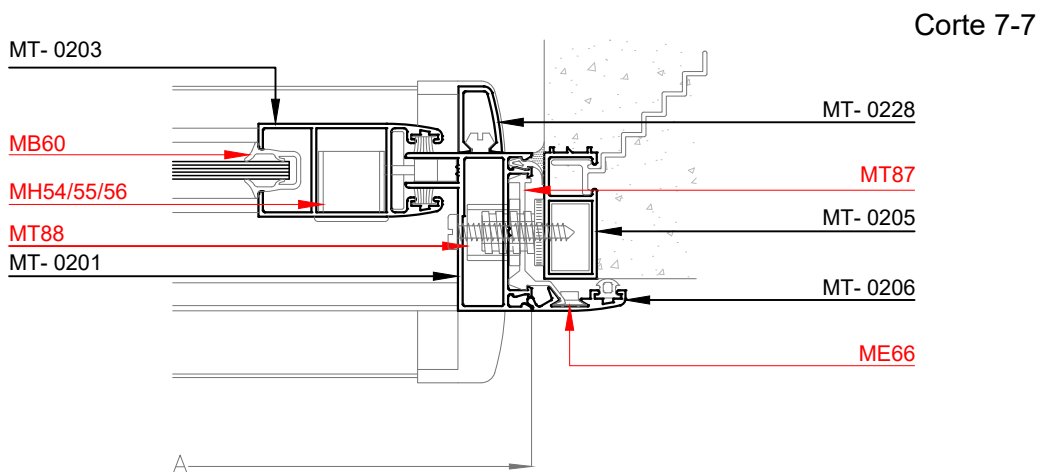
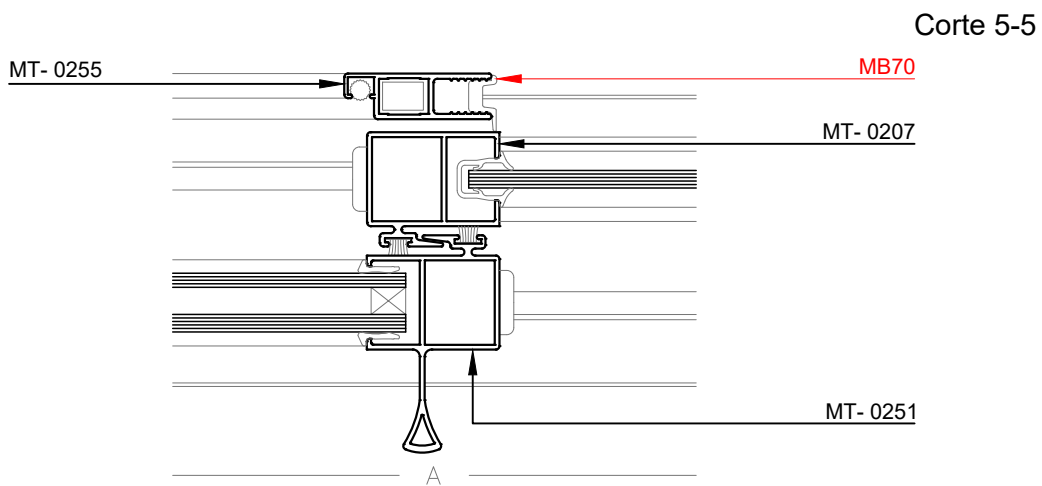
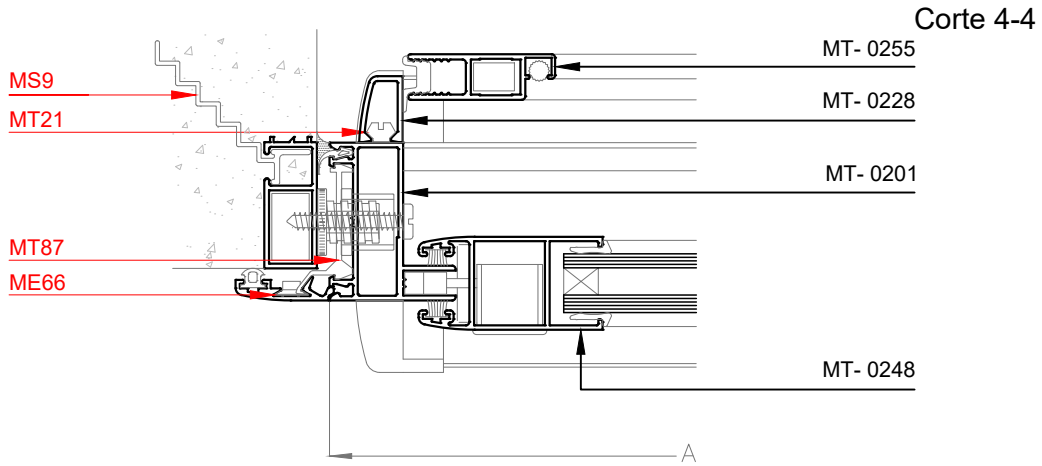
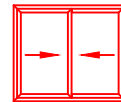



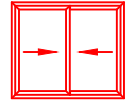

Corte 3-3

Detalle con Zócalo bajo Vidrio simple

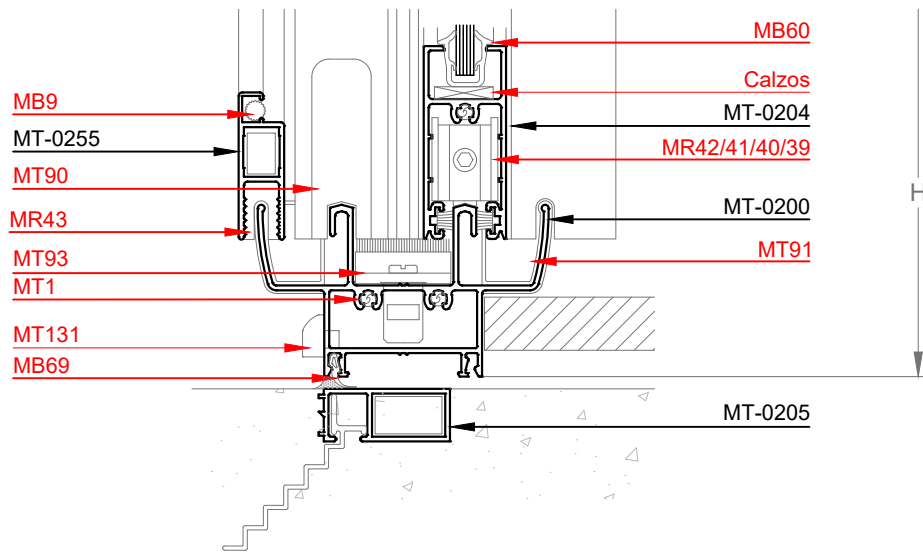

Corte 6-6

Encuentro central corrediza de 4 hojas

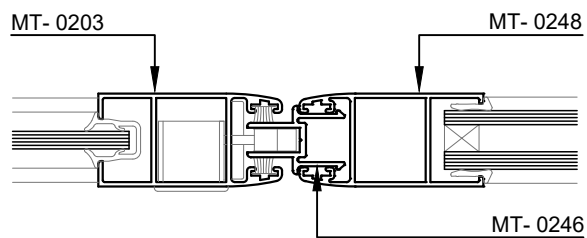

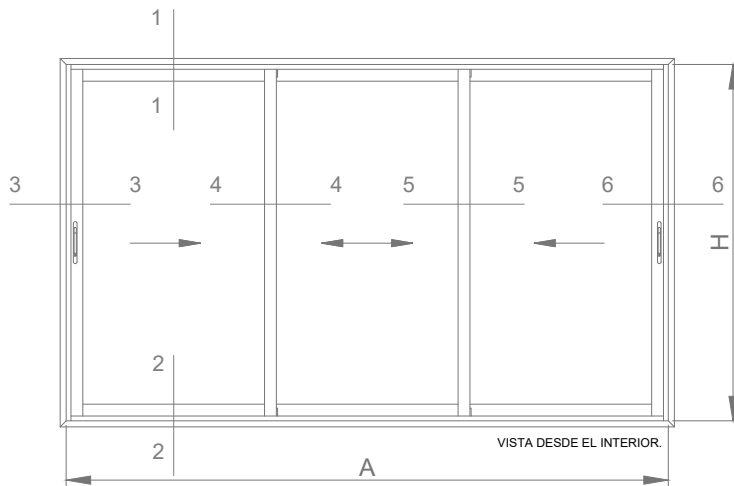
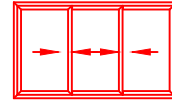

A- VC con Vidrio Simple

B- VC con Vidrio Doble

**Dimensiones de corte de perfiles**

Cantidad		Perfil N°	Denominación	Medida (mm)	Corte	Mecanizados
A	B					
2	2	MT-2220	Jambas premarco	H+36	45-45	-
2	2	MT-2220	Umbral y dintel premarco	A+36	45-45	-
2	2	MT-0206	Jambas contramarco	H+54	45-45	-
2	2	MT-0206	Umbral y dintel contramarco	A+54	45-45	-
2	2	MT-0240	Umbral y dintel marco	A-42	90-90	si
2	2	MT-0241	Jambas de marco	H	90-90	si
2		MT-0203	Parante lateral de hoja vidrio simple	H-79	90-90	si
4		MT-0207	Parante central vidrio simple	H-79	90-90	si
2		MT-0208	Parante central con asa vidrio simple	H-79	90-90	si
	2	MT-0248	Parante lateral de hoja DVH	H-79	90-90	si
	4	MT-0250	Parante central de hoja DVH	H-79	90-90	si
4		MT-0204	Zócalo y cab. de hojas lat. v. simple	(A/3)-10	90-90	-
2		MT-0204	Zócalo y cab. de hoja central v. s.	(A/3)+4	90-90	-
	4	MT-0249	Zócalo y cabezal de hoja lat. DVH	(A/3)-10	90-90	-
	2	MT-0249	Zócalo y cabezal de hoja central DVH	(A/3)+4	90-90	-

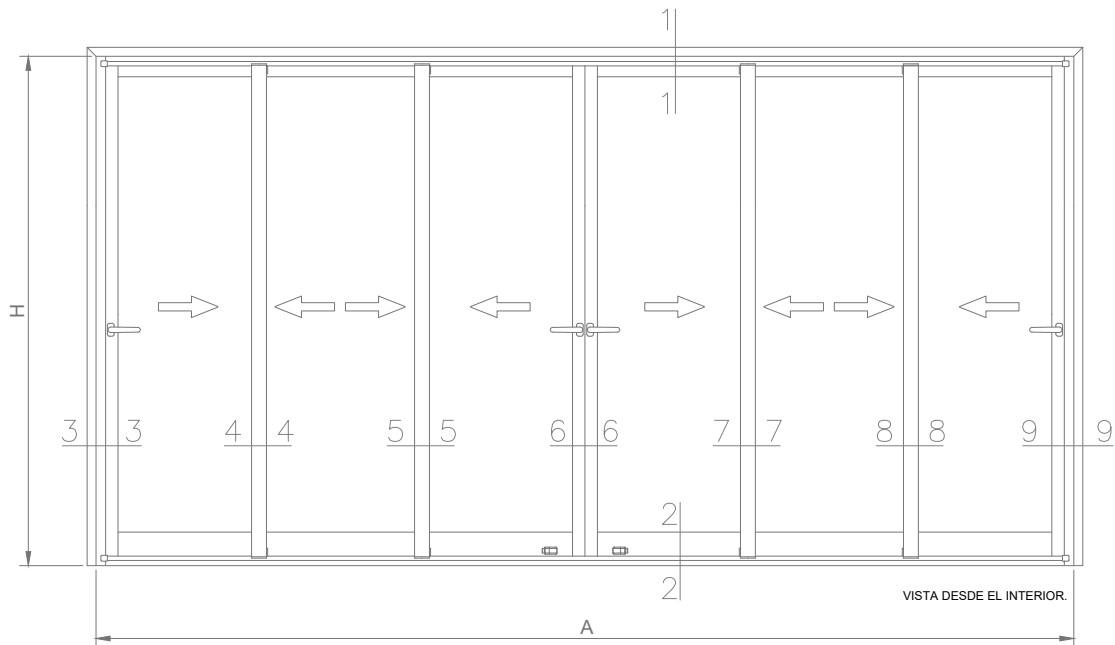
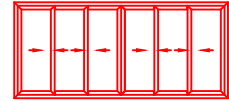

A- VC con Vidrio Simple

B- VC con Vidrio Doble

### Dimensiones de corte de perfiles

Cantidad		Perfil	Descripción	Medida	Corte	Mecanizado
A	B					
2	2	MT-2220	Jambas premarco 3 guías	H + 36	45-45	-
2	2	MT-2220	Dintel y umbral premarco 3 guías	A + 36	45-45	-
2	2	MT-0206	Jambas tapa junta	H + 53 (*)	45-45	-
2	2	MT-0206	Dintel tapa junta	A + 53	45-45	-
2	2	MT-0241	Jambas marco 3 guías	H	90-90	si
2	2	MT-0240	Dintel y umbral marco 3 guías	A - 42	90-90	si
1	1	MT-0246	Encuentro central 4 hojas	H - 79	90-90	si
4		MT-0203	Parante lateral VS	H - 79	90-90	si
2-4-8		MT-0207	Parante central VS	H - 79	90-90	si
2-4-8		MT-0208	Parante central reforzado VS	H - 79	90-90	si
6-12		MT-0204	Zócalo y cabezal bajo VS	(A + 22)/6	90-90	-
6-12		MT-0209	Zócalo y cabezal alto VS	(A + 22)/6	90-90	-
6		MT-0239	Travesaño de hoja VS	(A + 280)/6	90-90	-
	4	MT-0248	Parante lateral DVH	H - 79	90-90	si
	2-4-8	MT-0250	Parante central DVH	H - 79	90-90	si
	2-4-8	MT-0251	Parante central reforzado DVH	H - 79	90-90	si
	6-12	MT-0249	Zócalo y cabezal bajo DVH	(A + 22)/6	90-90	-
	6-12	MT-0252	Zócalo y cabezal alto DVH	(A + 22)/6	90-90	-
	6	MT-0253	Travesaño de hoja DVH	(A + 280)/6	90-90	-
2	2	MT-0228	Tope mosquitero	H - 100	90-90	-
2-4	2-4	MT-0255	Hoja mosquitero	H - 88	45-45	-
2-4	2-4	MT-0255	Hoja mosquitero	(2A - 39)/6	45-45	-
1-2	1-2	MT-0256	Travesaño mosquitero	(2A - 102)/6	90-90	-

(\*) En el caso de puerta corrediza ajustar medida según nivel de piso terminado.

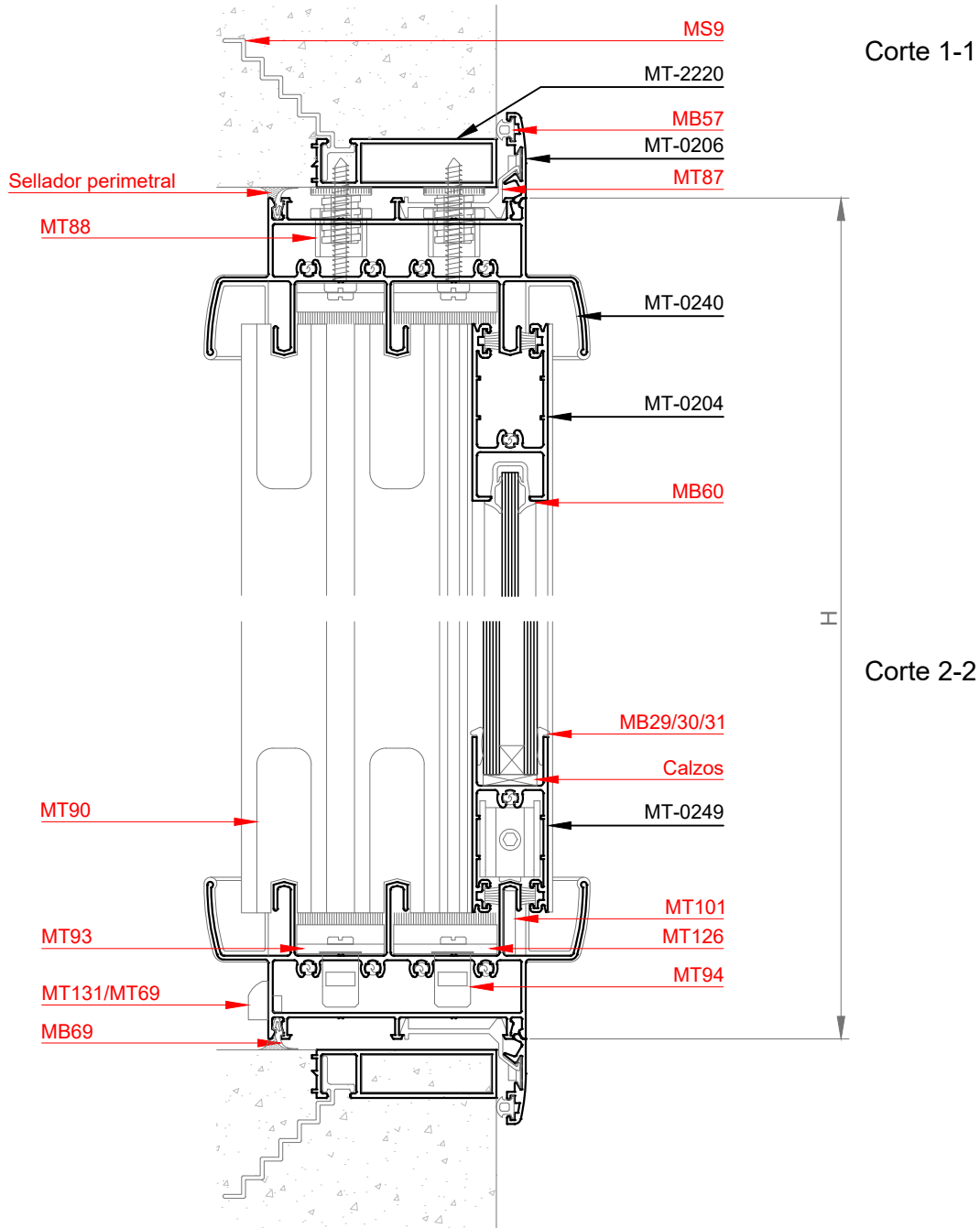
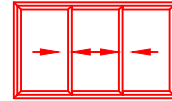

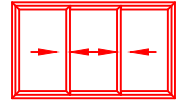

Corte 3-3

Corte 4-4

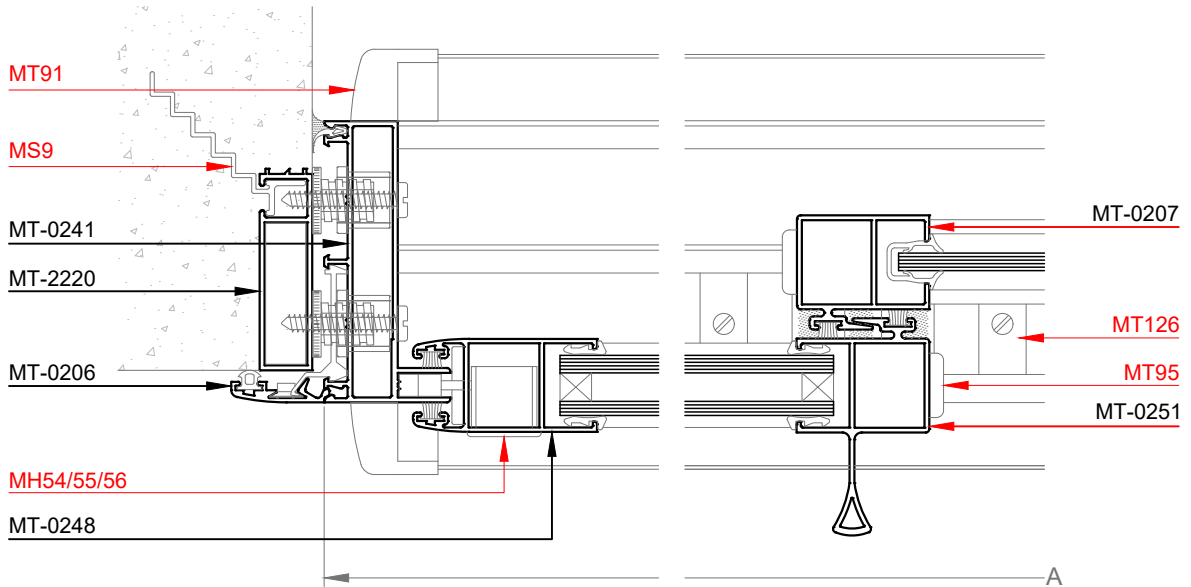

Corte 5-5

Corte 6-6

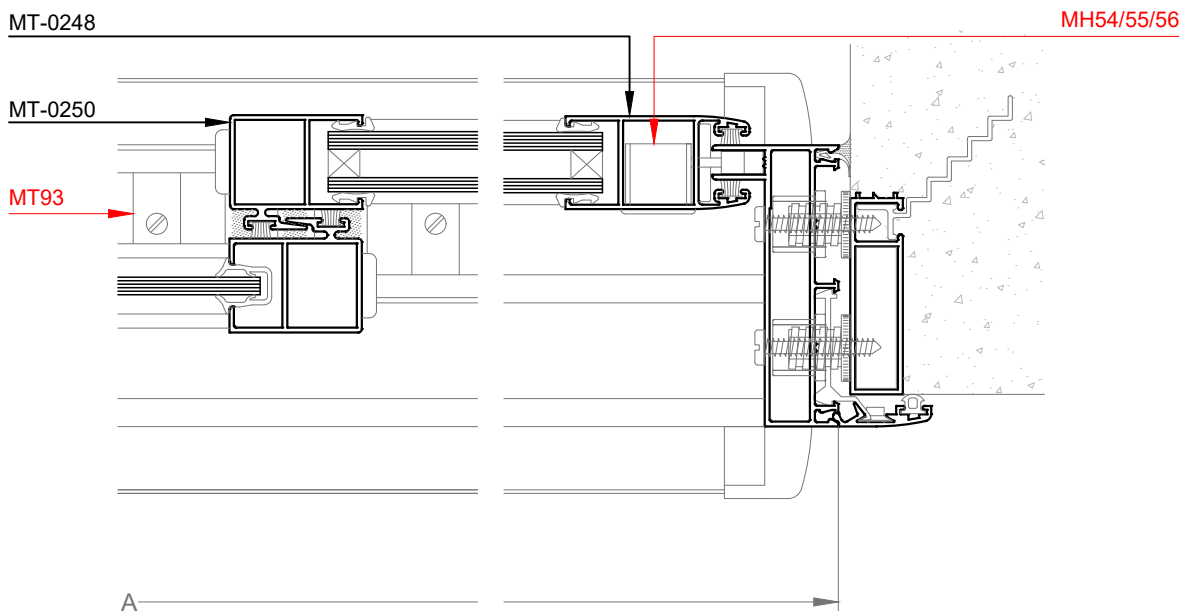

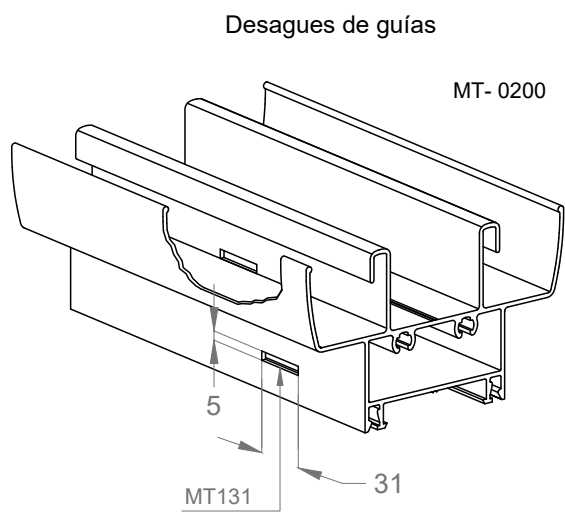
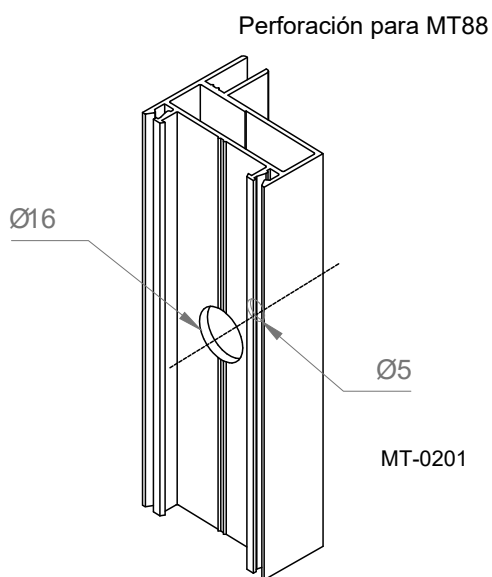
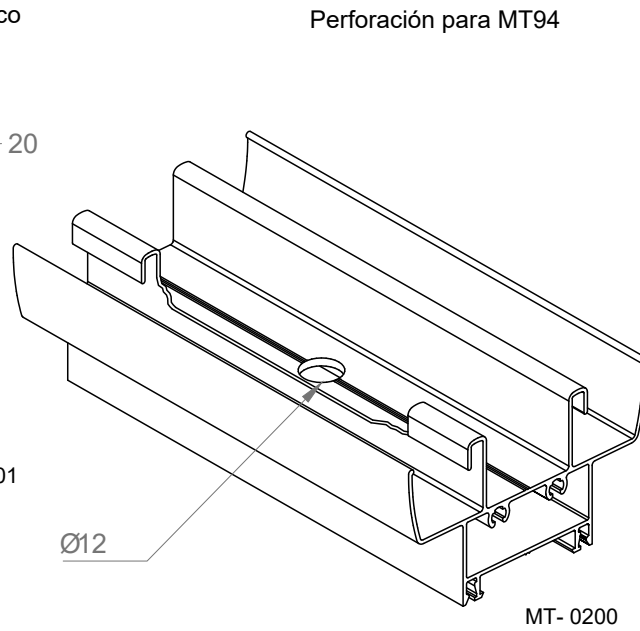
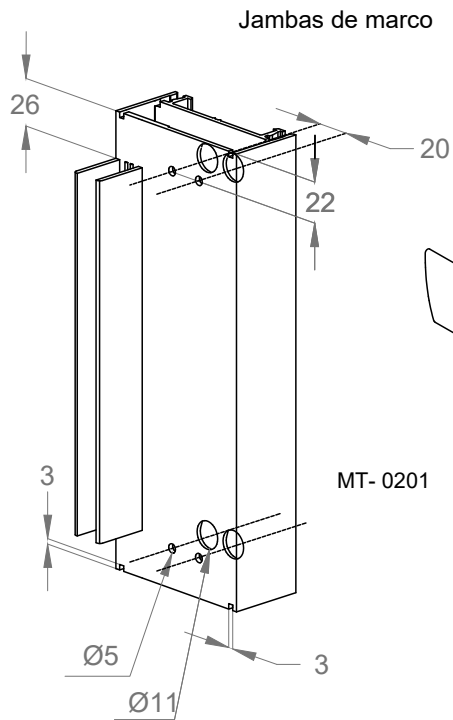
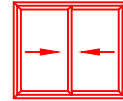

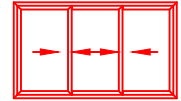

JAMBAS DE MARCO

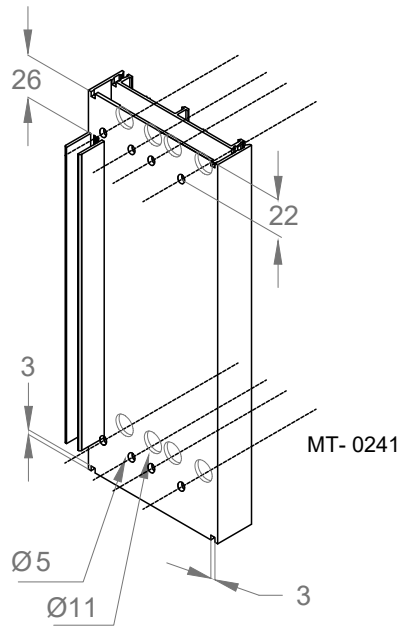

PERFORACION PARA MT94

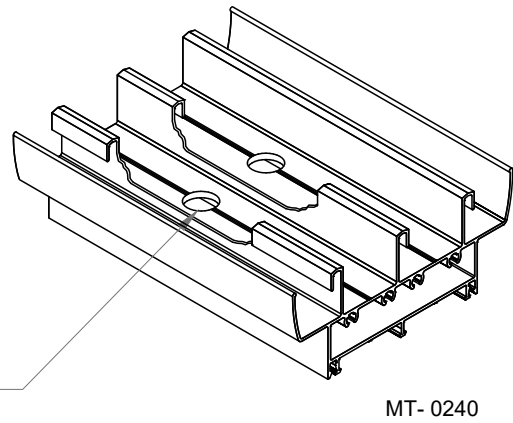

PERFORACION PARA MT88

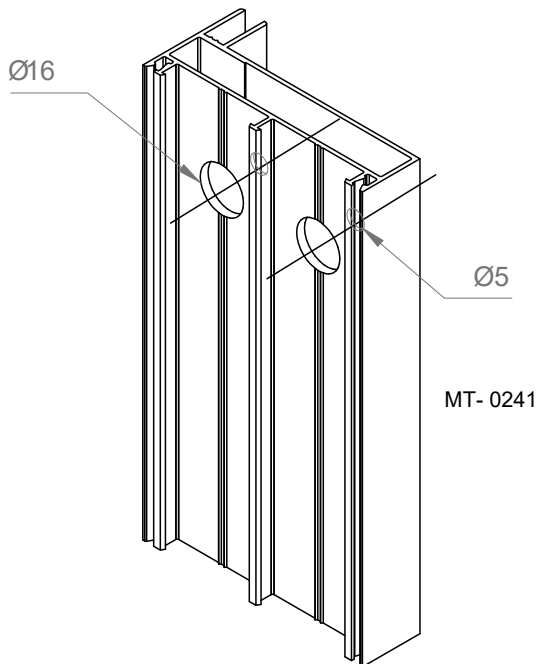

DESAGÜES DE GUIAS

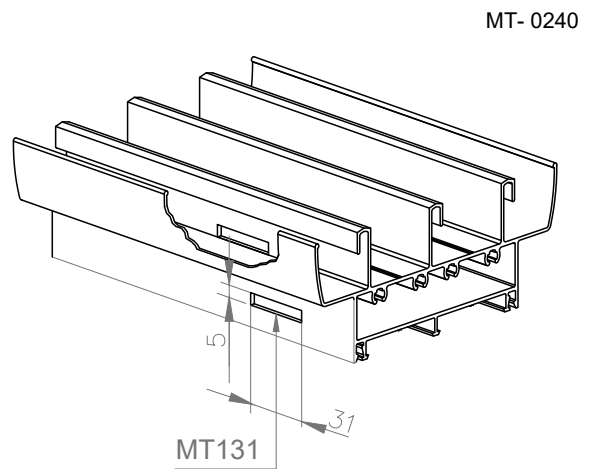

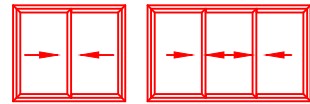

MECANIZADO DE CIERRE MH54 / MH55

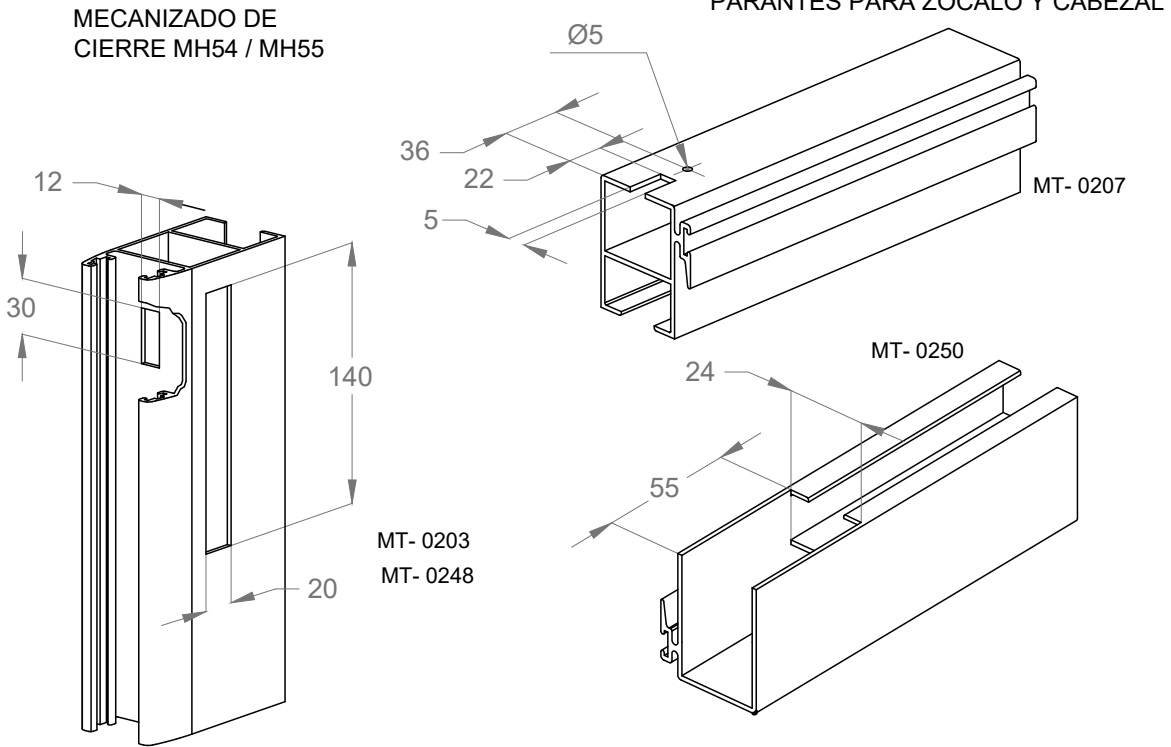

MECANIZADO DE CIERRE MH56 / MH57

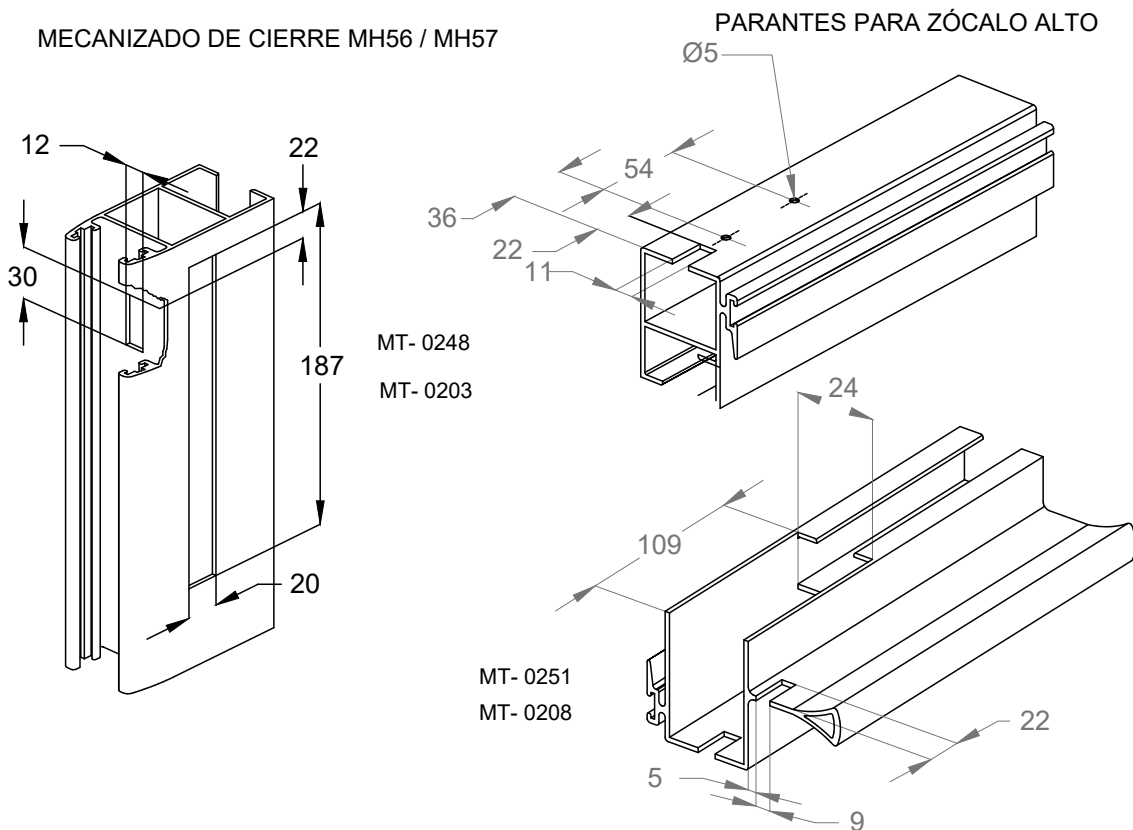



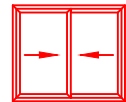

## Mecanizado del umbral de marco corredizo

Esquema de ubicación de mecanizados para umbral corredizas MT-0200 y MT-0240.

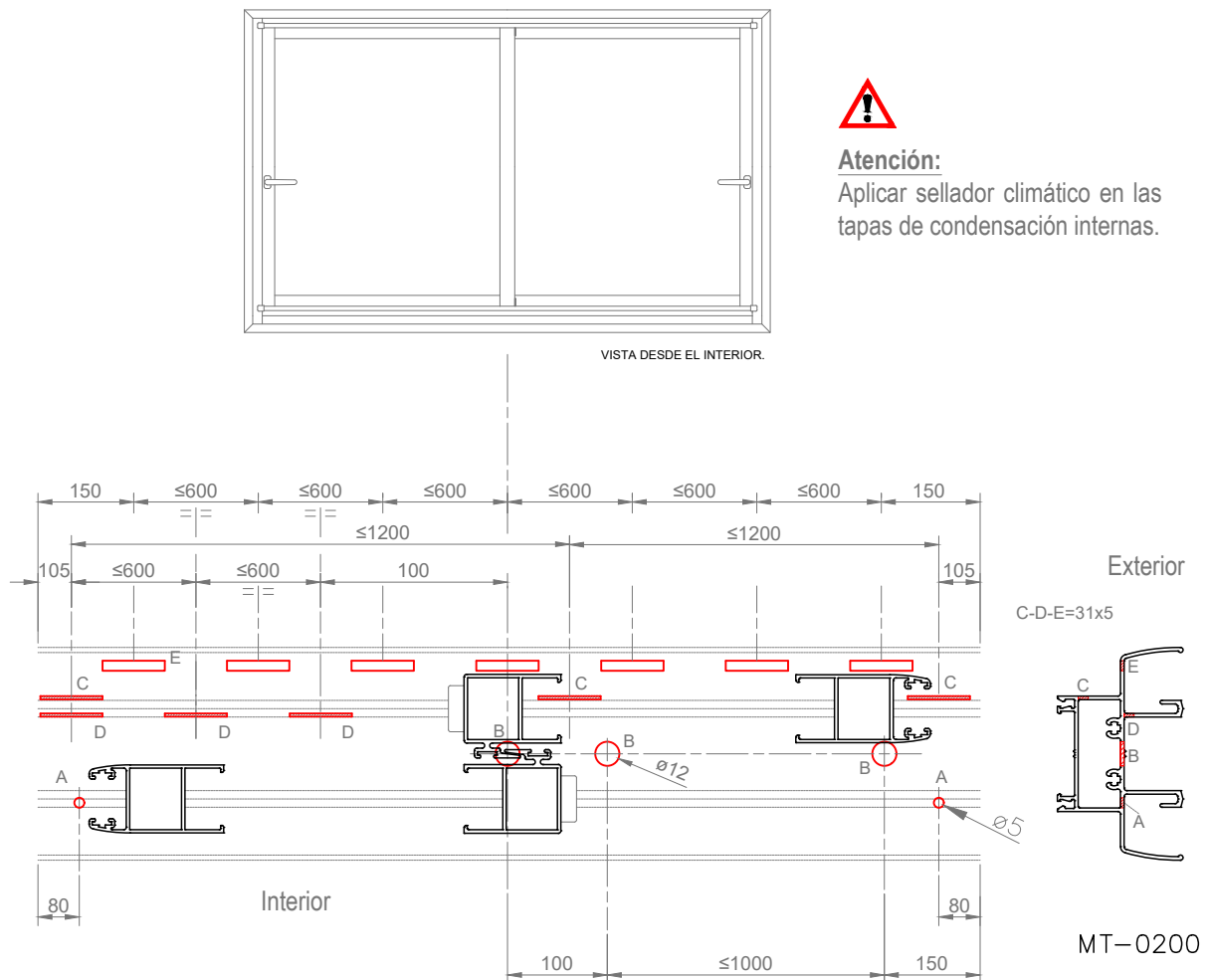

**Atención:**

Aplicar sellador climático en las tapas de condensación internas.

- A:** Mecanizado Ø5 mm de desagüe canal de condensación, cantidad 2 mínimo.
- B:** Mecanizado Ø12 mm para MT130, cantidad 2 mínimo.
- C:** Mecanizado para desagüe caja de agua marco, cantidad 2 mínimo.
- D:** Mecanizado para desagüe guía exterior marco, cantidad 2 mínimo.
- E:** Mecanizado para desagüe exterior guía mosquitero, cantidad 4 mínimo.

Nota: la cantidad de mecanizados para los desagües pluviales, deberá ser analizada para cada obra en particular y/o zona donde se instale, entre el carpintero y la dirección de obra.

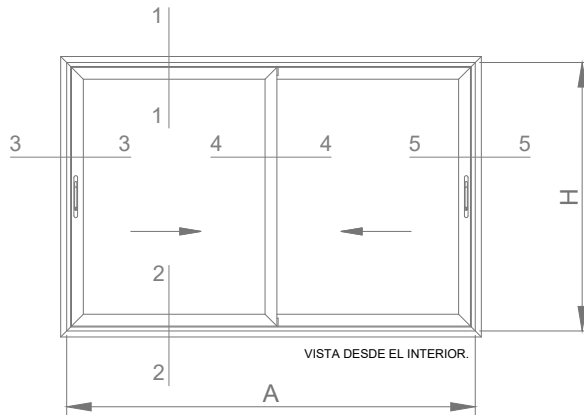
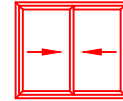

Corrediza de 2 hojas  
 A- VC con vidrio simple  
 B- VC con vidrio doble

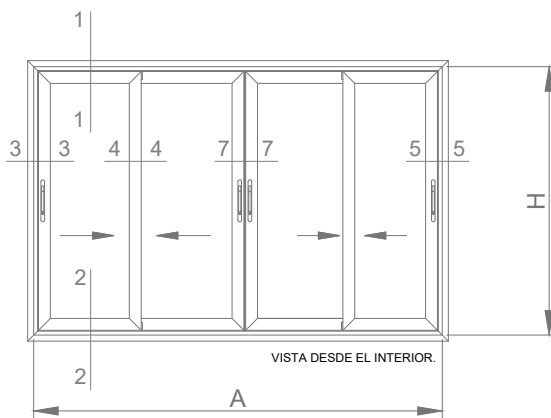

Corrediza de 4 hojas  
 C- VC con vidrio simple  
 D- VC con vidrio doble

Dimensiones de corte de perfiles

Cantidad				Perfil N°	Denominación	Medida (mm)	Corte	Mecanizado
A	B	C	D					
2	2	2	2	MT-0205	Jambas premarco	H+36	45-45	-
2	2	2	2	MT-0205	Dintel y umbral premarco	A+36	45-45	-
2	2	2	2	MT-0206	Jambas contramarco	H+54	45-45	-
2	2	2	2	MT-0206	Dintel y umbral contramarco	A+54	45-45	-
2	2	2	2	MT-0280	Jambas marco	H	45-45	si
2	2	2	2	MT-0280	Dintel y umbral marco	A	45-45	si
		1	1	MT-0324	Encuentro central corrediza de 4 hoja	H-78	45-45	si
4		8		MT-0325	Parante lateral y central de hoja	H-78	45-45	si
4				MT-0325	Zócalo y cabezal de hoja	(A/2)-8	45-45	si
		8		MT-0325	Zócalo y cabezal de hoja	(A/4)+11	45-45	si
	4		8	MT-0383	Parante lateral y central de hoja	H-78	45-45	si
	4			MT-0383	Zócalo y cabezal de hoja	(A/2)-8	45-45	si
			8	MT-0325	Zócalo y cabezal de hoja	(A/4)+11	45-45	si
2	2	4	4	MT-0316	Refuerzo parantes central	H-134	90-90	-
2	2	4	4	MT-0315	Solapa central de hoja	H-152	90-90	-
2	2	4	4	MT-0255	Parante hoja mosquitero	H-88	45-45	-
2	2			MT-0255	Zócalo y cabezal mosquitero	(A/2)-21	45-45	-
		4	4	MT-0255	Zócalo y cabezal mosquitero	(A/4)-29	45-45	-

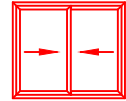

Corrediza de 2 hojas

A- PC con vidrio simple

B- PC con vidrio doble

Corrediza de 4 hojas

C- PC con vidrio simple

D- PC con vidrio doble

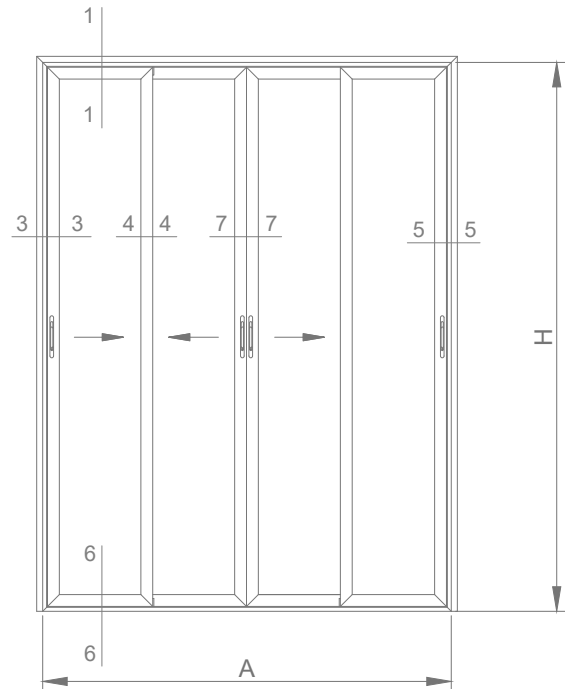
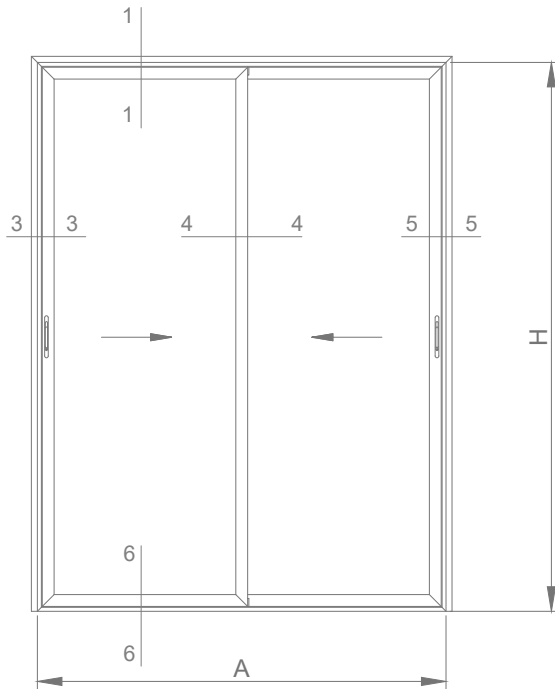

Dimensiones de corte de perfiles

Cantidad				Perfil N°	Denominación	Medida (mm)	Corte	Mecanizado
A	B	C	D					
2	2	2	2	MT-0205	Jambas premarco	H+36	45-45	-
2	2	2	2	MT-0205	Dintel y umbral premarco	A+36	45-45	-
2	2	2	2	MT-0206	Jambas contramarco	Ajustar (*)	45-45	-
1	1	1	1	MT-0206	Dintel y umbral contramarco	A+54	45-45	-
2	2	2	2	MT-0280	Jambas marco	H	45-45	si
2	2	2	2	MT-0280	Dintel y umbral marco	A	45-45	si
		1	1	MT-0324	Parante lateral y central de hoja	H-78	45-45	si
4		8		MT-0325	Parante lateral y central de hoja	H-78	45-45	si
4				MT-0325	Zócalo y cabezal de hoja	(A/2)-7	45-45	si
		8		MT-0325	Zócalo y cabezal de hoja	(A/4)+11	45-45	si
4		8		MT-0383	Parante lateral y central de hoja	H-78	45-45	si
4				MT-0383	Zócalo y cabezal de hoja	(A/2)-7	45-45	si
			8	MT-0325	Zócalo y cabezal de hoja	(A/4)+11	45-45	si
2	2	4	4	MT-0316	Refuerzo parantes central	H-134	90-90	-
2	2	4	4	MT-0315	Solapa central de hoja	H-152	90-90	-
2	2	4	4	MT-0255	Parante hoja mosquitero	H-88	45-45	-
2	2			MT-0255	Zócalo y cabezal mosquitero	(A/2)-21	45-45	-
		4	4	MT-0255	Zócalo y cabezal mosquitero	(A/4)-29	45-45	-

(\*) Ajustar medida según nivel de piso terminado.

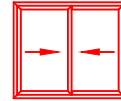

Corte 1-1

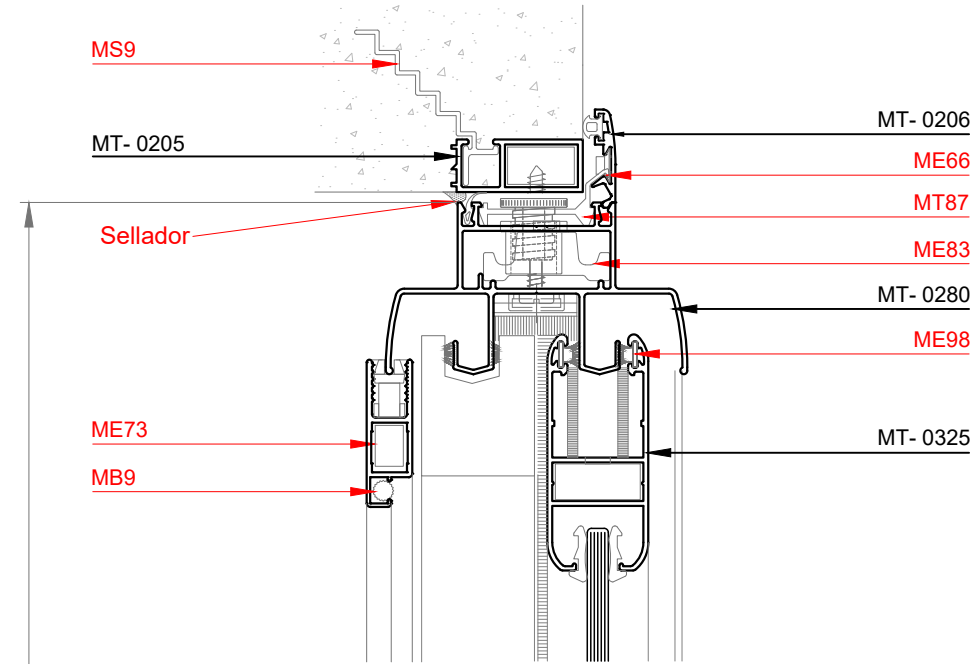

Corte 2-2

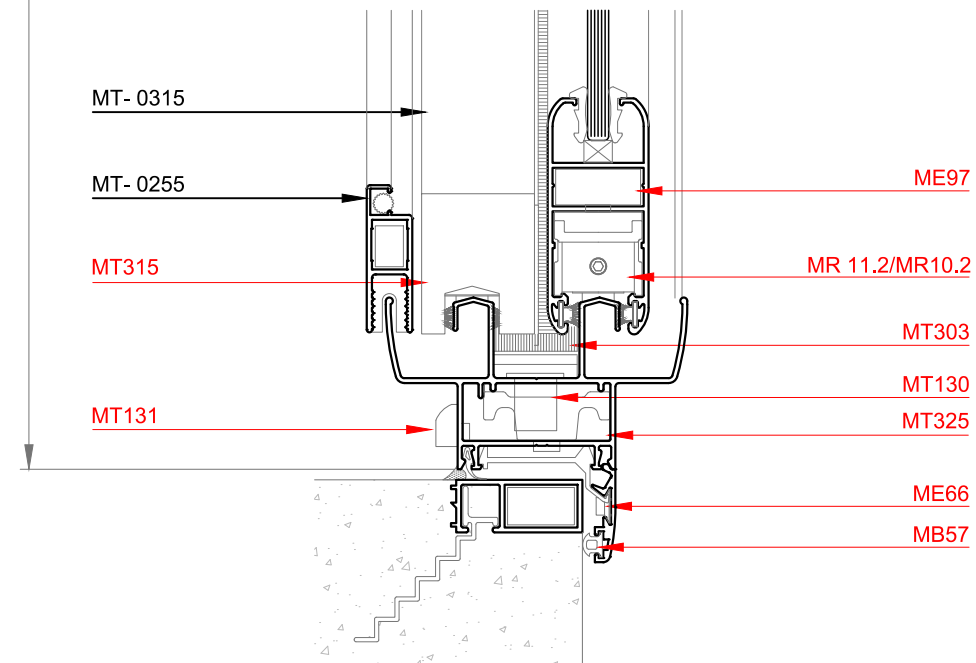

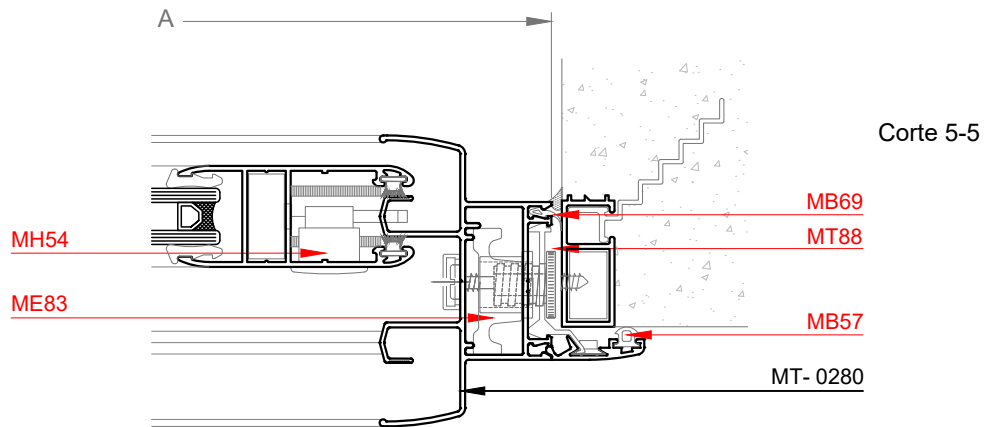
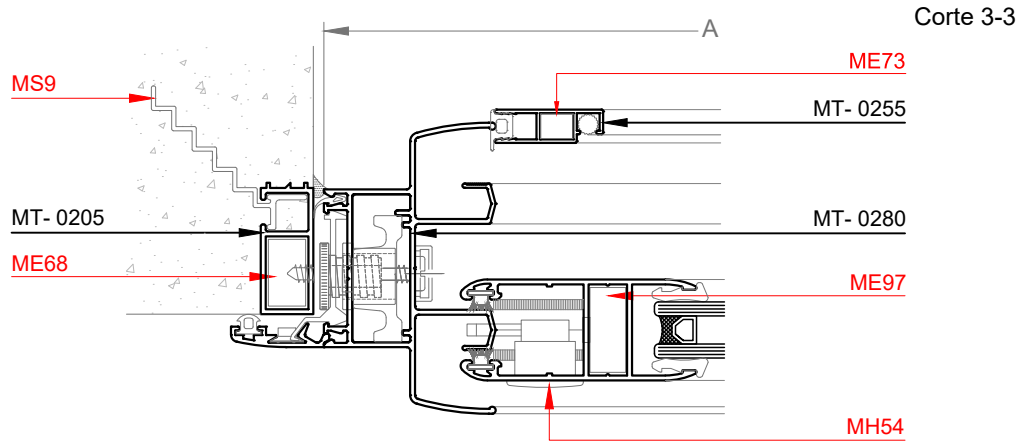
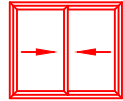

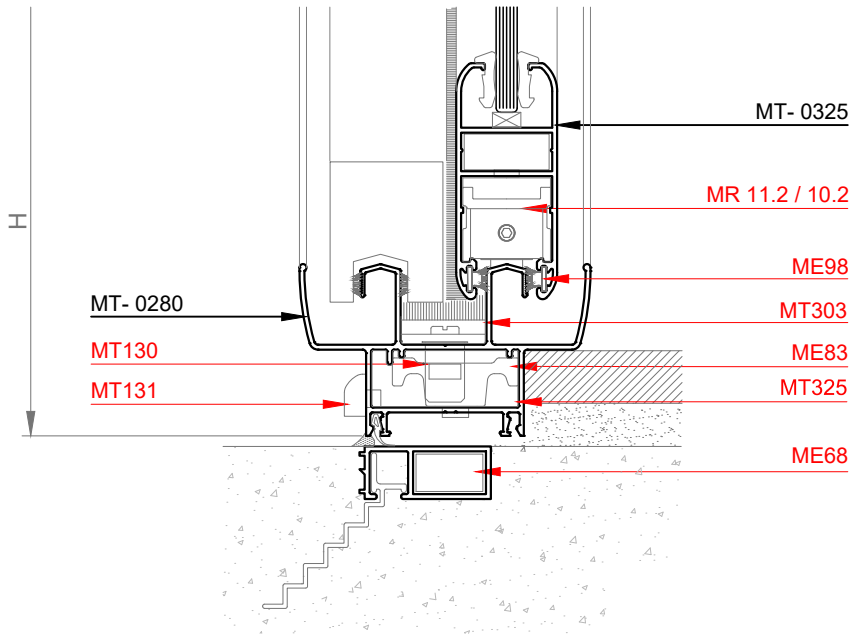
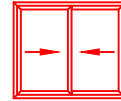

Corte 6-6

Opción con refuerzo central

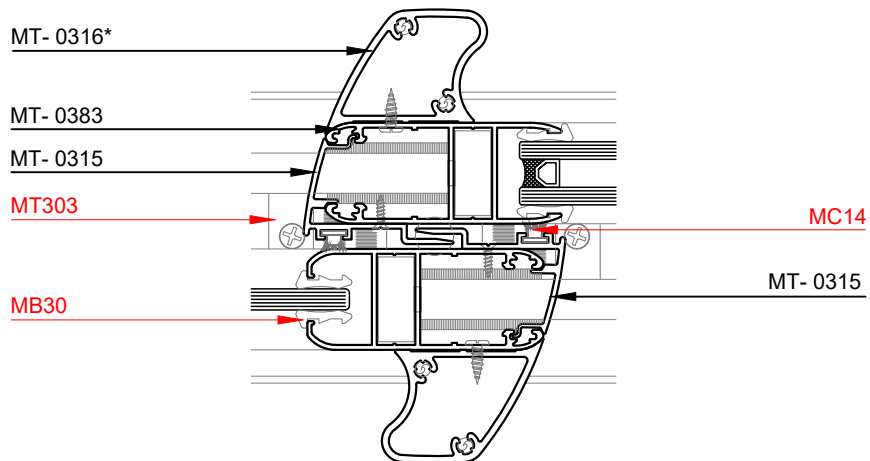

\*Nota: Se deberá colocar un tornillo cada 250mm, en el perfil MT-0316 comenzando desde 50 mm de los extremos.  
 MT314 - Tapón de extremos de refuerzo

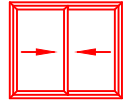

Detalle con guía para cortina barrio.

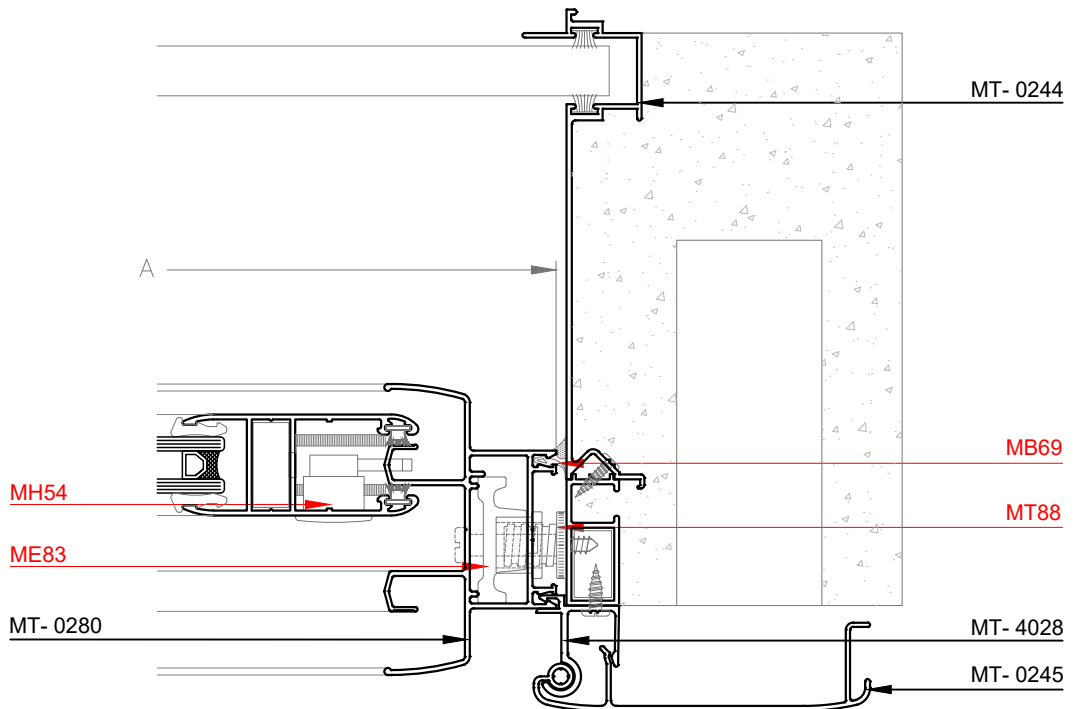

Detalle con guía para cortina común.

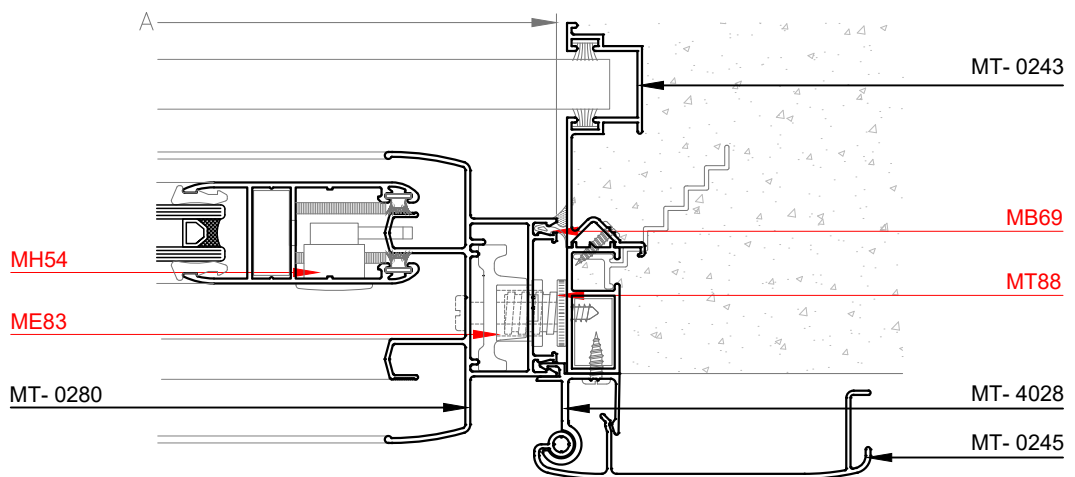

**Atención:** Ver los detalles de las cortinas en el catálogo de "COMPLEMENTARIOS", apartado "Cortina Barrio modelo 1 y 2 - Detalles" y "Cortina común - Detalles".

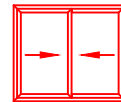

Opción con tapajunta MT-3202

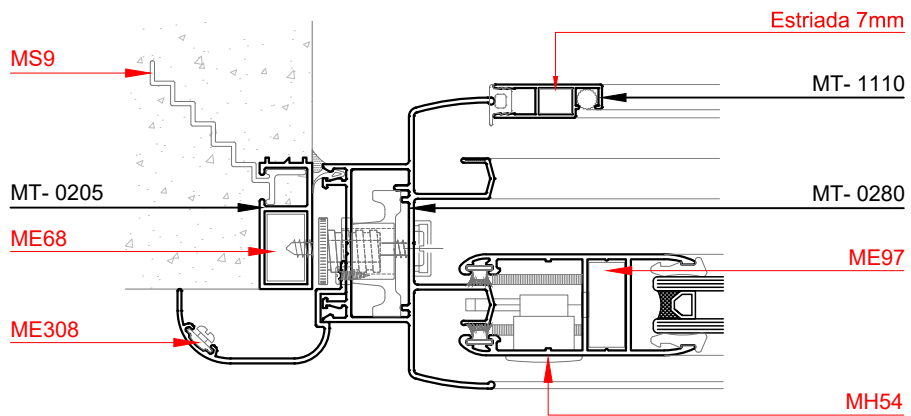

Corte 7-7

Encuentro central corrediza de 4 hojas

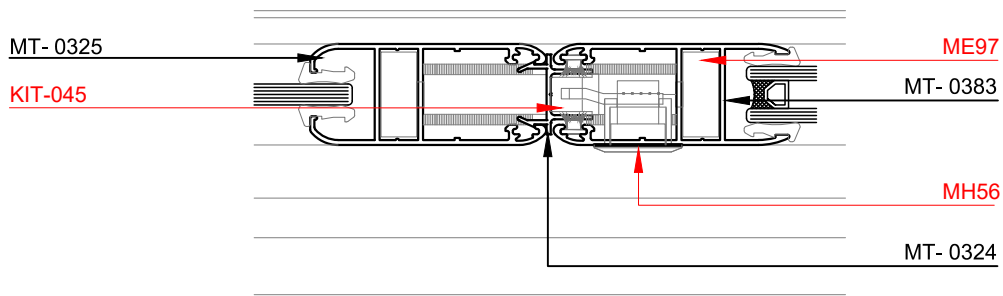



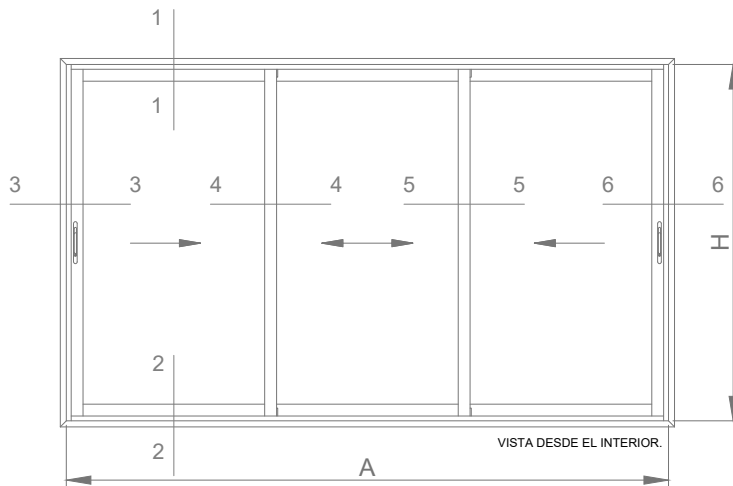
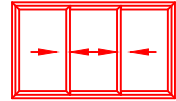

A- VPC con Vidrio Simple

B- VPC con Vidrio Doble

### Dimensiones de corte de perfiles

Cantidad		Perfil N°	Denominación	Medida (mm)	Corte	Mecanizados
A	B					
2	2	MT-2220	Jambas premarco	H+36	45-45	-
2	2	MT-2220	Umbral y dintel premarco	A+36	45-45	-
2	2	MT-0206	Jambas tapa junta	H+54 (*)	45-45	-
2	2	MT-0206	Umbral y dintel tapa junta	A+54	45-45	-
2	2	MT-0284	Jambas marco 3 guías	H	45-45	si
2	2	MT-0284	Umbral y dintel marco 3 guías	A	45-45	si
6		MT-0325	Parante lateral y central de hoja VS	H-78	45-45	si
6		MT-0325	Zócalo y cabezal de hoja VS	(A/3)+15	45-45	si
	6	MT-0383	Parante lateral y central de hoja DVH	H-78	45-45	si
	6	MT-0383	Zócalo y cabezal de hoja DVH	(A/3)+15	45-45	si
4	4	MT-0315	Solapa central de hoja	H-152	90-90	-
2-4	2-4	MT-0316	Refuerzo de parante central	H-134	90-90	-
2	2	MT-0255	Parante hoja mosquitero	H-88	45-45	-
2	2	MT-0255	Zócalo y cabezal mosquitero	(A/3)+2	45-45	-

(\*) En el caso de puerta corrediza ajustar medida según nivel de piso terminado.

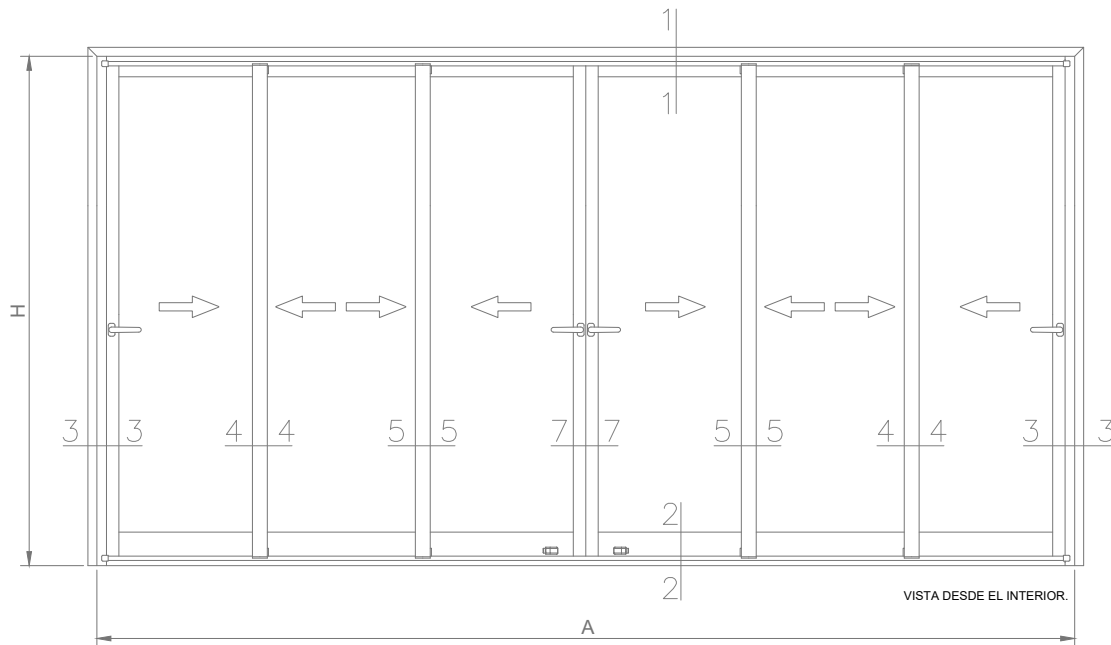
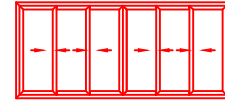

A- VPC con Vidrio Simple

B- VPC con Vidrio Doble

### Dimensiones de corte de perfiles

Cantidad		Perfil N°	Denominación	Medida (mm)	Corte	Mecanizados
A	B					
2	2	MT-2220	Jambas premarco 3 guías	H+36	45-45	-
2	2	MT-2220	Umbral y dintel premarco 3 guías	A+36	45-45	-
2	2	MT-0206	Jambas tapa junta	H+54 (*)	45-45	-
2	2	MT-0206	Umbral y dintel tapa junta	A+54	45-45	-
2	2	MT-0284	Jambas marco 3 guías	H	45-45	si
2	2	MT-0284	Umbral y dintel marco 3 guías	A	45-45	si
1	1	MT-0246	Encuentro central 4 y 6 hojas	H-78	90-90	si
12		MT-0325	Parante lateral y central de hoja VS	H-78	45-45	si
12		MT-0325	Zócalo y cabezal de hoja VS	(A/6)+28	45-45	si
	12	MT-0383	Parante lateral y central de hoja DVH	H-78	45-45	si
	12	MT-0383	Zócalo y cabezal de hoja DVH	(A/6)+28	45-45	si
8	8	MT-0315	Solapa central de hoja	H-152	90-90	-
4-8	4-8	MT-0316	Refuerzo de parante central	H-134	90-90	-
2-4	2-4	MT-0255	Parante hoja mosquitero	H-88	45-45	si
2-4	2-4	MT-0255	Zócalo y cabezal mosquitero	(A/6)+15	45-45	si

(\*) En el caso de puerta corrediza ajustar medida según nivel de piso terminado.

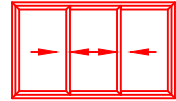

Corte 1-1

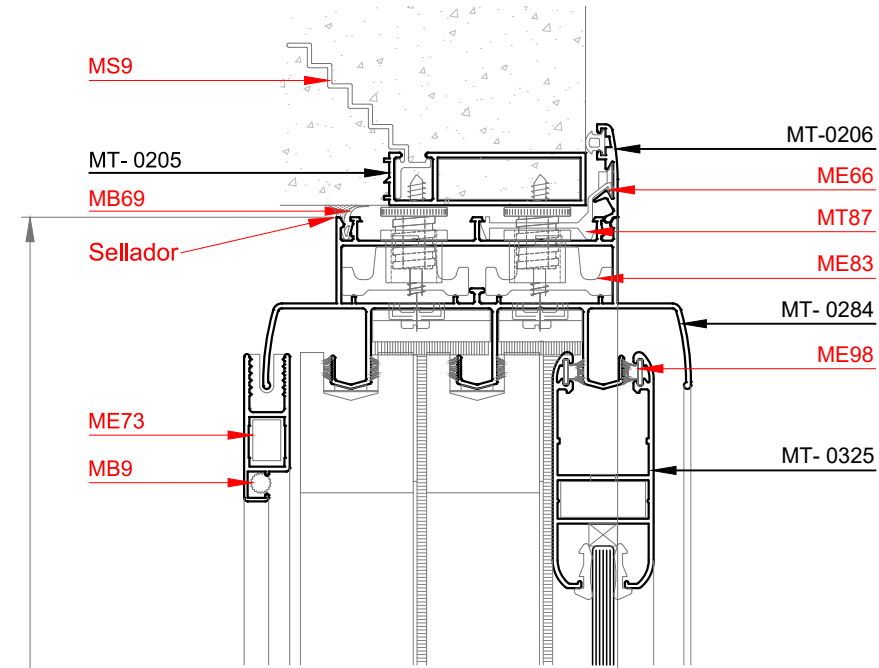

Corte 2-2

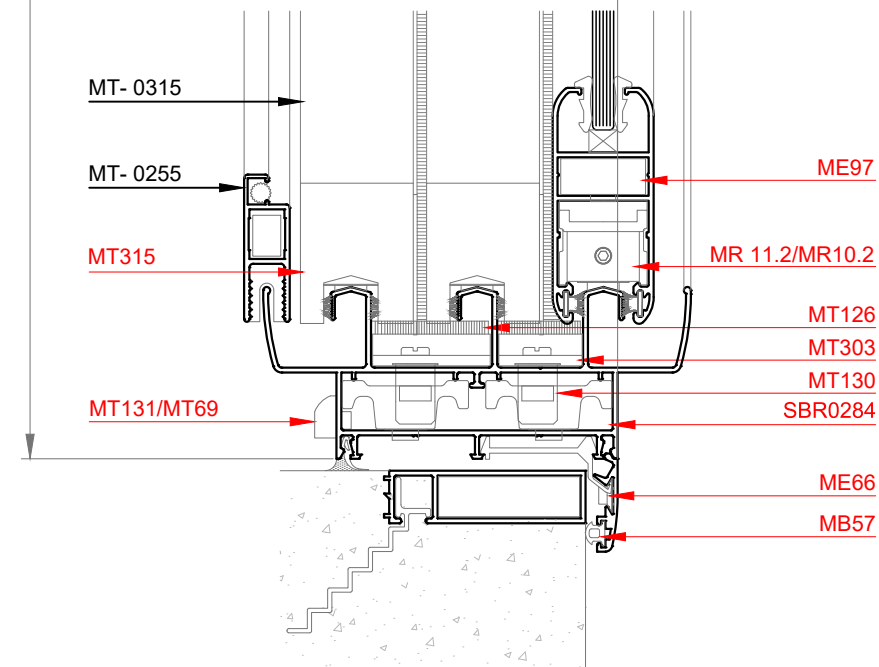

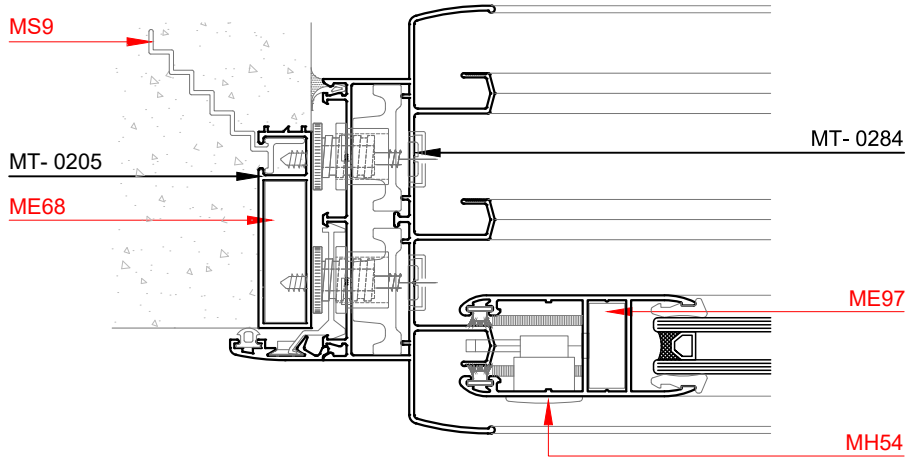
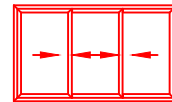

Corte 3-3

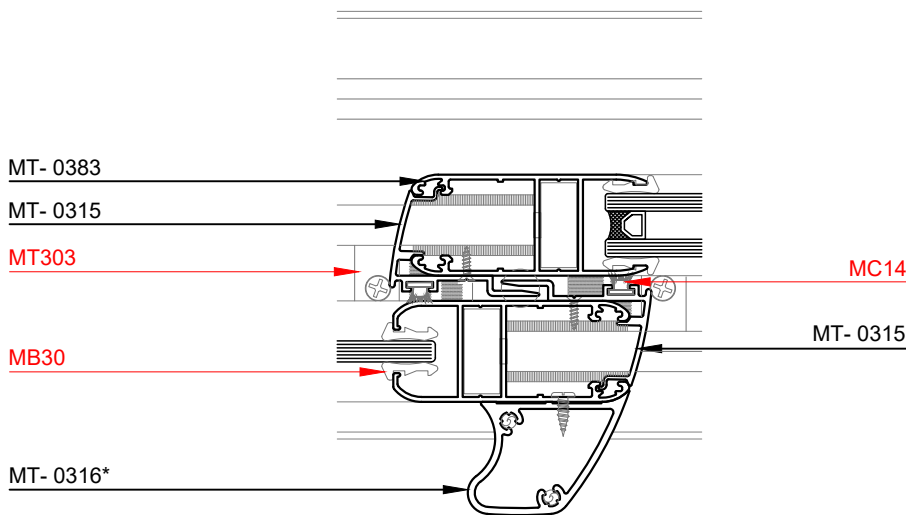

Corte 4-4

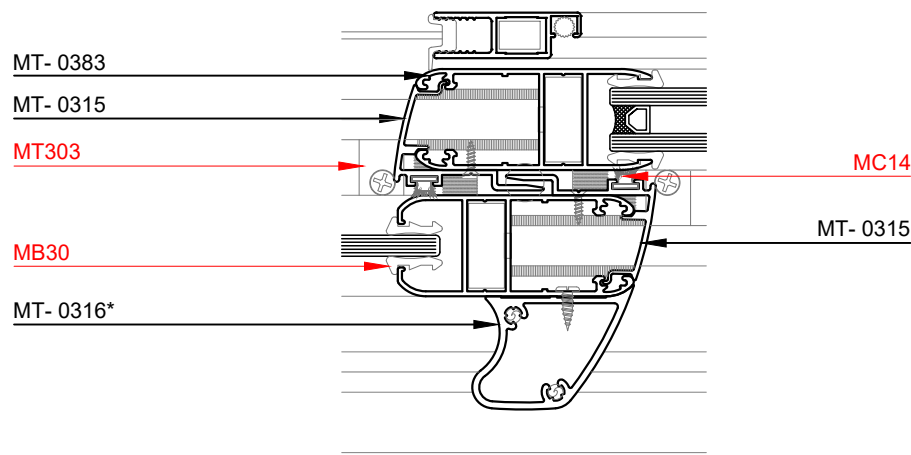

Corte 5-5

\*Nota: Se deberá colocar un tornillo cada 250mm, en el perfil MT-0316 comenzando desde 50 mm de los extremos.  
 MT314 - Tapón de extremos de refuerzo

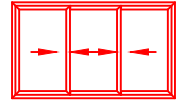

Corte 6-6

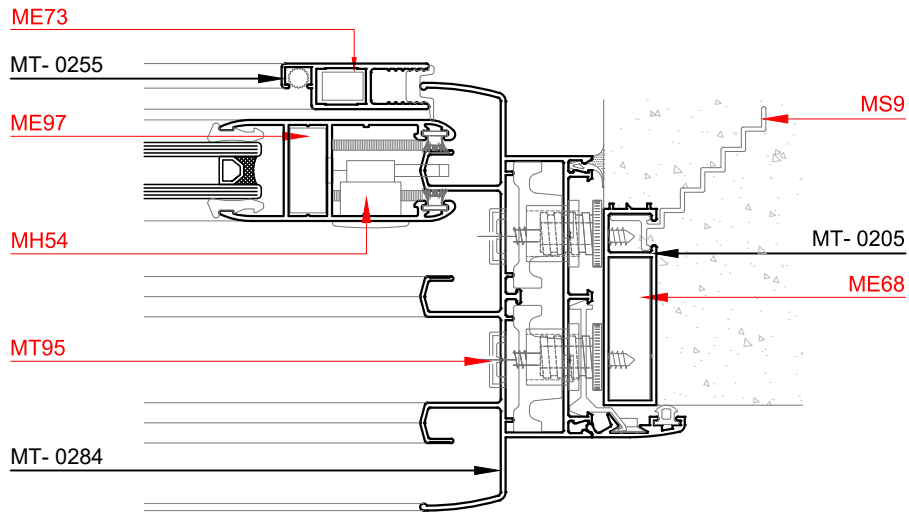

Corte 7-7

Encuentro central corrediza de 4 y 6 hojas

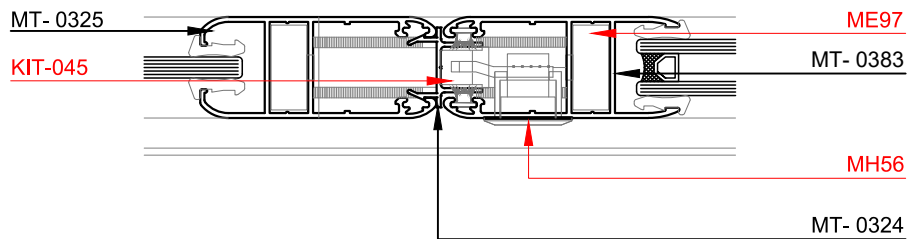
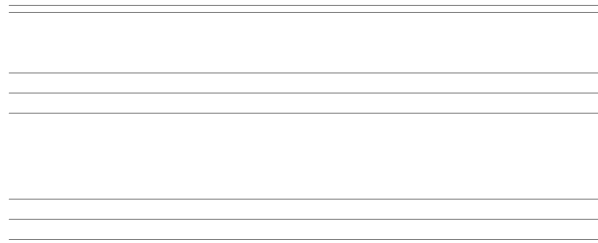



Tabla de cortes y descuentos

Denominación / ubicación		Perfil	Horizontales			Verticales		
			Cant.	Medida (mm)	Corte	Cant.	Medida (mm)	Corte
Hoja Exterior	Hoja	MT-0283	2	A-105	45-45	2	(H/2)-25	45-45
	Ctrvidrio curvo	MT-0231 *	2	A-150	45-45	2	(H/2)-70	45-45
	Ctrvidrio recto	MT-0226 *	2	A-150	90-90	2	(H/2)-114	90-90
Hoja Interior	Hoja	MT-0283	2	A-86	45-45	2	(H/2)-25	45-45
	Ctrvidrio curvo	MT-0231 *	2	A-132	45-45	2	(H/2)-70	45-45
	Ctrvidrio recto	MT-0226 *	2	A-132	90-90	2	(H/2)-114	90-90
Marco		MT-0281	2	A	45-45	2	H	45-45
Tapa Compensador	Exterior	MT-0282	2	A-80	90-90	2	H Comp. +20	90-90
	Interior	MT-0282	2	A-98	90-90	2	H Comp. +20	90-90
Premarco		MT-0205	2	A+36	45-45	2	H+36	45-45
Contramarco		MT-0415	2	A+55	45-45	2	H+55	45-45

\*Ajustar corte a la dimensión de la ventana.

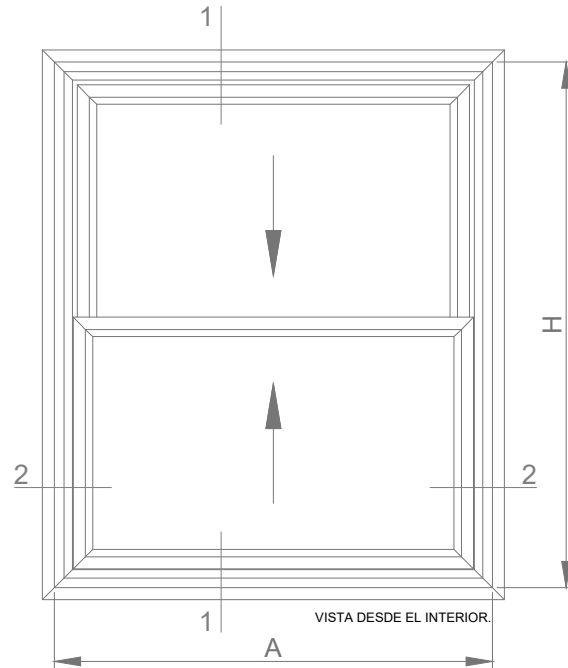
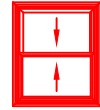
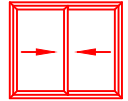

Mecanizado para escuadra ME83 en MT- 0280

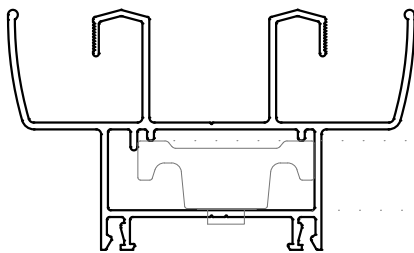
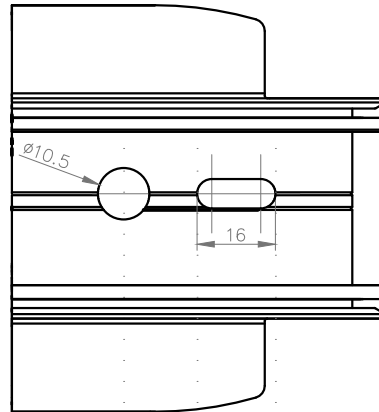

MT-0280

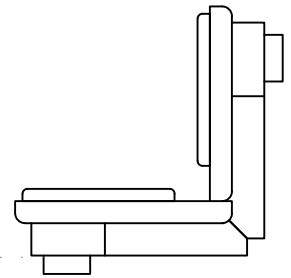
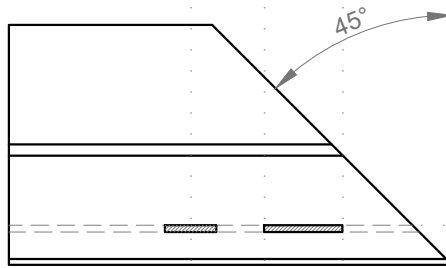

ME83

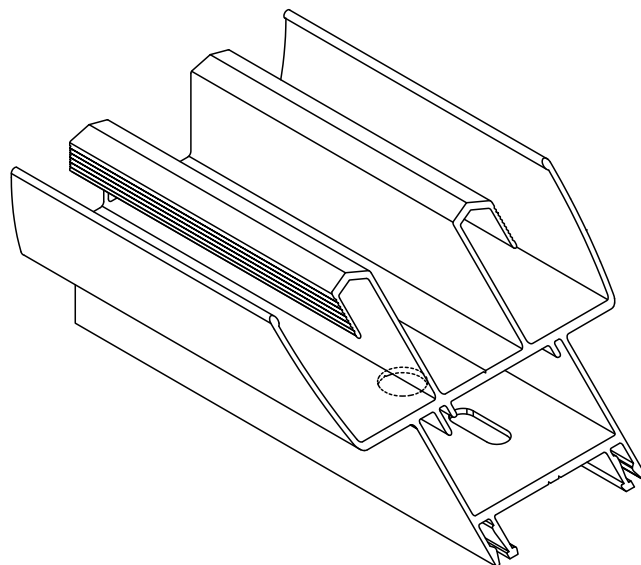

MT-0280

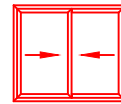

Tapón de caja de agua para MT-0280

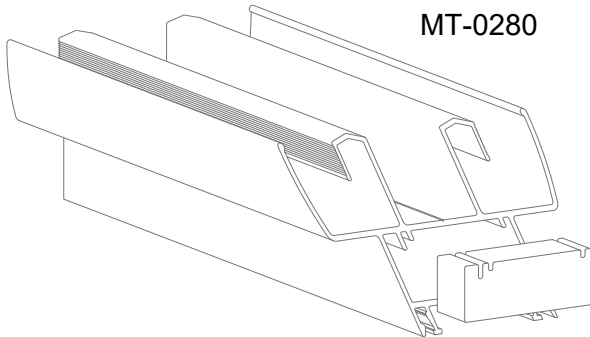

MT-0280

MT325 Tapón caja de agua

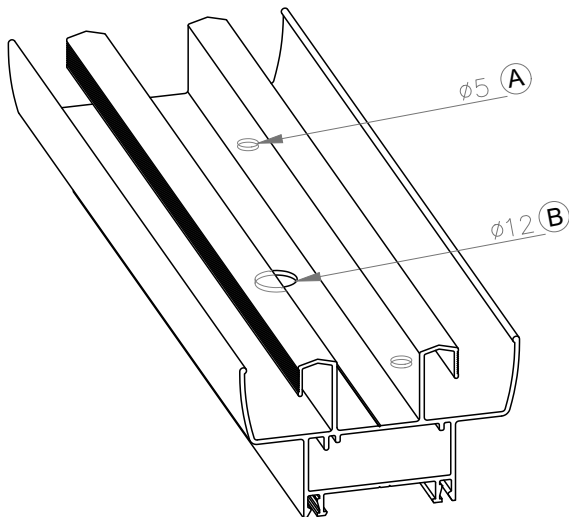

Mecanizado para umbral corrediza.

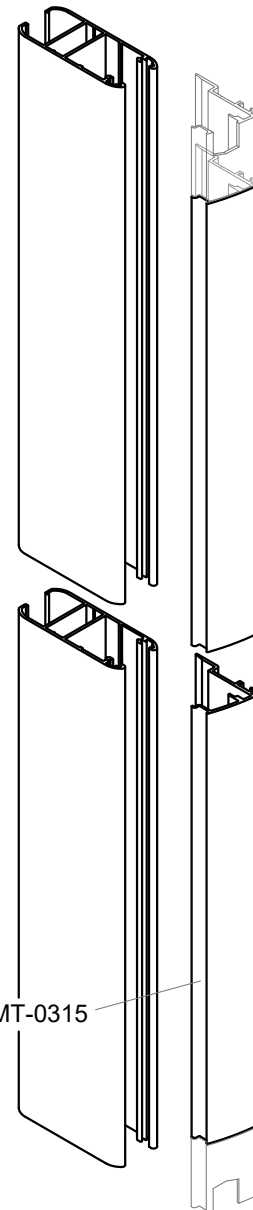
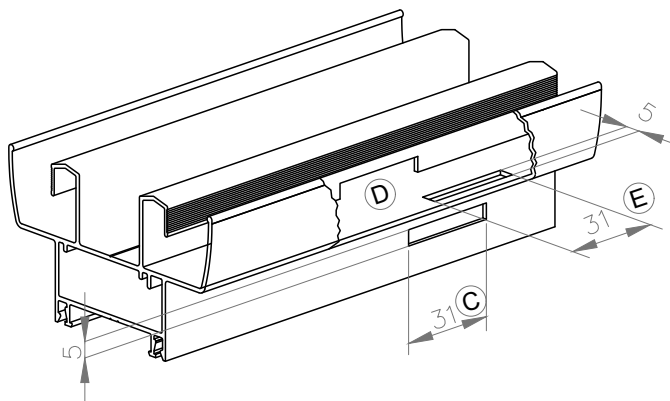

MT-0315

Guia MT315



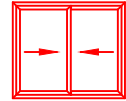

## Mecanizado del umbral de marco corredizo

Esquema de ubicación de mecanizados para umbral corredizas MT-0280.

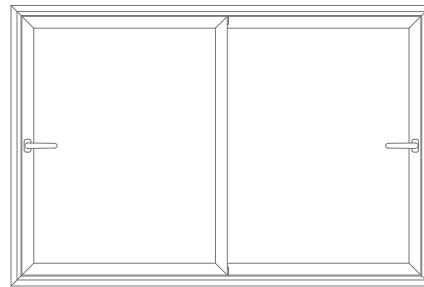

VISTA DESDE EL INTERIOR.



**Atención:**

Aplicar sellador climático en todos los ingletes o esquinas.

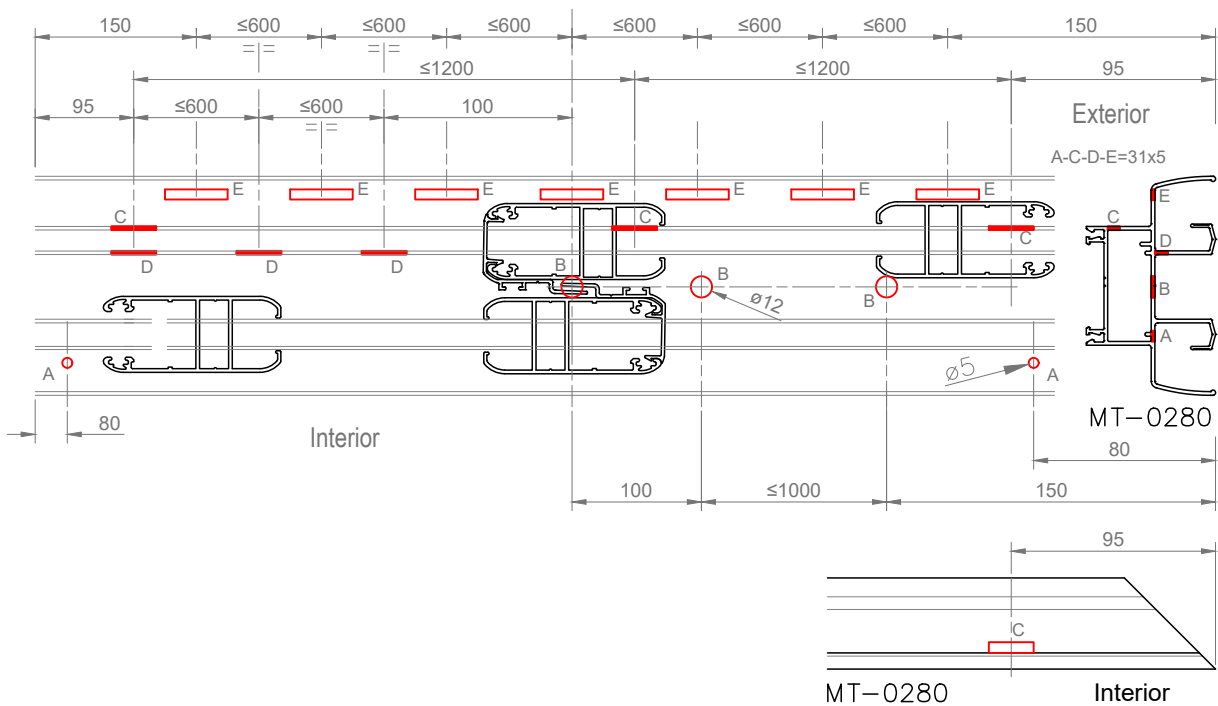

- A:** Mecanizado Ø5 mm para desagüe canal de condensación, cantidad 2 mínima.
- B:** Mecanizado Ø12 mm para MT130, cantidad 2 mínimo.
- C:** Mecanizado para desagüe caja de agua marco, cantidad 2 mínimo.
- D:** Mecanizado para desagüe guía exterior marco, cantidad 2 mínimo.
- E:** Mecanizado para desagüe exterior guía mosquitero, cantidad 4 mínimo.

Nota: la cantidad de mecanizados para los desagües pluviales, deberá ser analizada para cada obra en particular y/o zona donde se instale, entre el carpintero y la dirección de obra.



Tabla de cortes y descuentos

Denominación / ubicación		Perfil	Horizontales			Verticales		
			Cant.	Medida (mm)	Corte	Cant.	Medida (mm)	Corte
Hoja Exterior	Hoja	MT-0283	2	A-105	45-45	2	(H/2)-25	45-45
	Ctrvidrio curvo	MT-0231 *	2	A-150	45-45	2	(H/2)-70	45-45
	Ctrvidrio recto	MT-0226 *	2	A-150	90-90	2	(H/2)-114	90-90
Hoja Interior	Hoja	MT-0283	2	A-86	45-45	2	(H/2)-25	45-45
	Ctrvidrio curvo	MT-0231 *	2	A-132	45-45	2	(H/2)-70	45-45
	Ctrvidrio recto	MT-0226 *	2	A-132	90-90	2	(H/2)-114	90-90
Marco		MT-0281	2	A	45-45	2	H	45-45
Tapa Compensador	Exterior	MT-0282	2	A-80	90-90	2	H Comp. +20	90-90
	Interior	MT-0282	2	A-98	90-90	2	H Comp. +20	90-90
Premarco		MT-0205	2	A+36	45-45	2	H+36	45-45
Contramarco		MT-0415	2	A+55	45-45	2	H+55	45-45



Corte 1-1

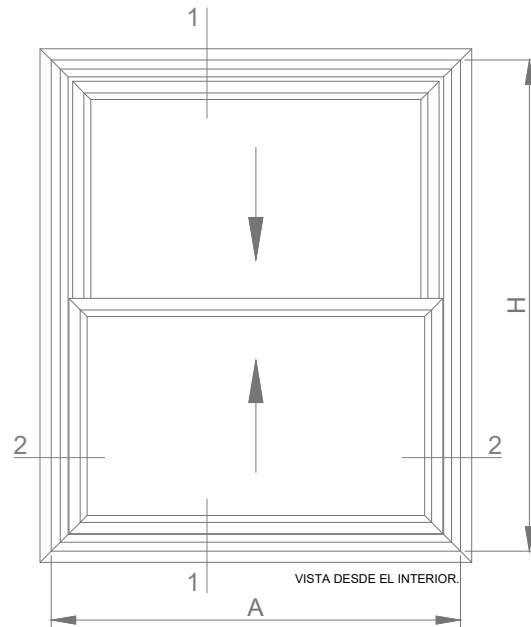
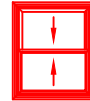
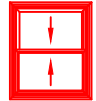
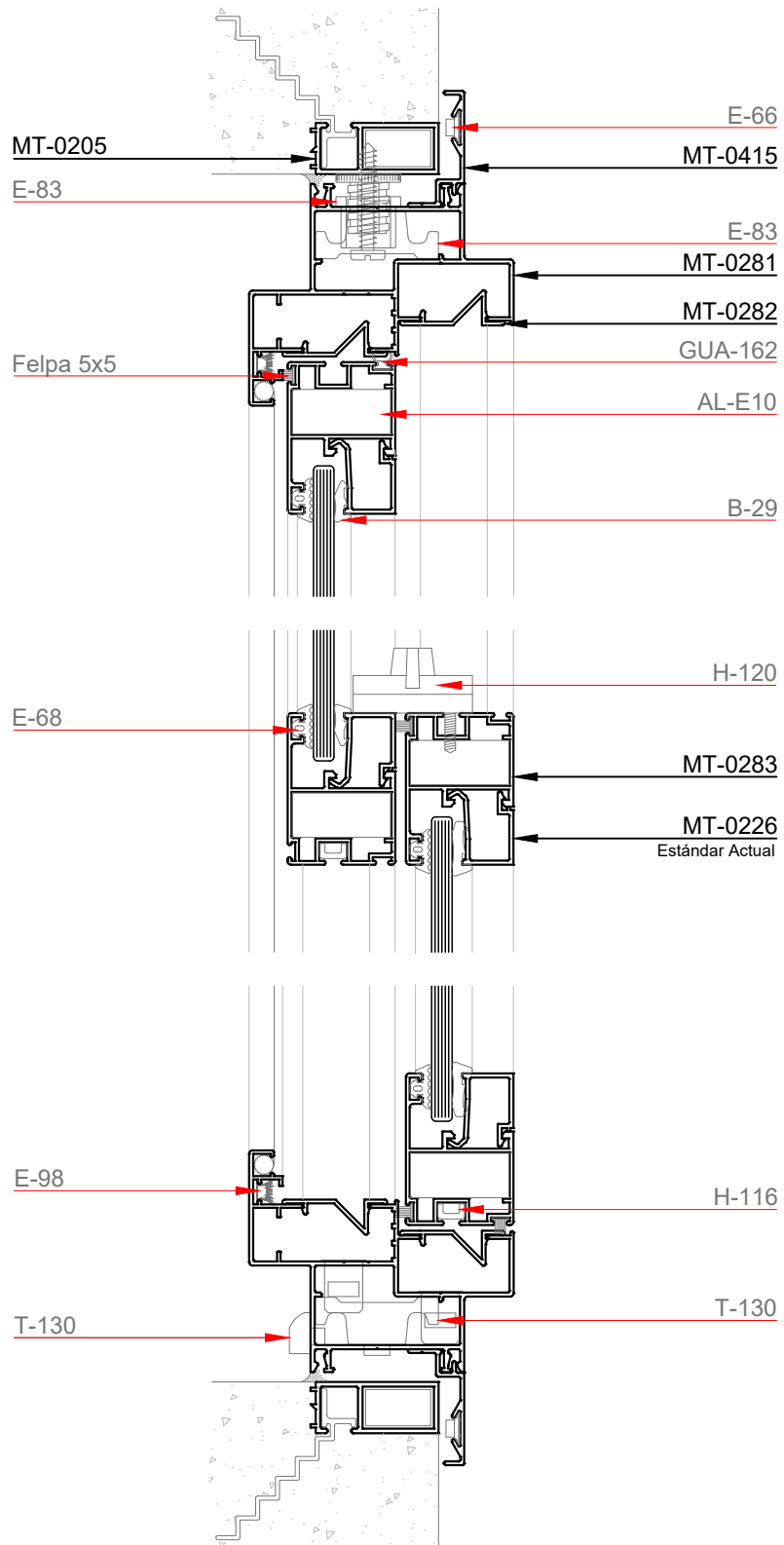

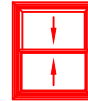

Accesorios

Codigo	Descripcion	Cantidad	Obs.
E-66	Escuadra de alineacion	4	Contramarco
T-88	Tapon regulador	s/m	
E-83	Encuadra de traccion	4	Marco
Felpa 5x5	Felpa 5x5	4A+5H	
GUA-162	Burlete de hermeticidad	2A	Hoja superior
E-98	Escuadra de alineacion	4	Marco
AL-E10	Escuadra (Parte A 28.8mm)	4	Hoja
B-29	Burlete cuña (según esp. de vidrio)	4A+2H	Hoja
B-68	Burlete de apoyo vidrio	4A+2H	Hoja
H-116	Barra pivot	2 pares	
H-117	Patin de deslizamiento	2 pares	
H-118	Compensador de peso de hoja	2 pares	Calculo por tabla
H-119	Traba lateral	2 pares	
H-120	Cierre central	1	
T-130	Tapon de desague	2	canal interno
T-131	Tapon de desague	4	
T-96	Clip de contra vidrio	s/m	1 c/250mm

Tabla de compensadores

Numero de vueltas de cada compensador en funcion de las dimensiones de la abertura.

VIDRIO SIMPLE 4mm	LARGO COMPENSADOR		ANCHO DE VENTANA (mm)														
	Exterior	Interior	456	507	557	608	659	710	760	811	862	913	964	1014	1065	1116	1167
ALTO VENTANA (mm)			A	A	A	A	A	A	A	A	A	A	A	A	A	A	A
			506	556	607	658	709	759	810	861	912	963	1013	1064	1115	1166	1217
864 - 913	13"	17"	2	2	2	2	2	2	2	3	3	3	4	4	4	4	4
965 - 1015	15"	19"	2	2	2	2	3	3	3	3	4	4	4	5	5	5	6
1067 - 1117	17"	21"	2	2	2	3	3	3	4	4	5	5	6	6	6	6	7
1168 - 1218	19"	23"	2	2	3	3	3	3	4	4	5	5	6	6	6	7	7
1270 - 1320	21"	25"	2	3	3	3	4	4	5	5	6	6	6	7	7	7	3-3
1372 - 1421	23"	27"	2	3	3	4	5	5	5	6	6	7	7	8	8	8	9
1473 - 1523	25"	29"	3	3	4	5	5	6	6	7	7	8	8	8	9	9	10
1575 - 1625	27"	31"	3	4	4	5	5	6	7	7	8	8	9	9	10	10	12

VIDRIO SIMPLE 6mm	LARGO COMPENSADOR		ANCHO DE VENTANA (mm)														
	Exterior	Interior	456	507	557	608	659	710	760	811	862	913	964	1014	1065	1116	1167
ALTO VENTANA (mm)			A	A	A	A	A	A	A	A	A	A	A	A	A	A	A
			506	556	607	658	709	759	810	861	912	963	1013	1064	1115	1166	1217
864 - 913	13"	17"	2	2	2	3	3	4	4	4	4	5	5	5	5	5-2	5-2
965 - 1015	15"	19"	2	3	3	3	4	4	5	5	6	6	7	7	3-3	3-3	3-3
1067 - 1117	17"	21"	3	3	4	4	5	5	6	6	7	7	7	7-2	7-2	4-4	4-4
1168 - 1218	19"	23"	3	4	4	5	5	6	6	7	7	3-3	4-4	4-4	4-4	5-5	5-5
1270 - 1320	21"	25"	3	4	5	5	5	6	7	7	3-3	4-4	4-4	4-4	5-5	5-5	5-5
1372 - 1421	23"	27"	4	5	5	6	6	7	8	8	9	10	11	12	12	12	13
1473 - 1523	25"	29"	5	6	6	7	7	8	8	9	10	11	12	12	13	6-6	6-7
1575 - 1625	27"	31"	5	6	7	7	8	9	9	10	12	13	13	13	6-6	7-7	7-7

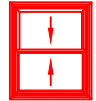

Corte 2-2

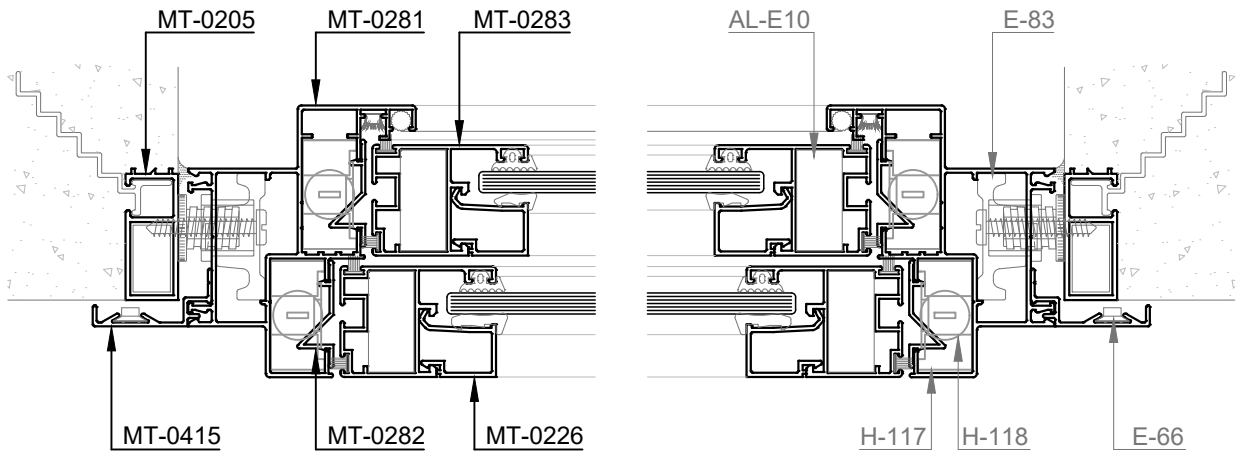

Esc 1:2

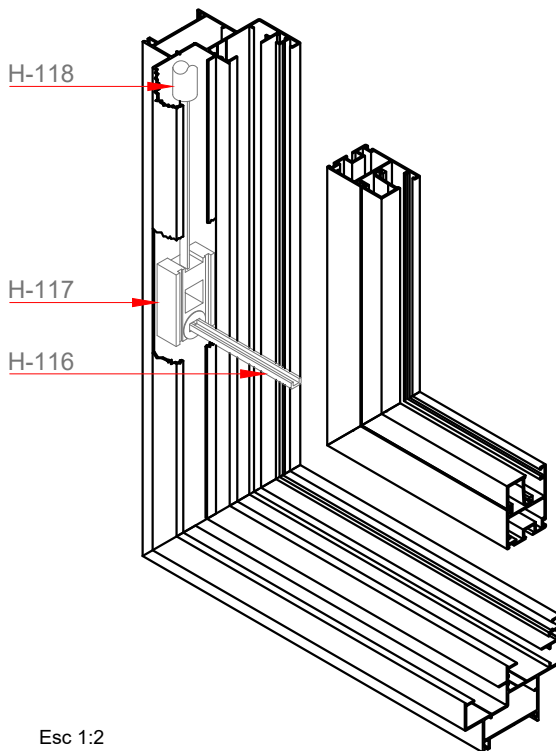
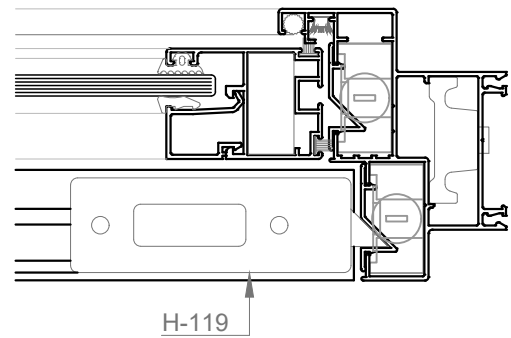

Esc 1:2

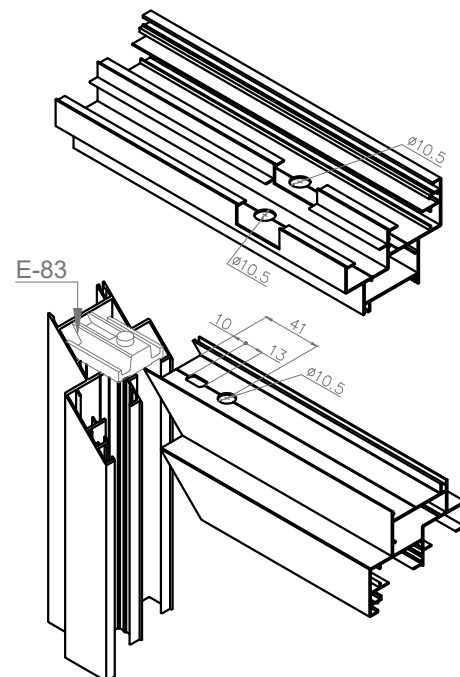

Perfil de acople a 180°

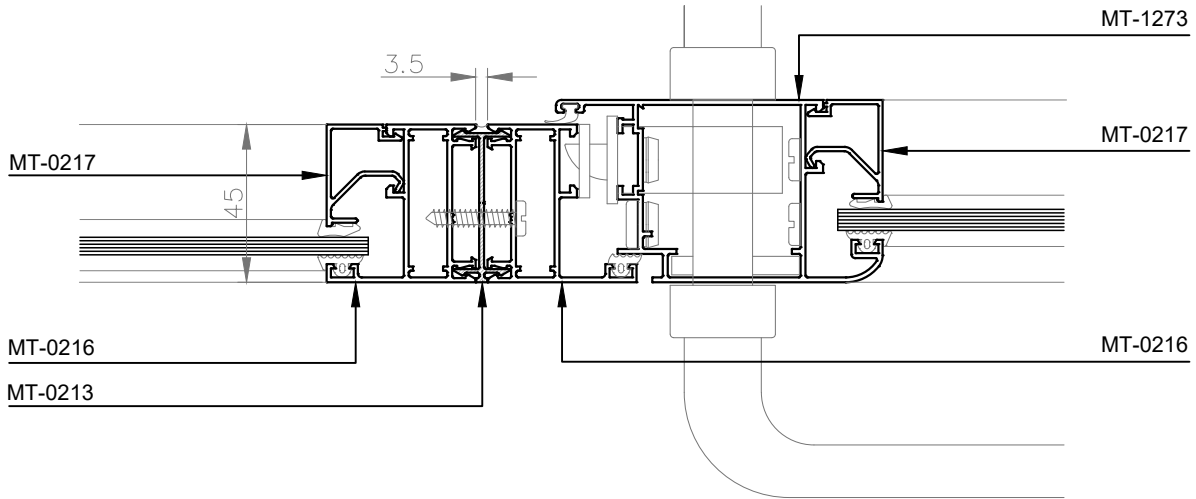

Perfil de acople reforzado a 180°

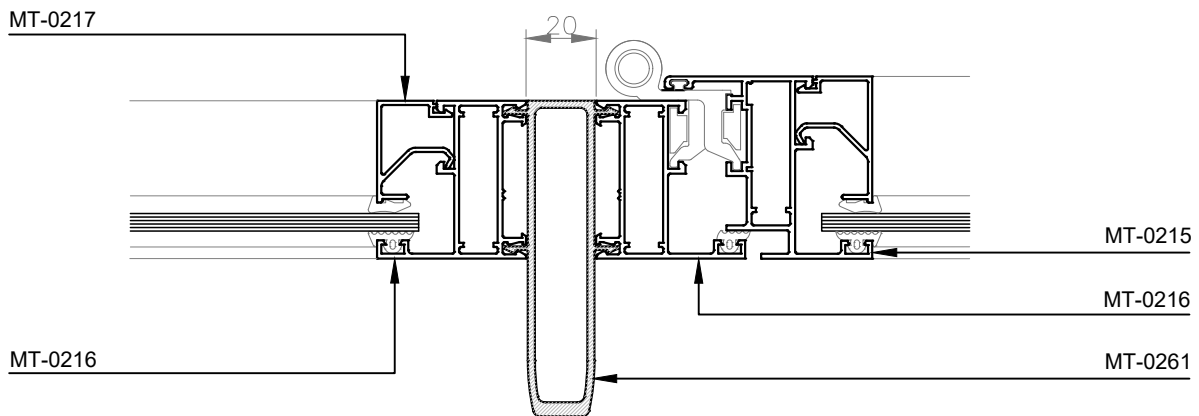

Columna-Apoyo rótula

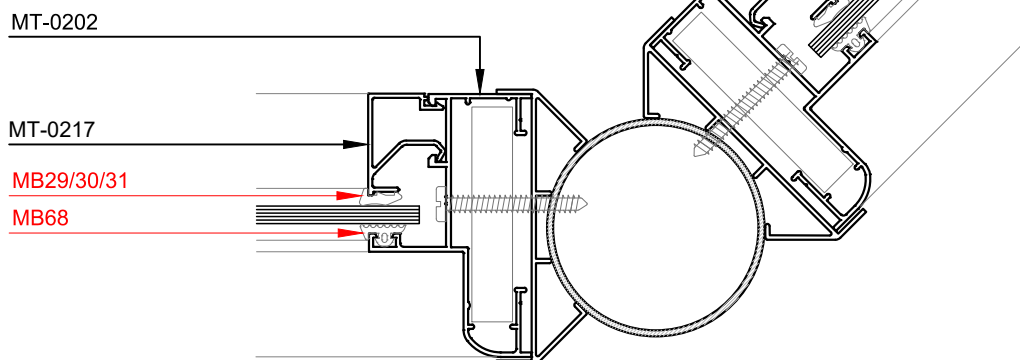

Paño Fijo  
Línea Actual

Perfil de acople a 135°

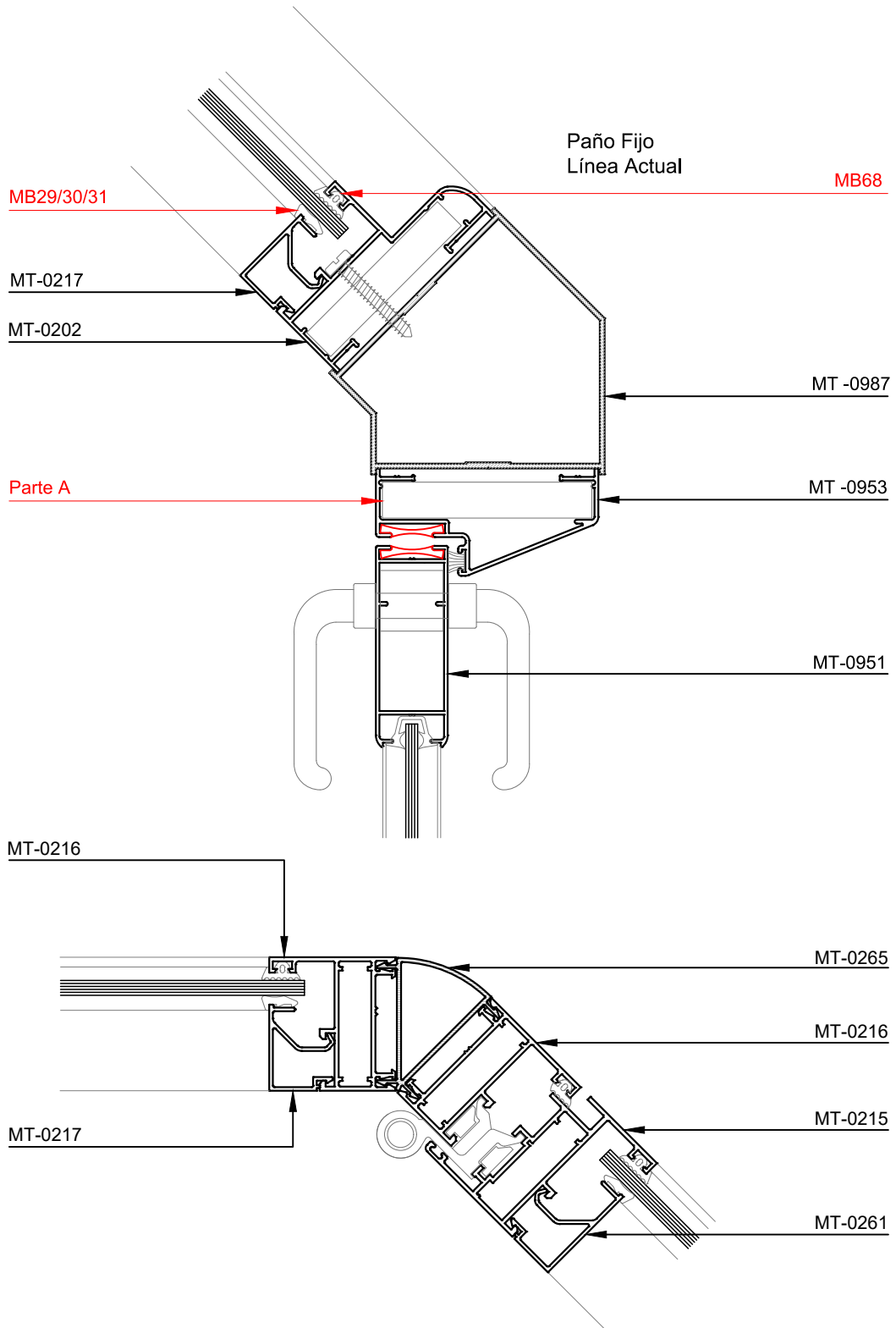

Columna acople recto

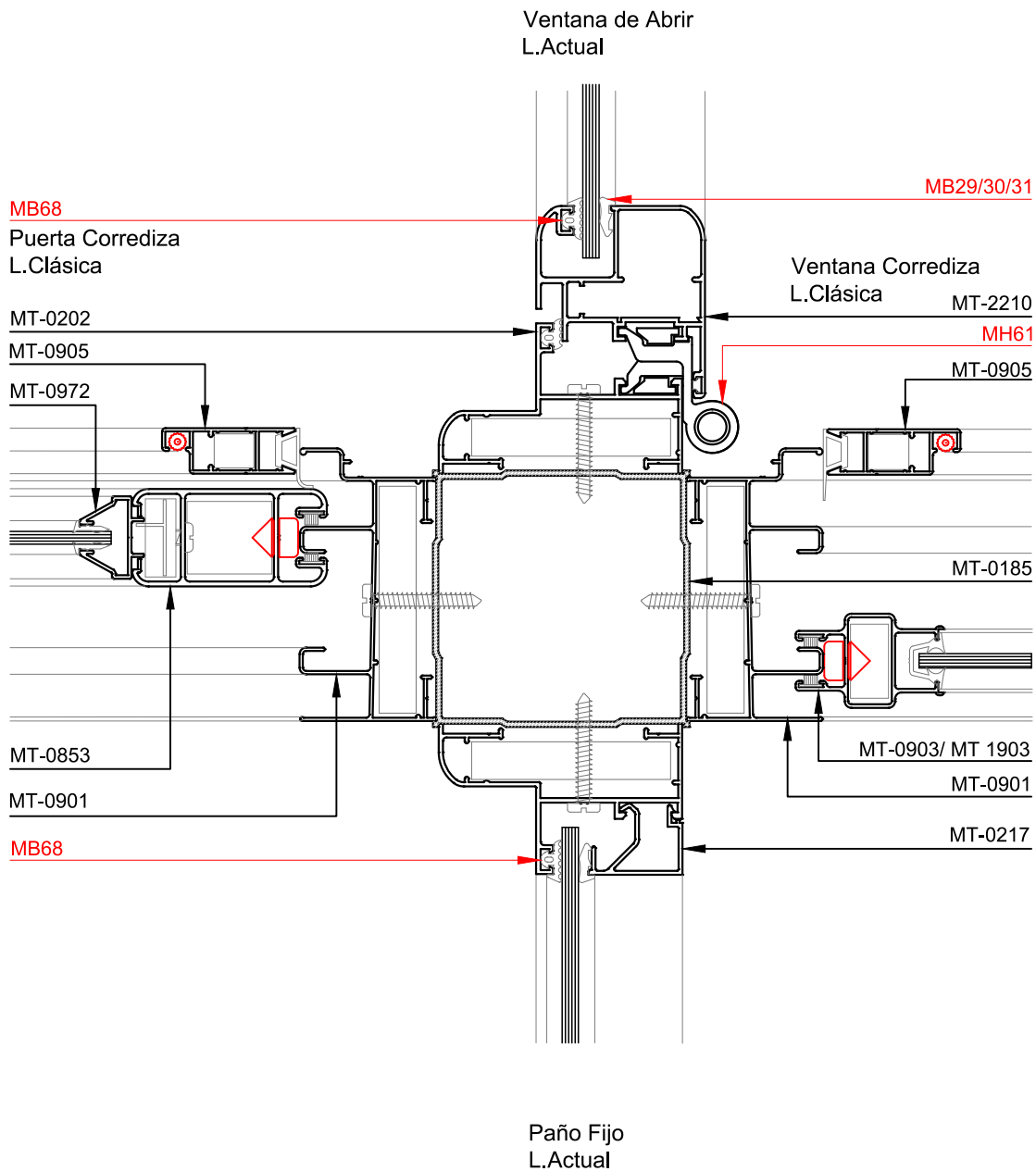



Columna acople curvo a 90°

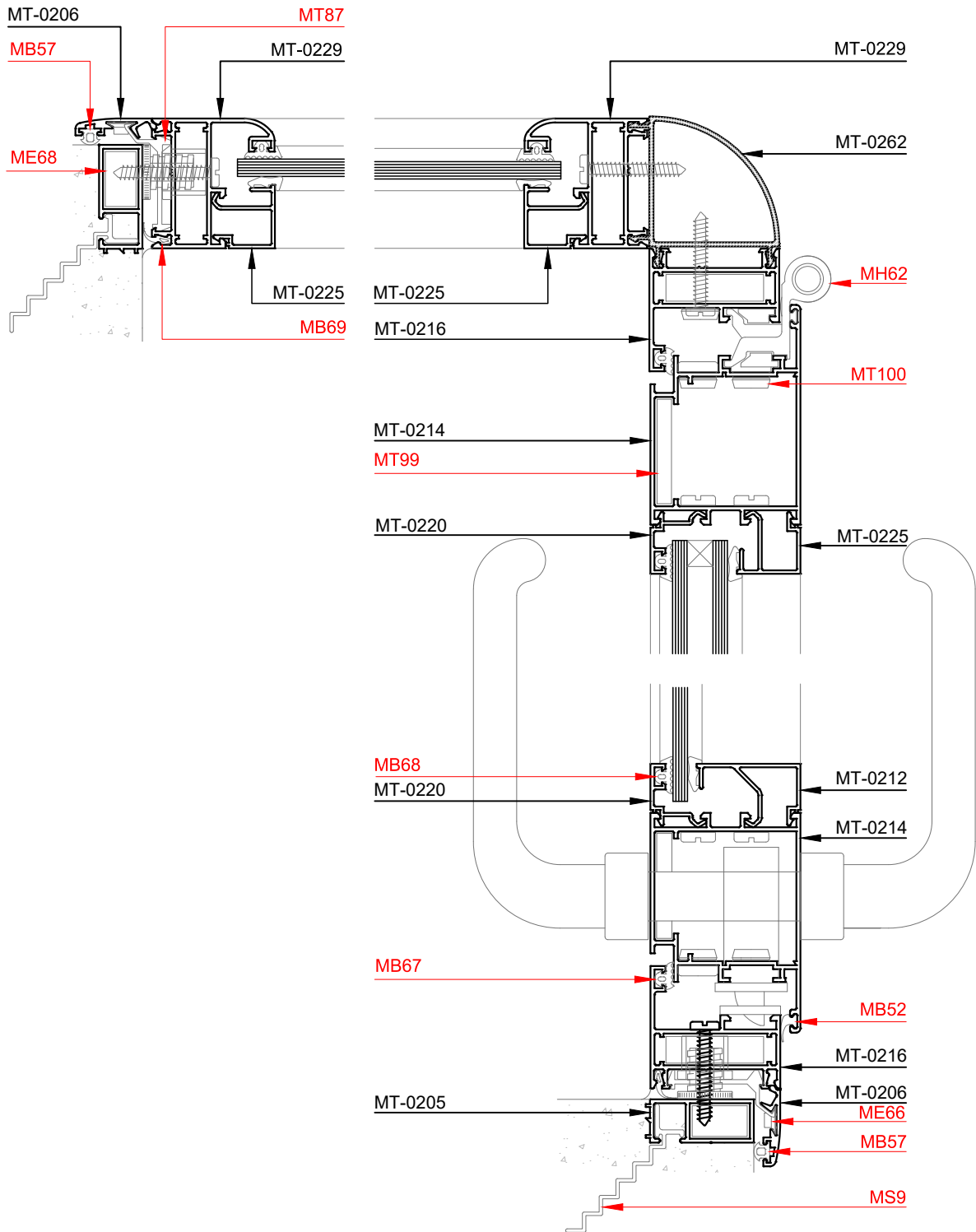

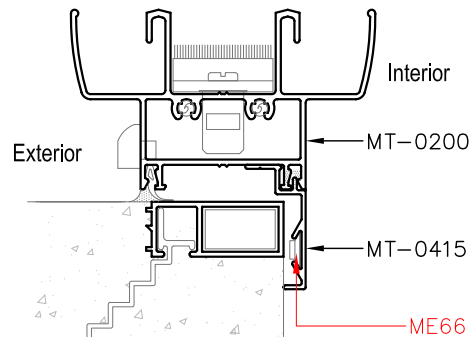
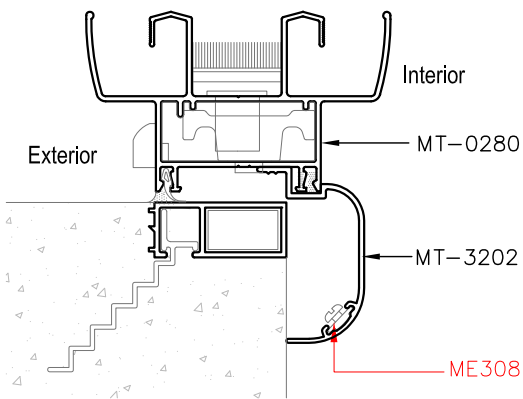
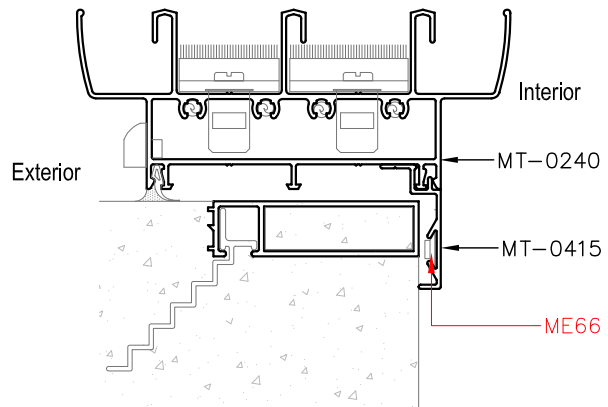
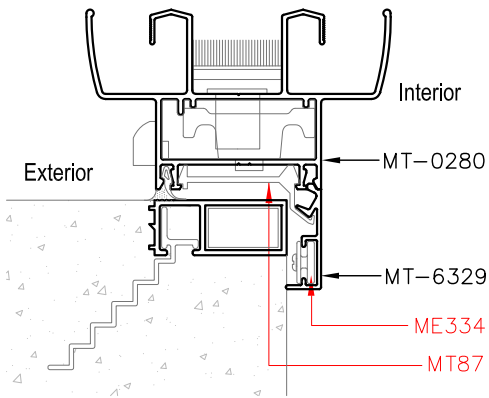
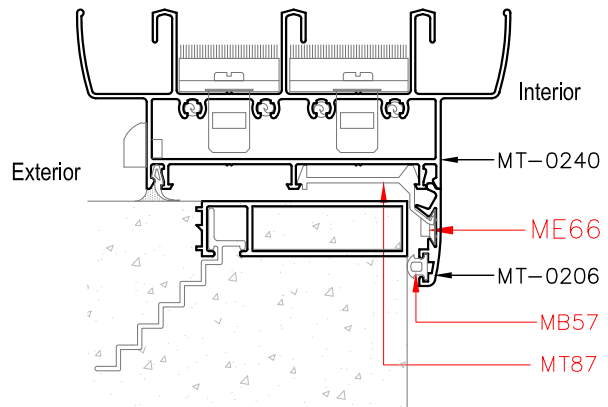
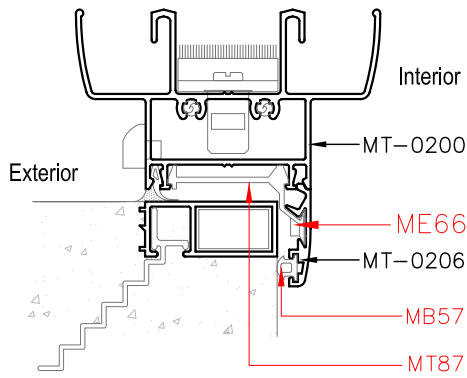
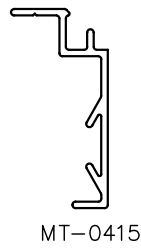
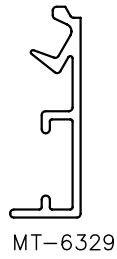

**Nota:** En ningún caso, donde se aplique el sistema corredizo, perforar la caja de agua en el umbral para la fijación con acople horizontal.

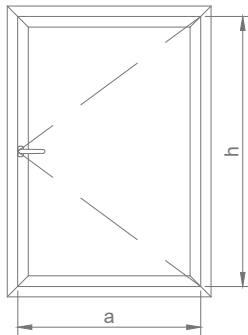

**Ventana de abrir**

Tamaño de hoja:

**h** máximo: 1200mm.

**a** máximo: 800mm.

Peso máximo de hoja 75 kg con dos bisagras MH61

Peso máximo de hoja 85 kg con tres bisagras MH61

**h** máximo: 1200mm.

**a** máximo: 1000mm.

Peso máximo de hoja 90 kg con dos bisagras MH62

Peso máximo de hoja 100 kg con tres bisagras MH62

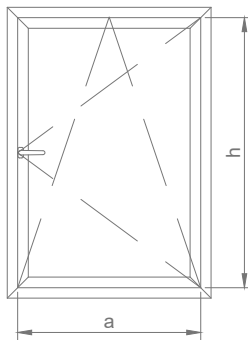

**Ventana oscilobatiente**

Tamaño de hoja:

**h** máximo: 1200mm.

**a** máximo: 1000mm.

**h** mínimo: 600mm.

**a** mínimo: 390mm

Peso máximo de hoja 80 kg con sistema H45

Cuando llega o supera los 1200mm de altura o 1000mm de ancho se agregan los cierres suplementarios.

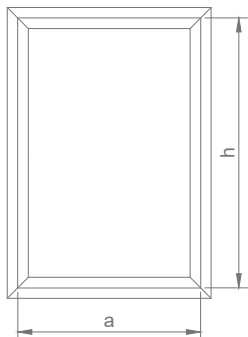

**Paño fijo**

La medida de fabricación está limitada por el tamaño y el espesor del vidrio a utilizar, para una determinada presión de cálculo estática del viento.

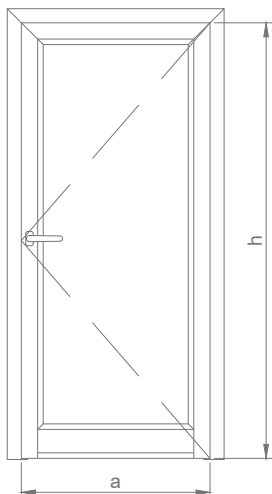

**Guillotina**

Tamaño de hoja:

**h** máximo: 800mm.

**a** máximo: 1200mm.

Peso máximo de hoja 10 kg con VS de 4mm

Peso máximo de hoja 15 kg con VS de 6mm

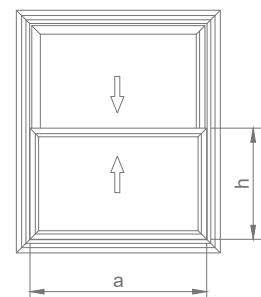

**Puerta de rebatir**

Tamaño de hoja:

**h** máximo: 2100mm.

**a** máximo: 1000mm.

Peso máximo de hoja 90 kg con dos bisagras MH62

Peso máximo de hoja 100 kg con tres bisagras MH62

Para altura igual o superior a 2100mm, se recomienda colocar travesaño.

**Ventana Desplazable**

Tamaño de hoja:

Utilizando tijera MH36-A Costwold HD10R (10,3" - 262 mm)

**h** máximo: 650 mm.

**a** máximo: 2000 mm.

Peso máximo: 50 Kg a 50° y 40 kg a 84°

Ángulo de apertura máxima: 50° y 84°

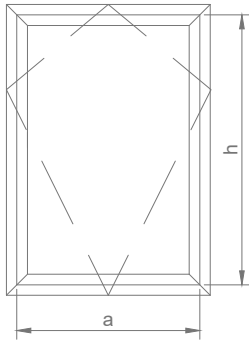

Utilizando tijera MH36-B Costwold HD16R (16,3" - 415 mm)

**h** máximo: 800 mm.

**a** máximo: 2000 mm.

Peso máximo: 100 Kg a 30°, 55 kg a 50° y 50 kg a 90°

Ángulo de apertura máxima: 30°, 50° o 90°

Utilizando tijera MH36-C Costwold HD22R (22,3" - 567 mm)

**h** máximo: 1500 mm.

**a** máximo: 2000 mm.

Peso máximo: 100 Kg a 20°, 80 kg a 45° y 75 kg a 90°

Ángulo de apertura máxima: 20°, 45° o 90°

Utilizando tijera MH36-D Costwold HD22R (26" - 680 mm)

**h** máximo: 2000 mm.

**a** máximo: 2000 mm.

Peso máximo: 100 Kg a 20°

Ángulo de apertura máxima: 20°

Utilizando limitador MH36-E Costwold HD102 (6" - 152.4 o 10" - 254mm)

**h** mínima: 600 mm con tijera Costwold HD10R (10,3" - 262 mm)

**h** mínima: 750 mm con tijera Costwold HD16R (16,3" - 415 mm)

**h** mínima: 900 mm con tijera Costwold HD22R (22,3" - 567 mm)

**h** mínima: 1050 mm con tijera Costwold HD26 (26,0" - 680 mm)

Utilizar limitador de apertura en ventanas con **peso superior a 32 kg.**

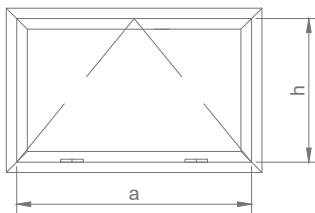

**Ventana Banderola y Ventiluz**

Tamaño de hoja:

**h** máximo: 800mm.

**a** máximo: 1200mm.

Peso máximo de hoja 75 kg con dos bisagras MH61

Peso máximo de hoja 85 kg con tres bisagras MH61

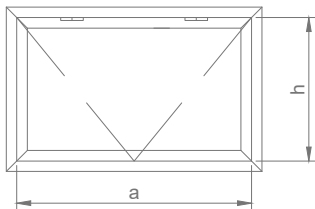

**h** máximo: 800mm.

**a** máximo: 1200mm.

Peso máximo de hoja 90 kg con dos bisagras MH62

Peso máximo de hoja 100 kg con tres bisagras MH62

**Ventana Corrediza**

Tamaño de hoja:

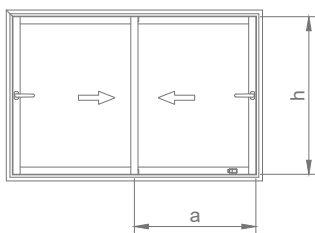

Ver las curvas de límite de utilización estática con las diferentes combinaciones de ancho, alto y presiones de viento.

Peso máximo de hoja 50 kg con 2 carros MR39 / MR40

Peso máximo de hoja 80 kg con 2 carros MR41 / MR42

Se recomienda para ancho de hoja superior a 800 mm y alto superior a 1600 mm usar como zócalo el perfil MT-0209 o MT-0252; y ancho de hoja superior a 1000 mm y alto superior a 2000 mm usar como zócalo y cabezal el perfil MT-0209 o MT-0252.

**El momento de inercia** de un perfil, es una propiedad geométrica de la sección transversal, medida en  $\text{cm}^4$  que físicamente está relacionado con las tensiones y deformaciones máximas que aparecen por flexión, por tanto, junto con las propiedades del material determina la resistencia máxima del perfil estructural bajo flexión. En el caso de las carpinterías, solo se entienden solicitados a esfuerzos de presión los perfiles centrales de la carpintería, los perimetrales se suponen solidarios con el muro. Dicho **momento de inercia** se utiliza para establecer las dimensiones máximas permitidas en un cerramiento, junto con los siguientes factores:

**La acción del viento** sobre los edificios se transforma en esfuerzos de presión o de succión sobre la superficie acristalada que se transmiten directamente a la fachada a través de los perfiles de la ventana.

El acristalamiento debe ser capaz de transmitir dichos esfuerzos, que actúan en forma repartida en su superficie, a los perfiles perimetrales de la carpintería.

Estos perfiles deben tener la capacidad de soportar esfuerzos bajo las siguientes condiciones:

- Deformación:** El perfil más desfavorable de la ventana (parante central) no debe experimentar deformaciones que superen la flecha máxima admisible.
- Funcionamiento:** correcto tras repetidos ciclos de presión y succión.
- Seguridad:** frente a una presión máxima instantánea.

**Es recomendable que la flecha máxima producida por la acción del viento, no exceda:**

Vidrio monolítico o laminado:  $f_{\text{máx}} \leq H/200$  con Deflexión máxima: 15 mm.  
 Doble vidriado hermético:  $f_{\text{máx}} \leq H/300$  con Deflexión máxima: 8 mm.

El módulo de elasticidad longitudinal del aluminio es  $E=700.000 \text{ kg/cm}^2$ , donde  $q_e$  es la presión de cálculo o estática del viento, tomada para los cálculos de obra.

**Aptitud al servicio:** Se condiciona el cálculo, a la flecha máxima admisible por acción del viento y se verifica el momento de inercia mínimo que necesita el perfil  $J_x (\text{cm}^4)$  para cumplir:

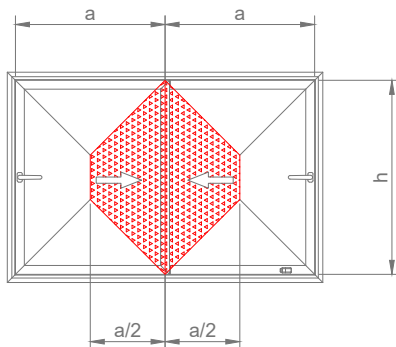

**Por acción del viento con carga trapezoidal**

$$\text{Si: } a < h \Rightarrow J_x \geq \frac{1}{1920} \times \frac{q_e \times h^4 \times a/2}{E \times f_{\text{máx}}} \times 2 \times \{ 5 - 4 \times [a/(2 \times h)]^2 \}^2$$

**Por acción del viento con carga triangular**

$$\text{Si: } a \geq h \Rightarrow J_x \geq \frac{1}{240} \times \frac{q_e \times h^5}{E \times f_{\text{máx}}} \times 2$$

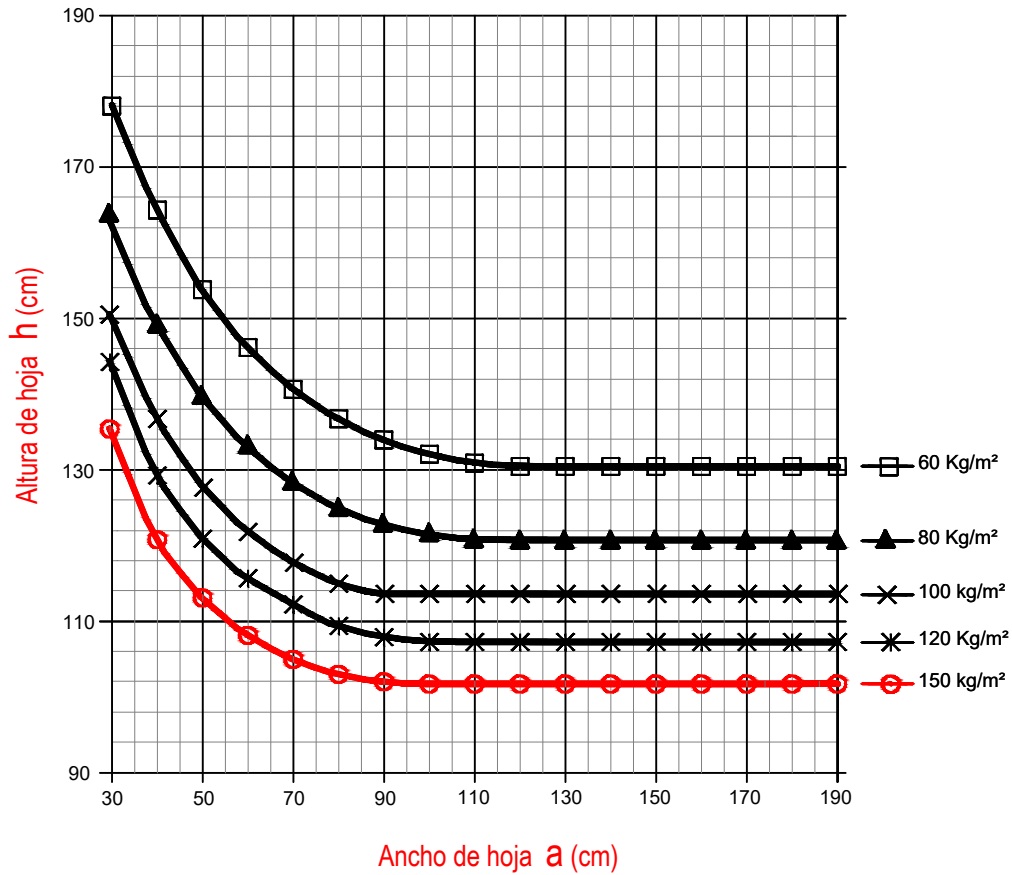
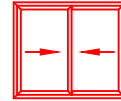

Perfiles Parante central
MT-0250 + MT-0250
Jxx = 5,90 cm <sup>4</sup>
Flecha para DVH

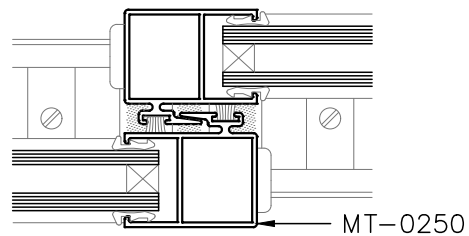

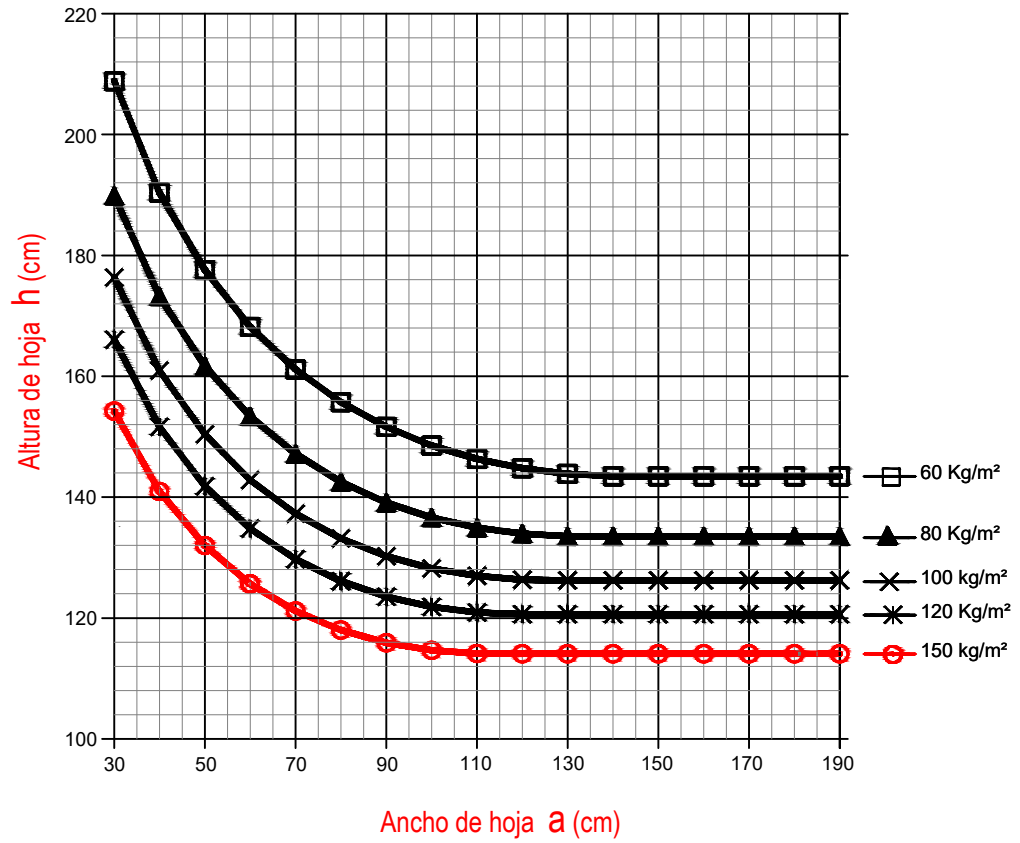
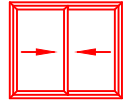

Perfiles Parante central
MT-0207 + MT-0207
Jxx = 6,05 cm <sup>4</sup>
Flecha para VS

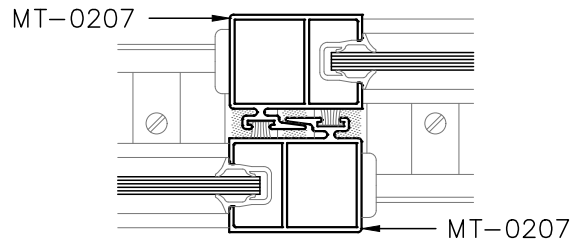

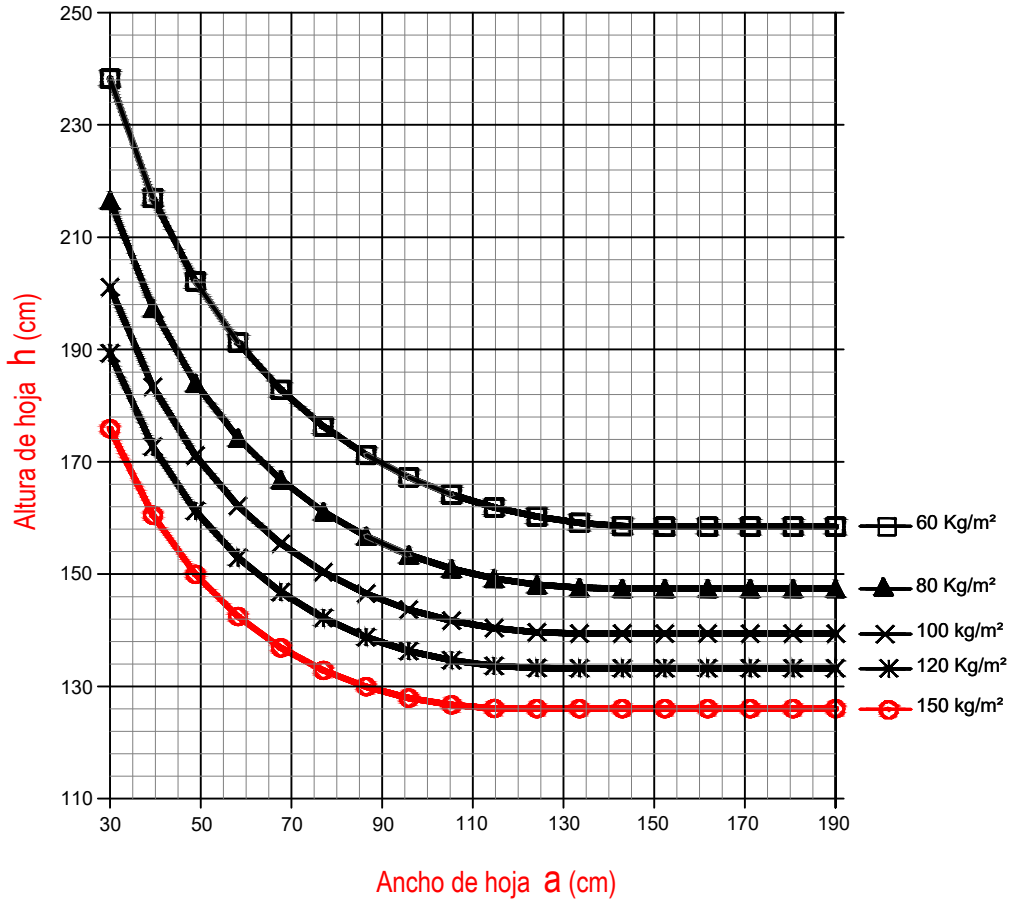
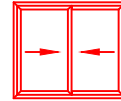

Perfiles Parante central
MT-0250 + MT-0251
Jxx = 13,50 cm <sup>4</sup>
Flecha para DVH

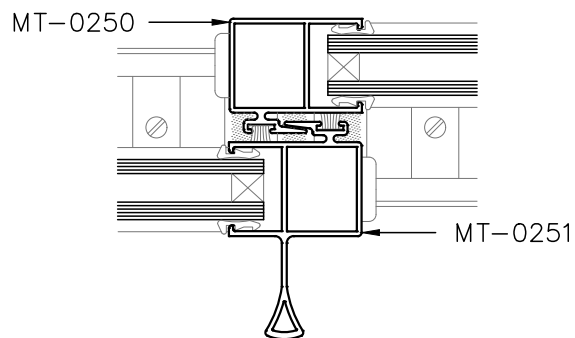



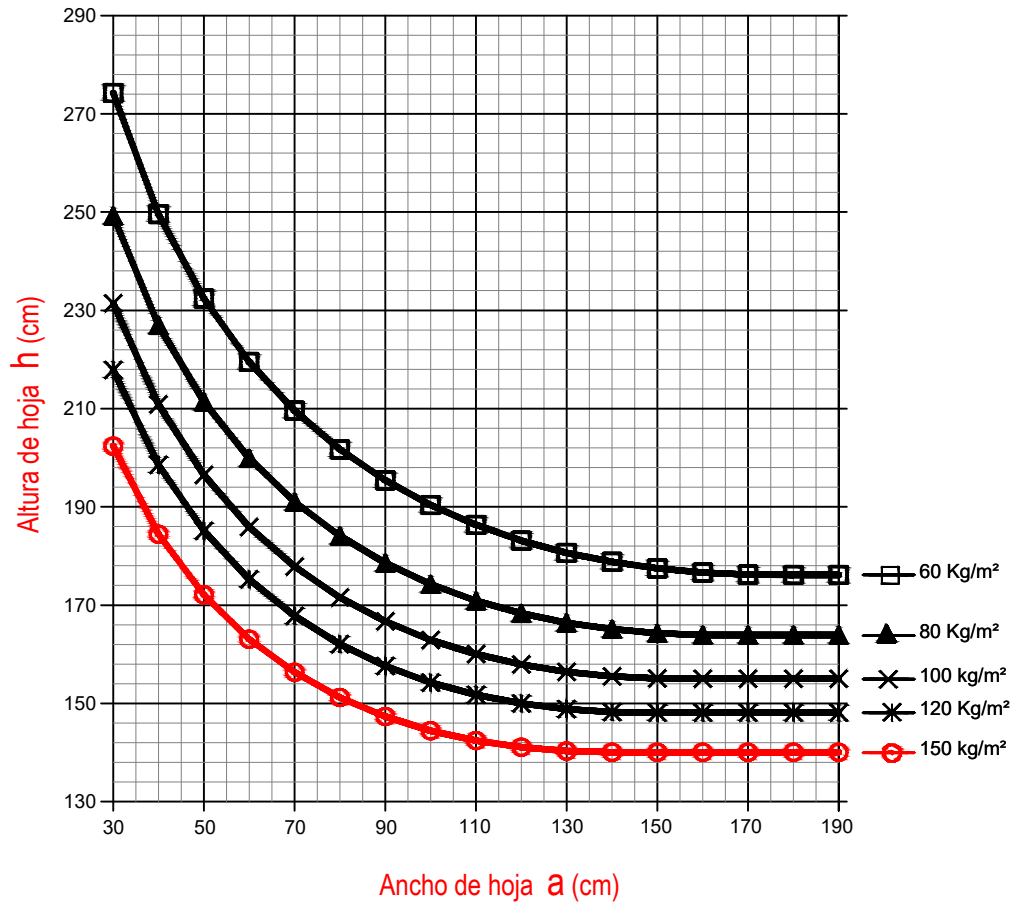
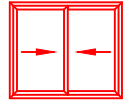

Perfiles Parante central
MT-0207 + MT-0208
Jxx = 13,75 cm <sup>4</sup>
Flecha para VS

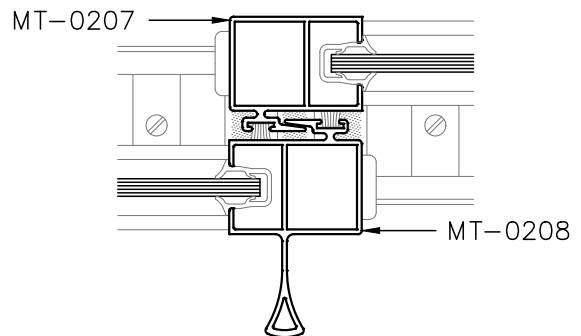

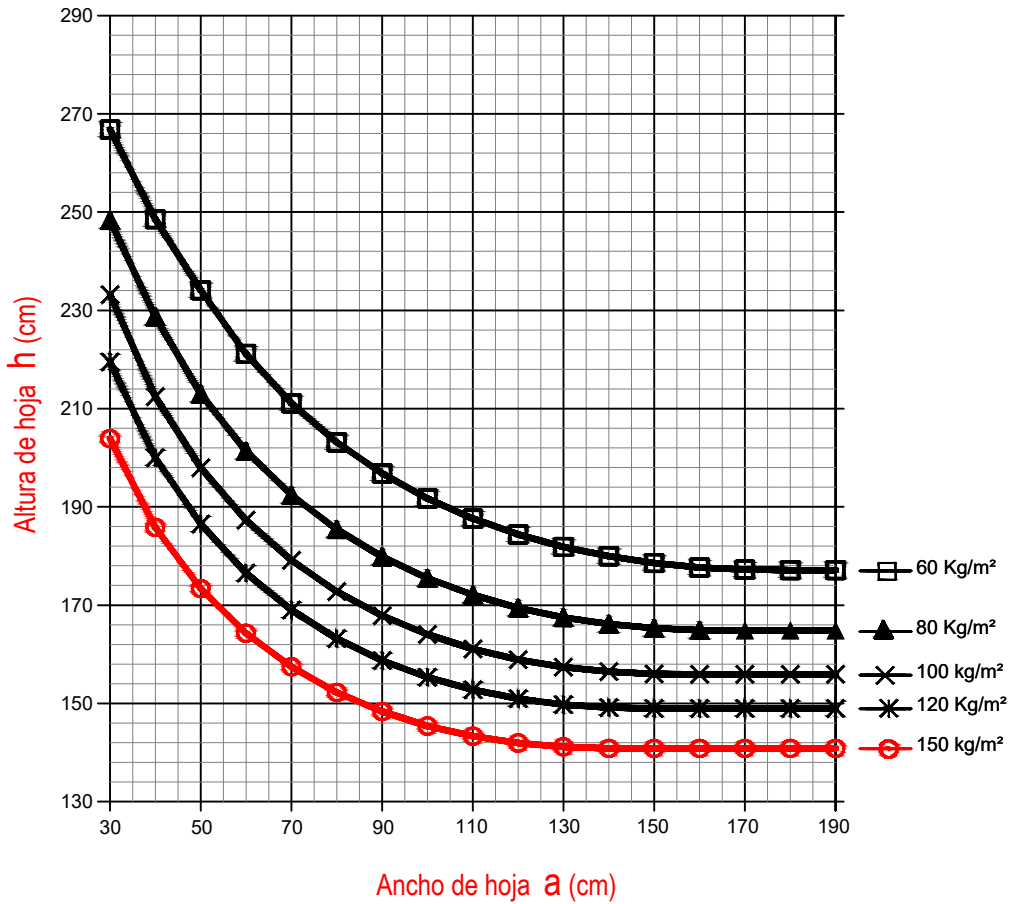
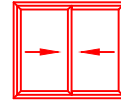

Perfiles Parante central
MT-0251 + MT-0251
Jxx = 21,10 cm <sup>4</sup>
Flecha para DVH

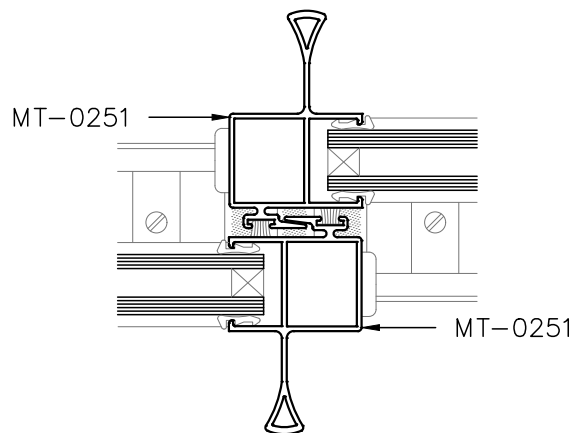

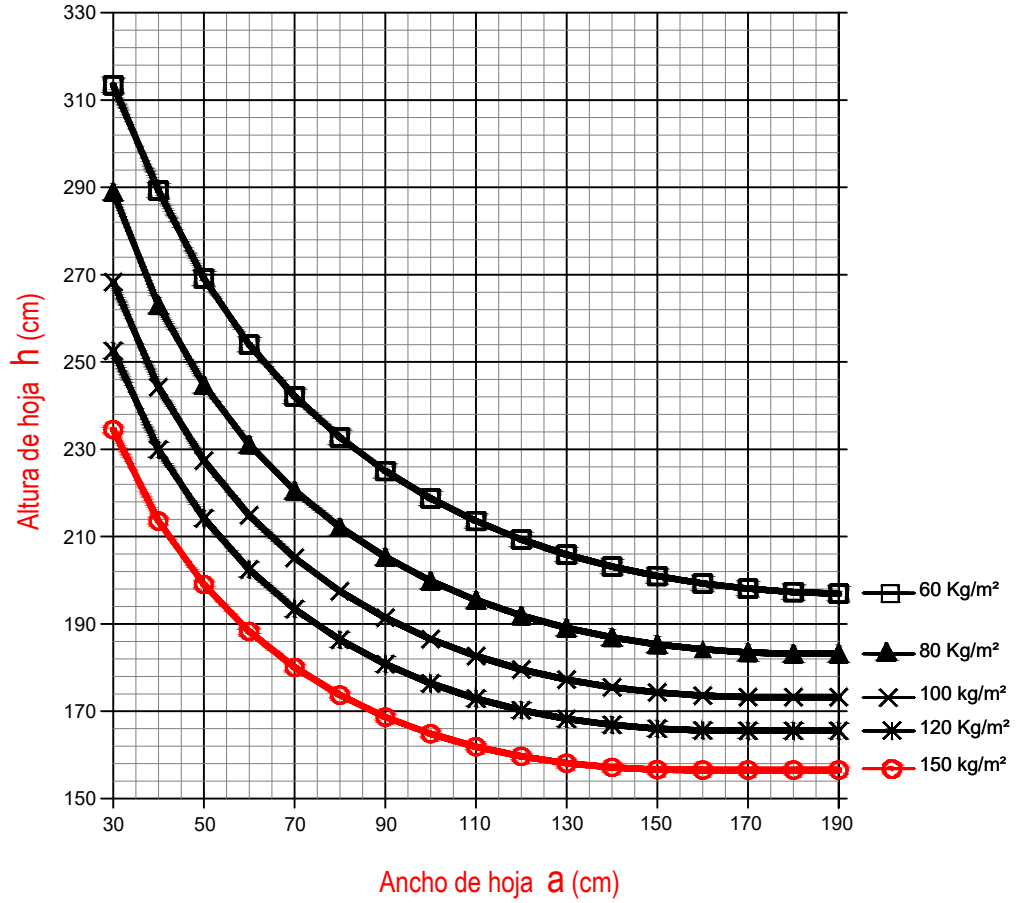
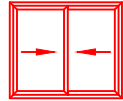

Perfiles Parante central
MT-0208 + MT-0208
$J_{xx} = 21,45 \text{ cm}^4$
Flecha para VS

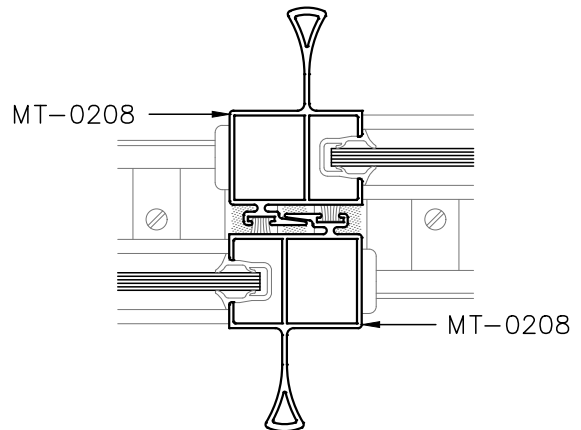

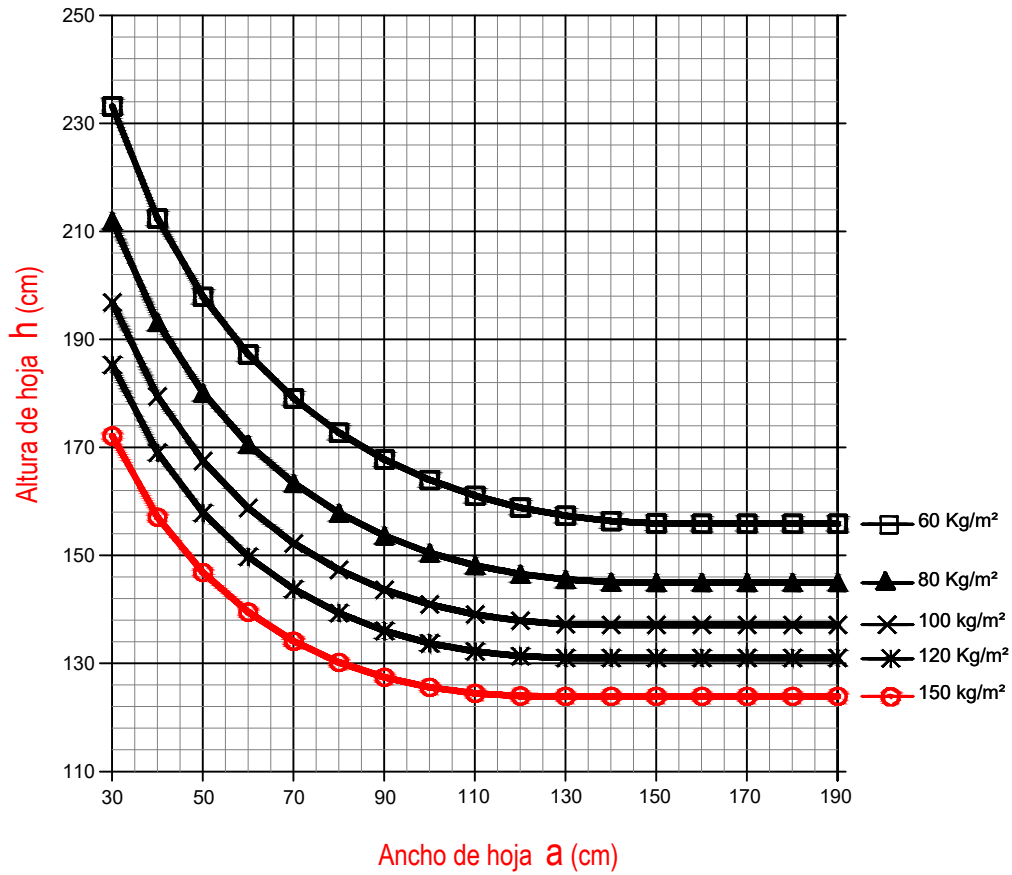
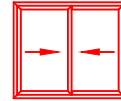

Perfiles Parante central MT-0383+ MT-0315 Jxx = 12,65 cm <sup>4</sup> Flecha para DVH
--

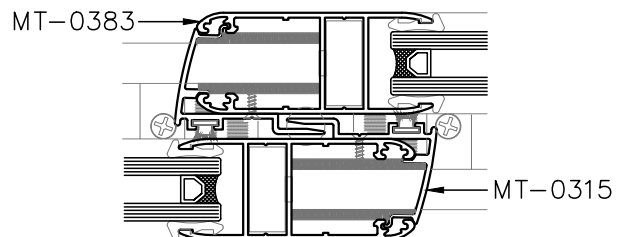
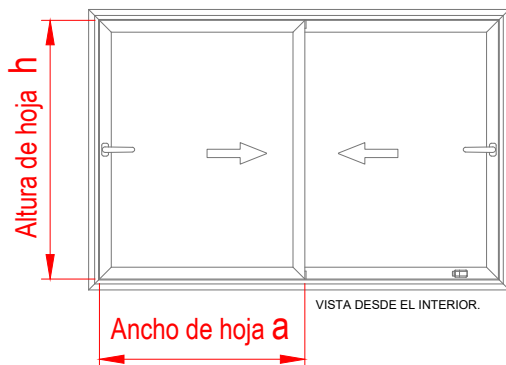

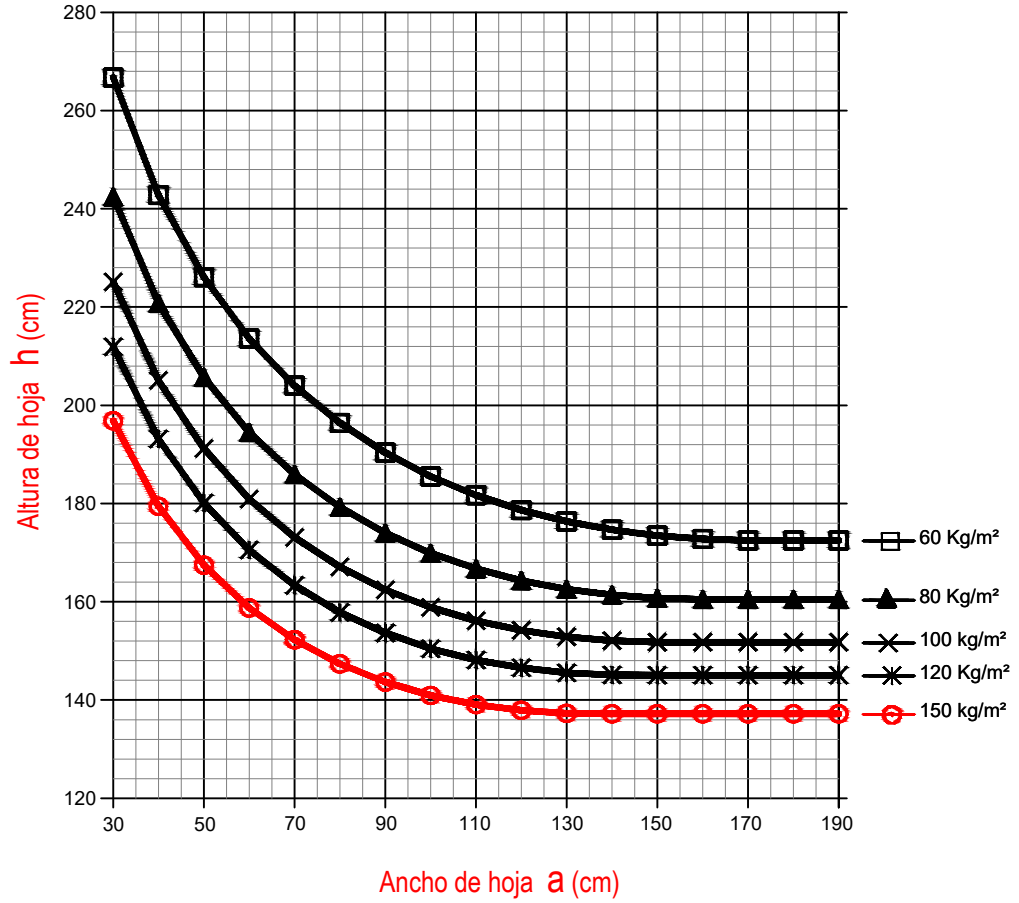
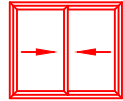

Perfiles Parante central
MT-0325+ MT-0315
Jxx = 12,75 cm <sup>4</sup>
Flecha para VS

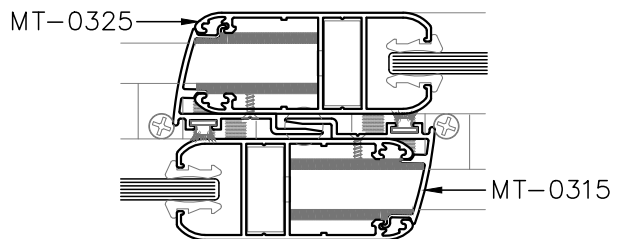

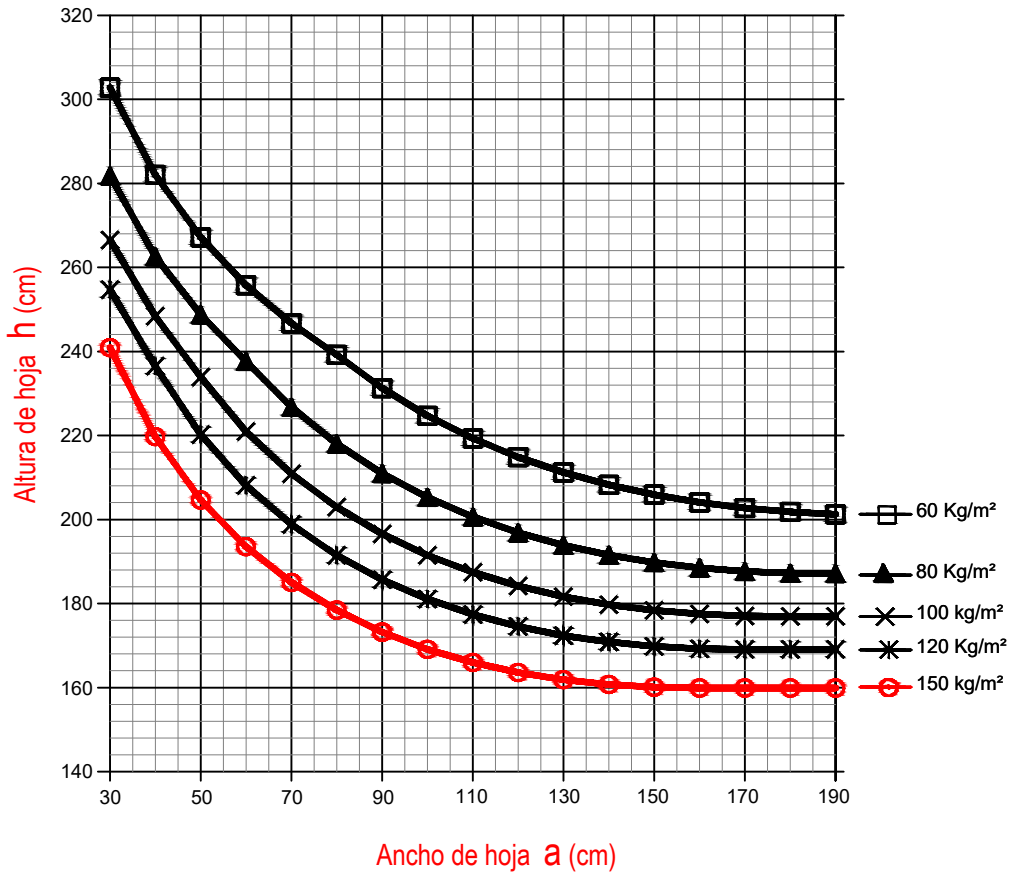
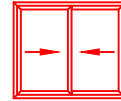

Perfiles Parante central  
 MT-0383+ MT-0315+ MT-0316  
 Jxx = 35,05 cm<sup>4</sup>  
 Flecha para DVH

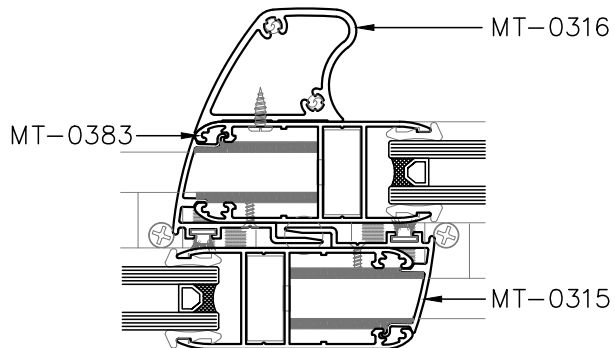
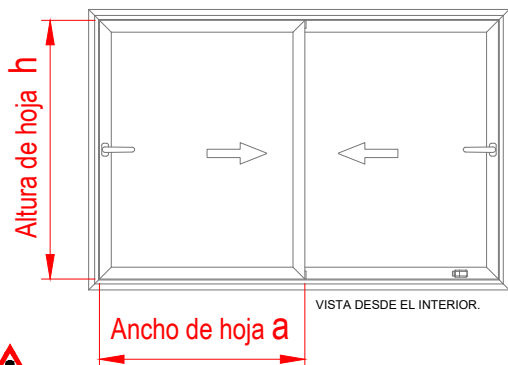

**Nota:** Se deberán colocar 4 tornillos, equidistantes, por metro de perfil MT-0316 comenzando desde 50 mm de los extremos.

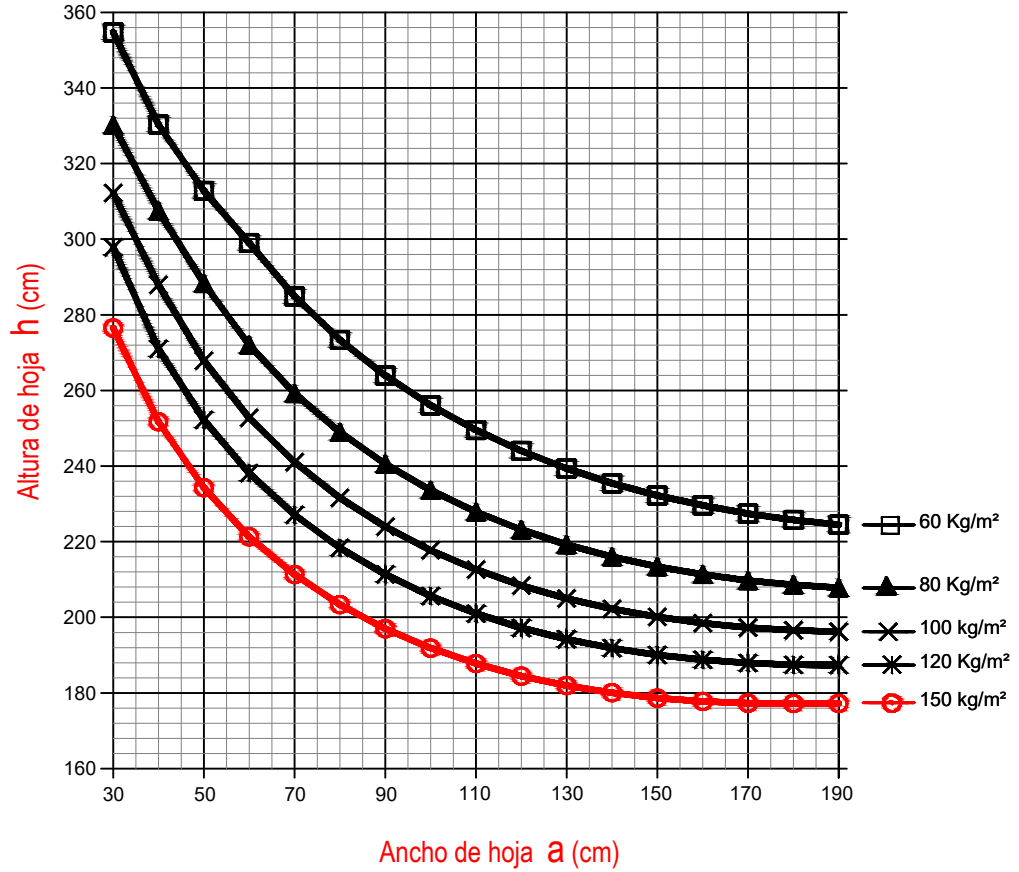
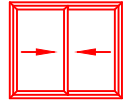

Perfiles Parante central  
 MT-0325+ MT-0315+ MT-0316  
 $J_{xx} = 35,25 \text{ cm}^4$   
 Flecha para VS

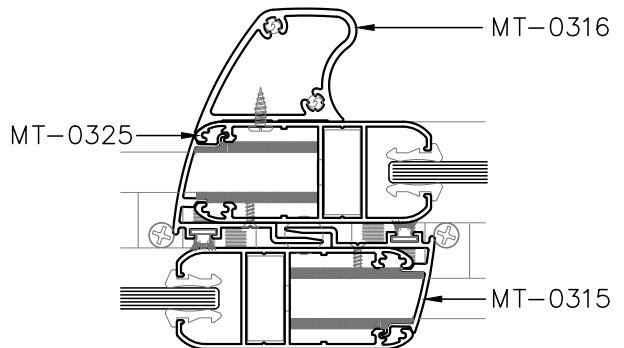

**Nota:** Se deberán colocar 4 tornillos, equidistantes, por metro de perfil MT-0316 comenzando desde 50 mm de los extremos.

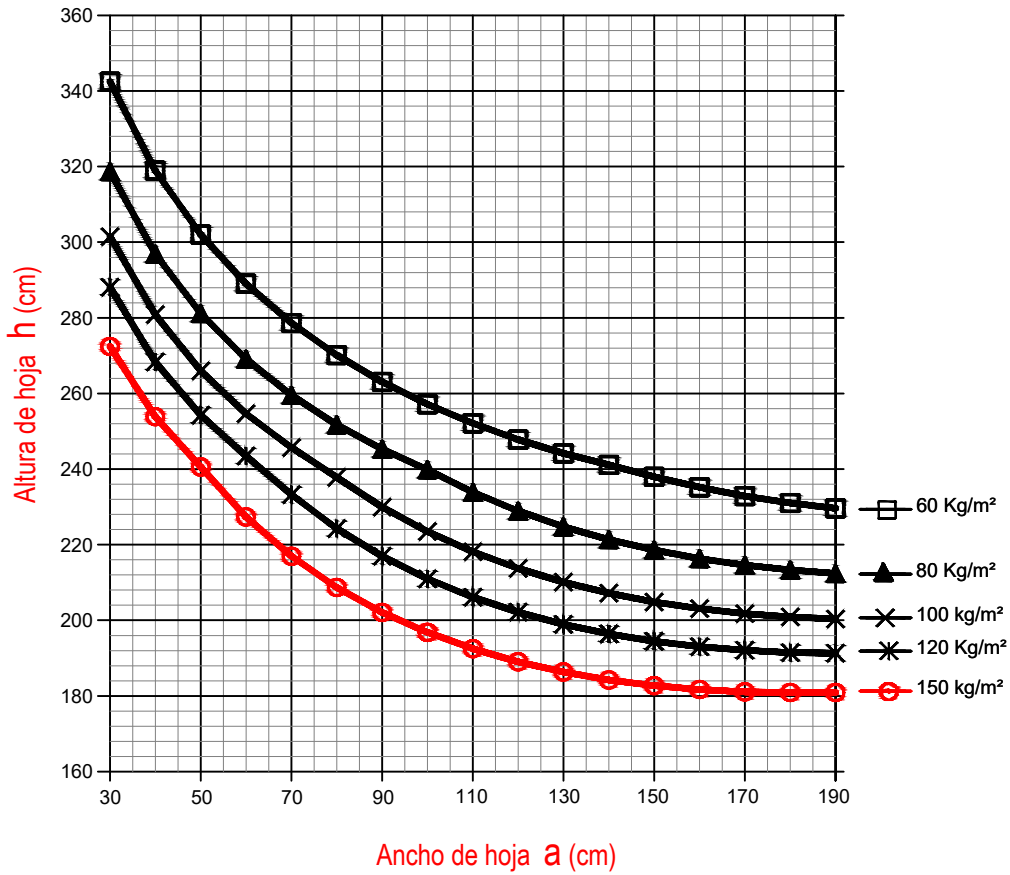
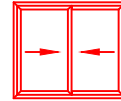

Perfiles Parante central  
 MT-0383+ MT-0315+ MT-0316  
 $J_{xx} = 57,40 \text{ cm}^4$   
 Flecha para DVH

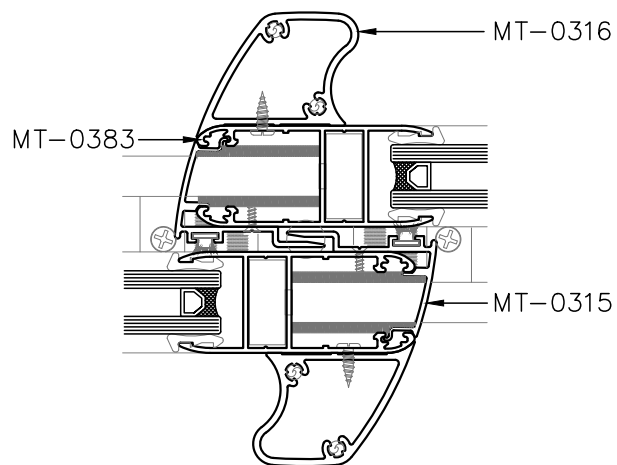
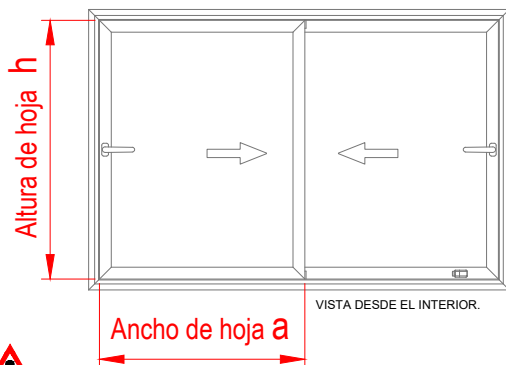

**Nota:** Se deberan colocar 4 tornillos, equidistantes, por metro de perfil MT-0379 comenzando desde 50 mm de los extremos.



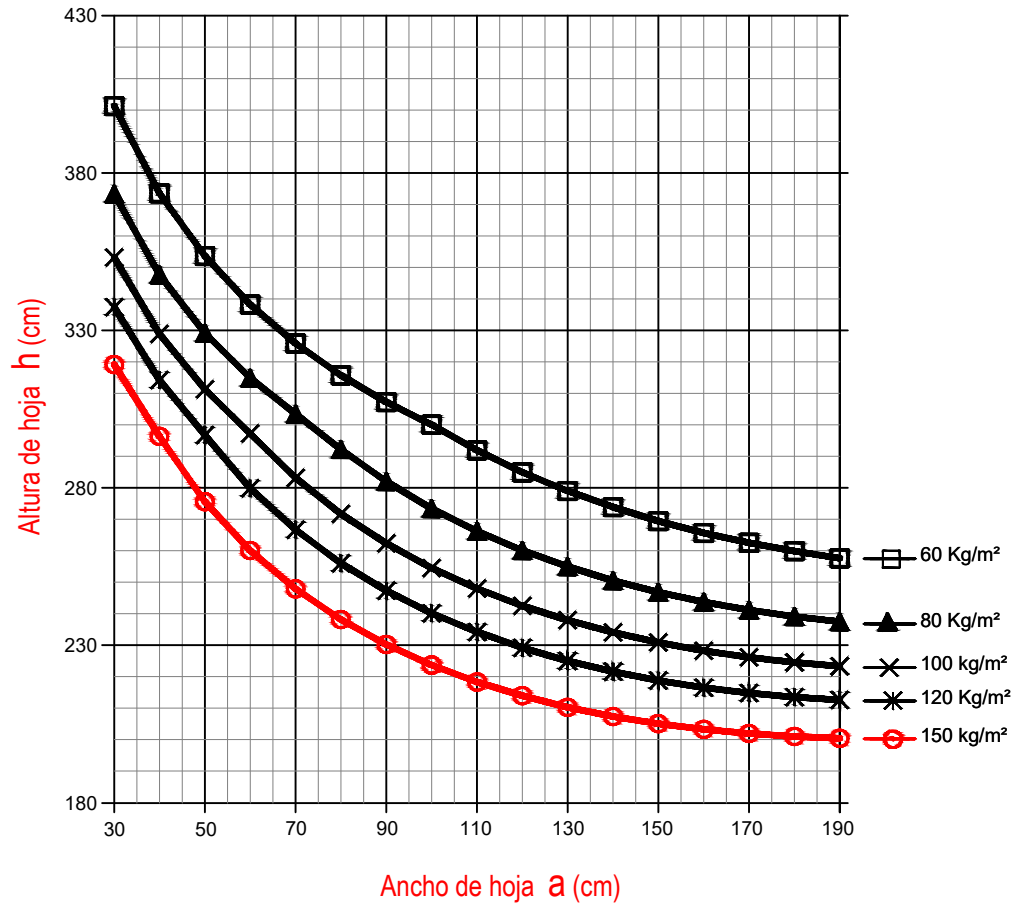
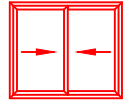

Perfiles Parante central  
 MT-0325+ MT-0315+ MT-0316  
 $J_{xx} = 57,70 \text{ cm}^4$   
 Flecha para VS

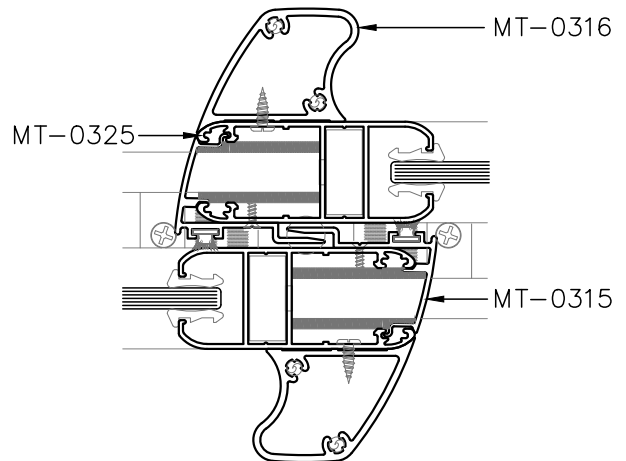

**Nota:** Se deberán colocar 4 tornillos, equidistantes, por metro de perfil MT-0316 comenzando desde 50 mm de los extremos.

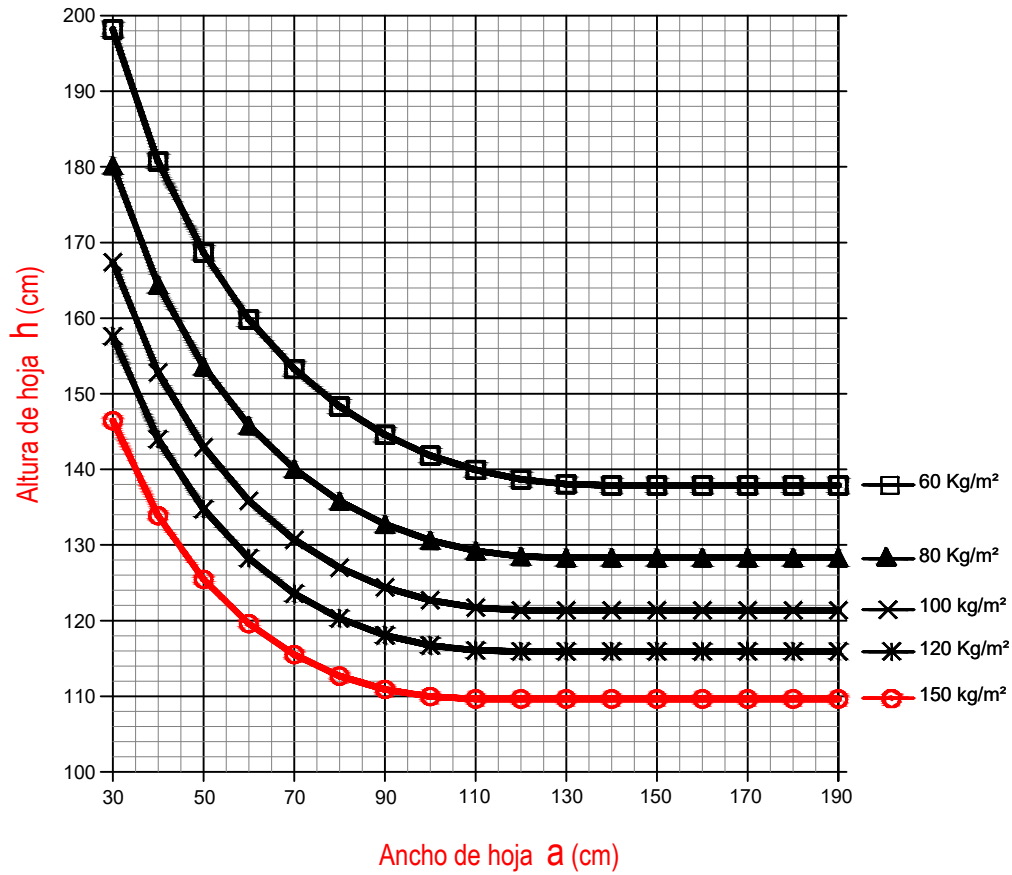

Perfiles de columna central
MT-0221
Jxx = 7,75 cm <sup>4</sup>
Flecha para DVH

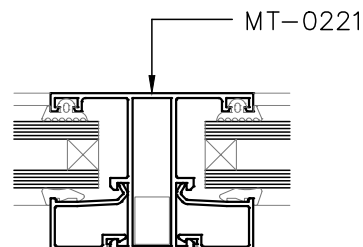

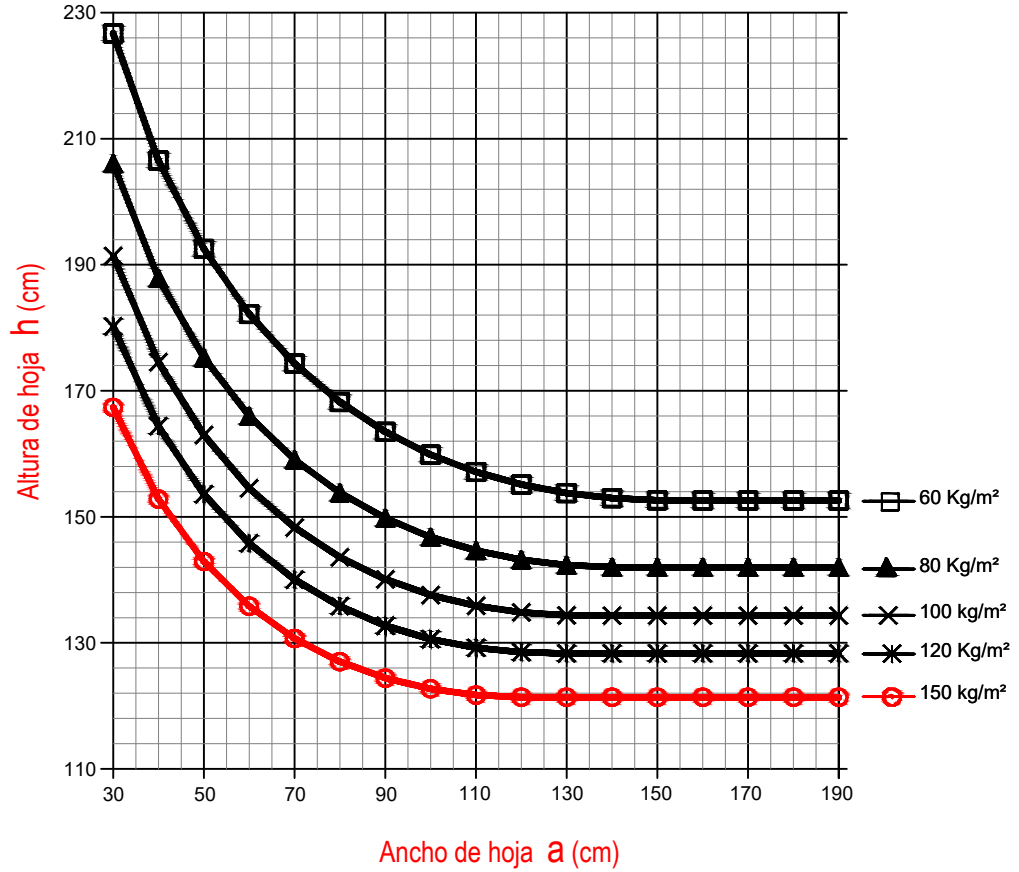
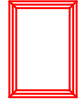

Perfiles de columna central
MT-0221
$J_{xx} = 7,75 \text{ cm}^4$
Flecha para VS

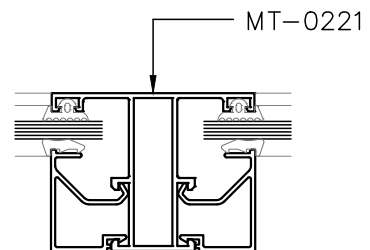

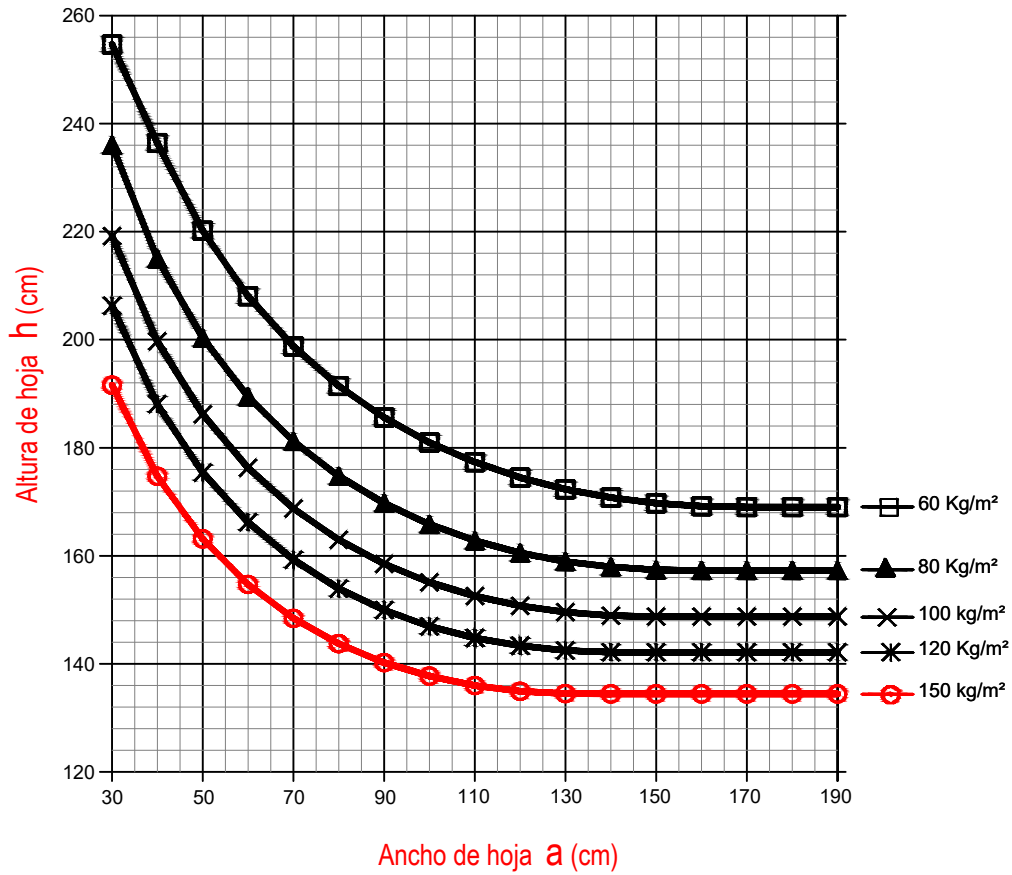

Perfiles de columna central
MT-0216 + MT-0213
$J_{xx} = 17,50 \text{ cm}^4$
Flecha para DVH

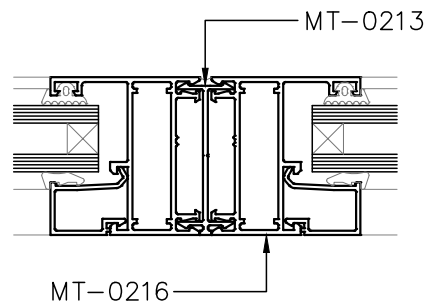

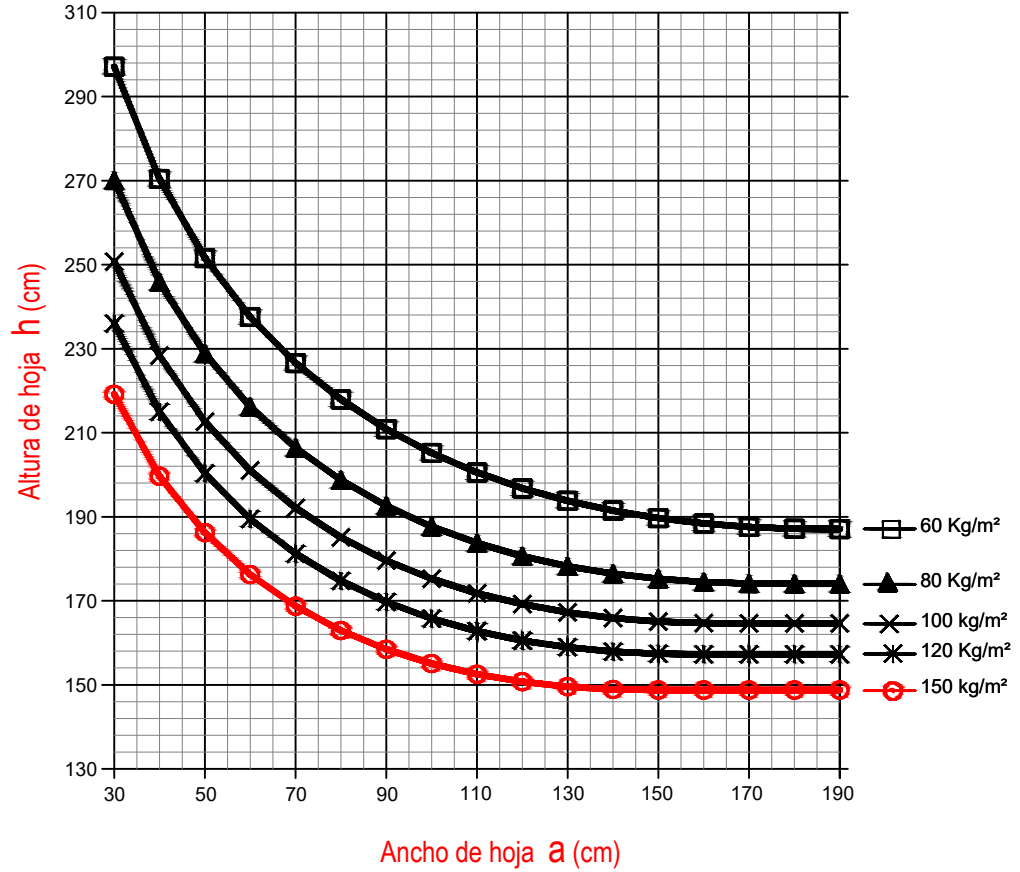
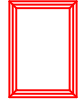

Perfiles de columna central
MT-0216 + MT-0213
Jxx = 17,50 cm <sup>4</sup>
Flecha para VS

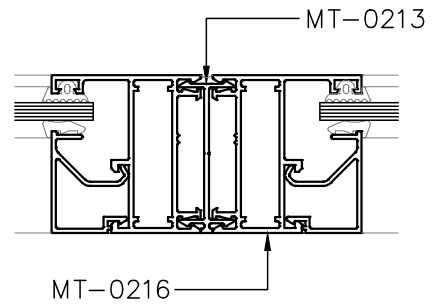

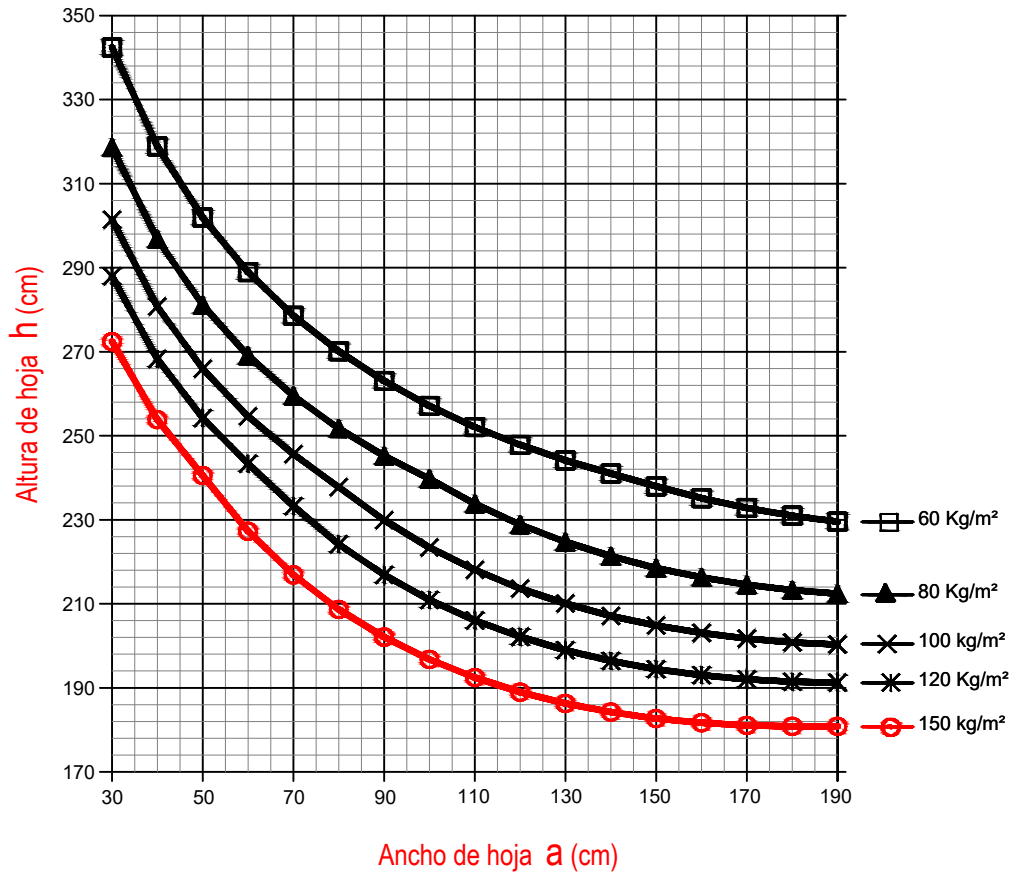

Perfiles de columna central
MT-0216 + MT-0261
$J_{xx} = 57,35 \text{ cm}^4$
Flecha para DVH

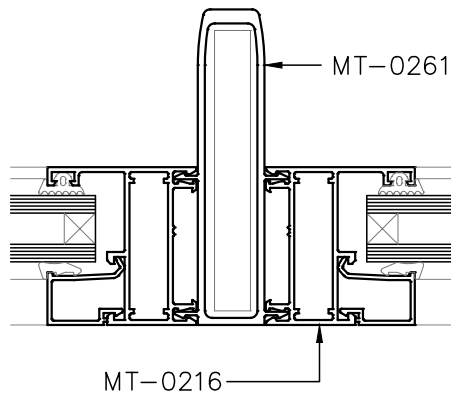

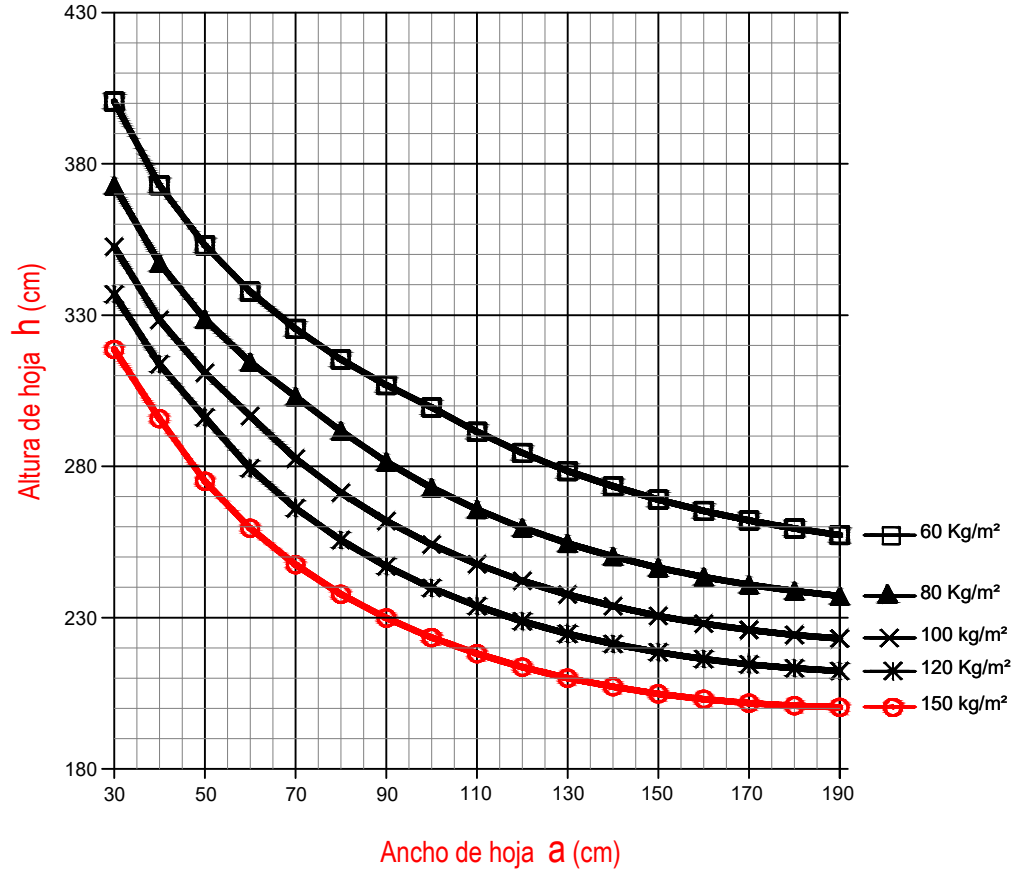
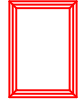

Perfiles de columna central
MT-0216 + MT-0261
$J_{xx} = 57,35 \text{ cm}^4$
Flecha para VS

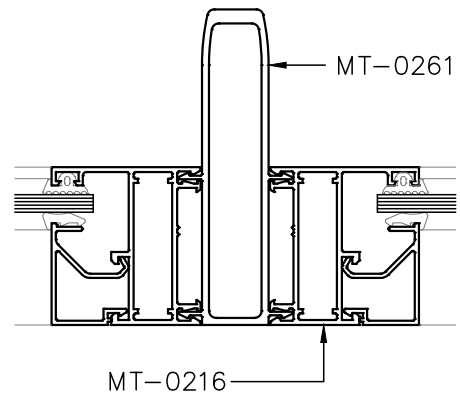

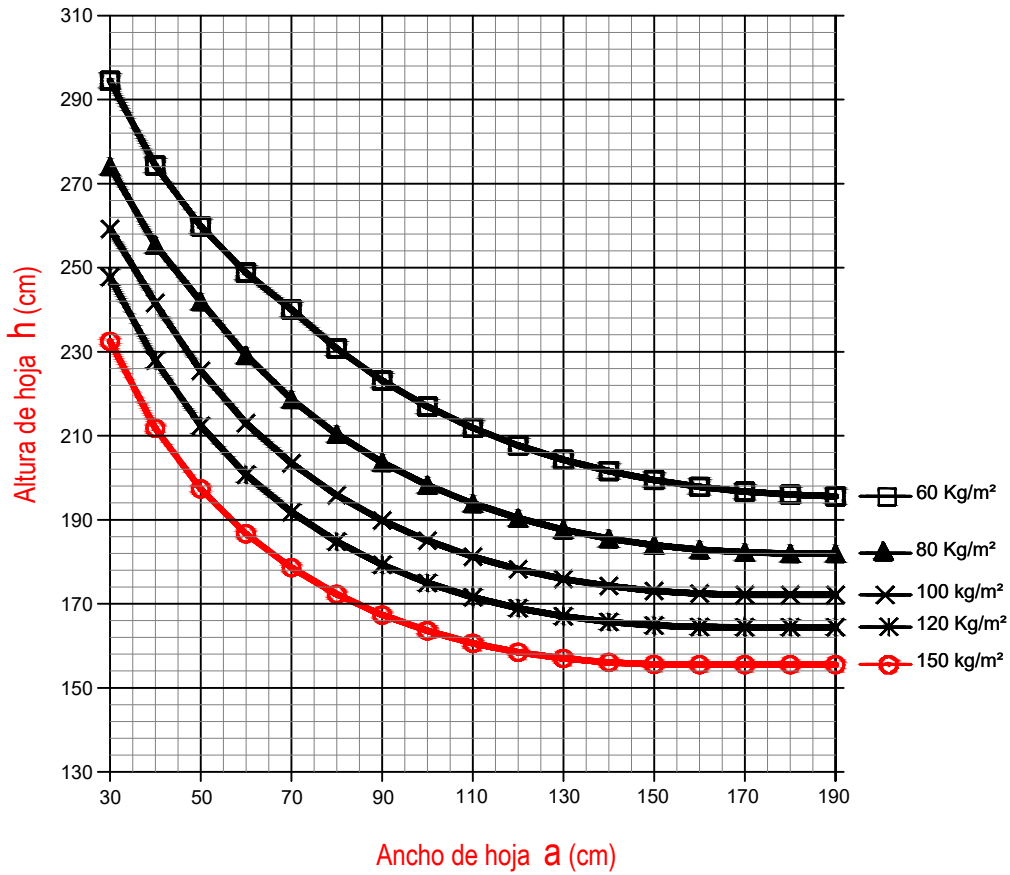
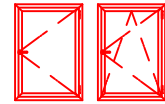

Perfiles Parante central
MT-0215 + MT-0224
Jxx = 31,35 cm <sup>4</sup>
Flecha para DVH

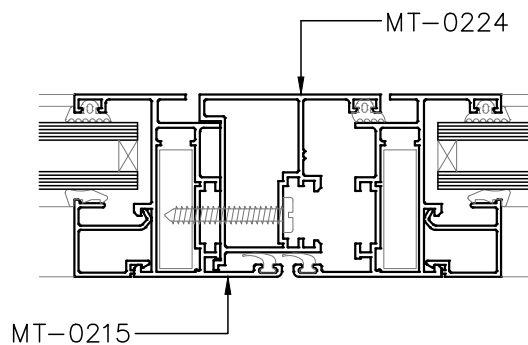
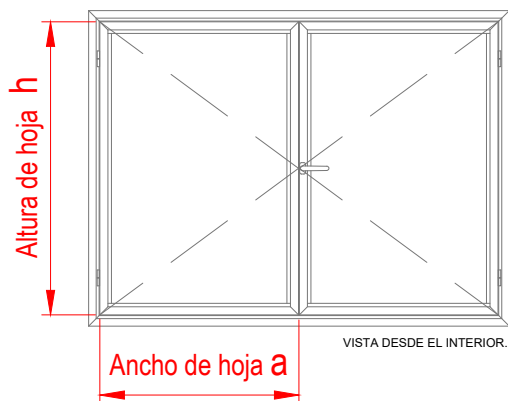



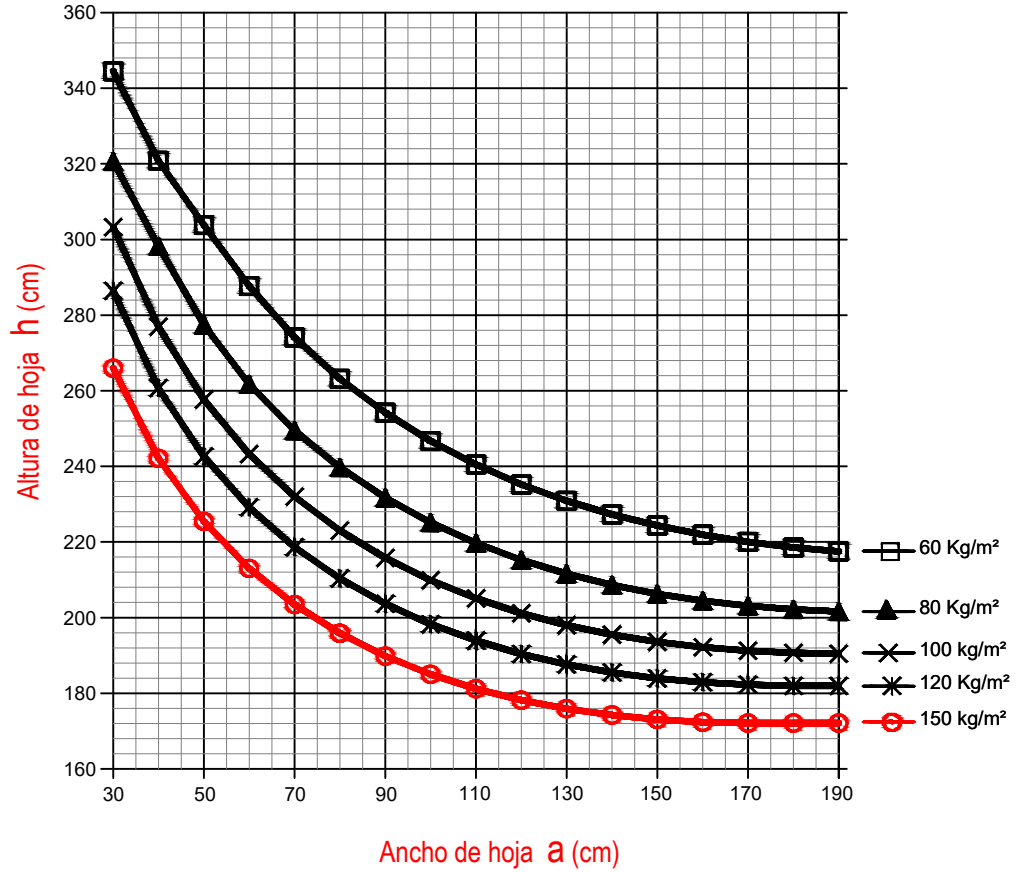
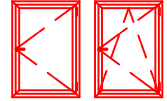

Perfiles Parante central
MT-0215 + MT-0224
$J_{xx} = 31,35 \text{ cm}^4$
Flecha para VS

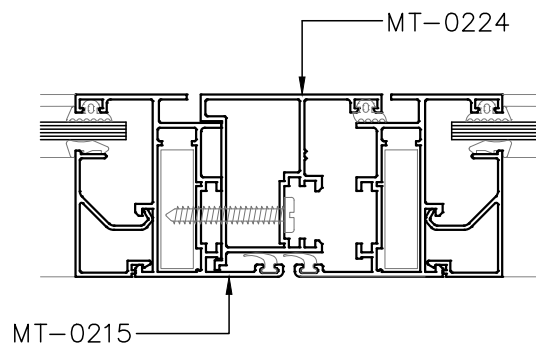
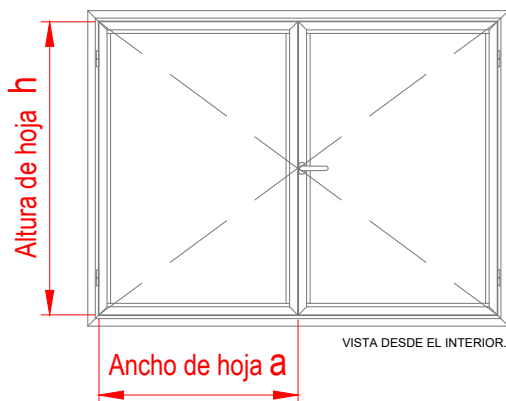

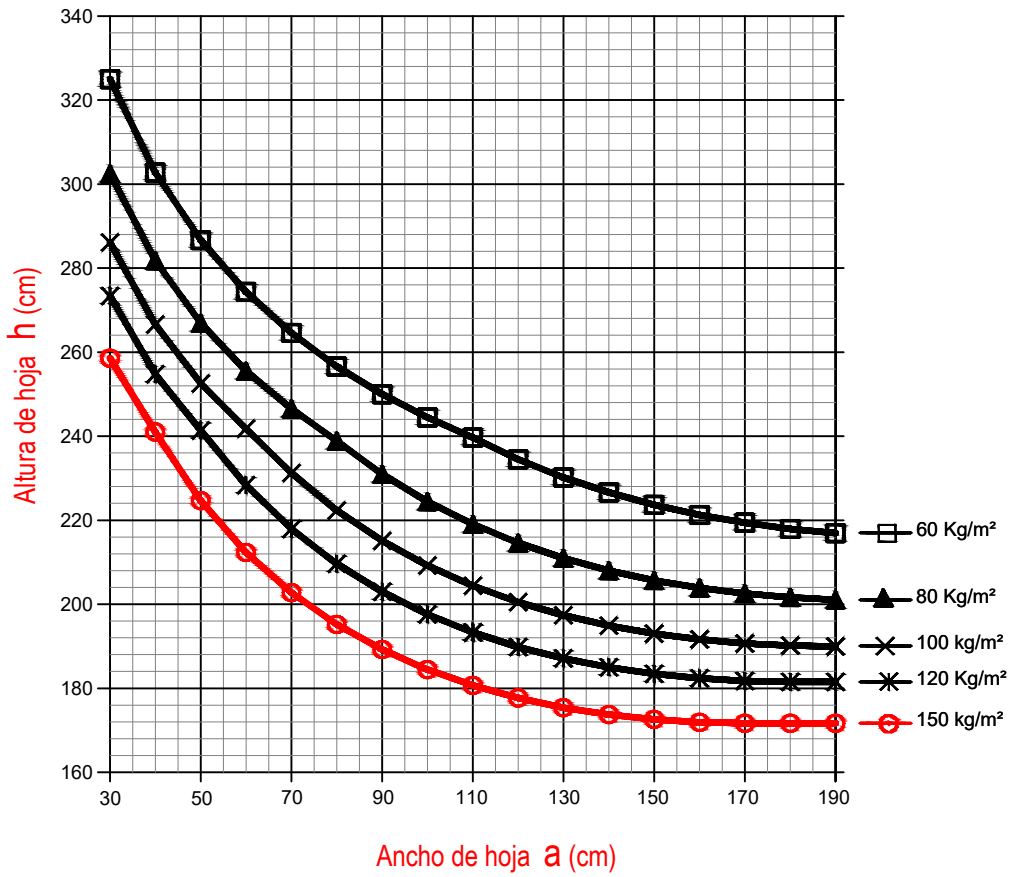

Perfiles Parante central
MT-0214 + MT-0224
$J_{xx} = 46,55 \text{ cm}^4$
Flecha para DVH

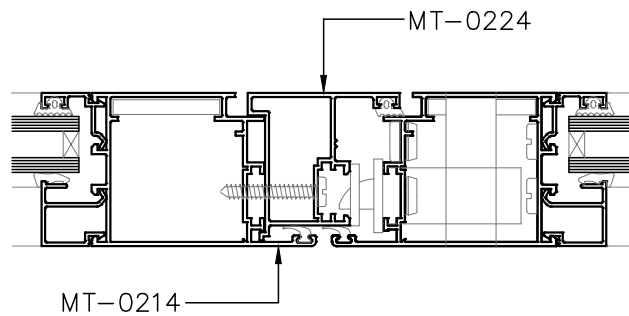
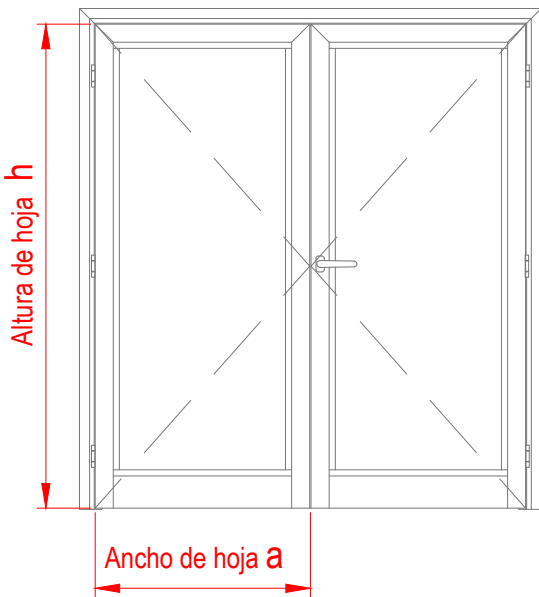

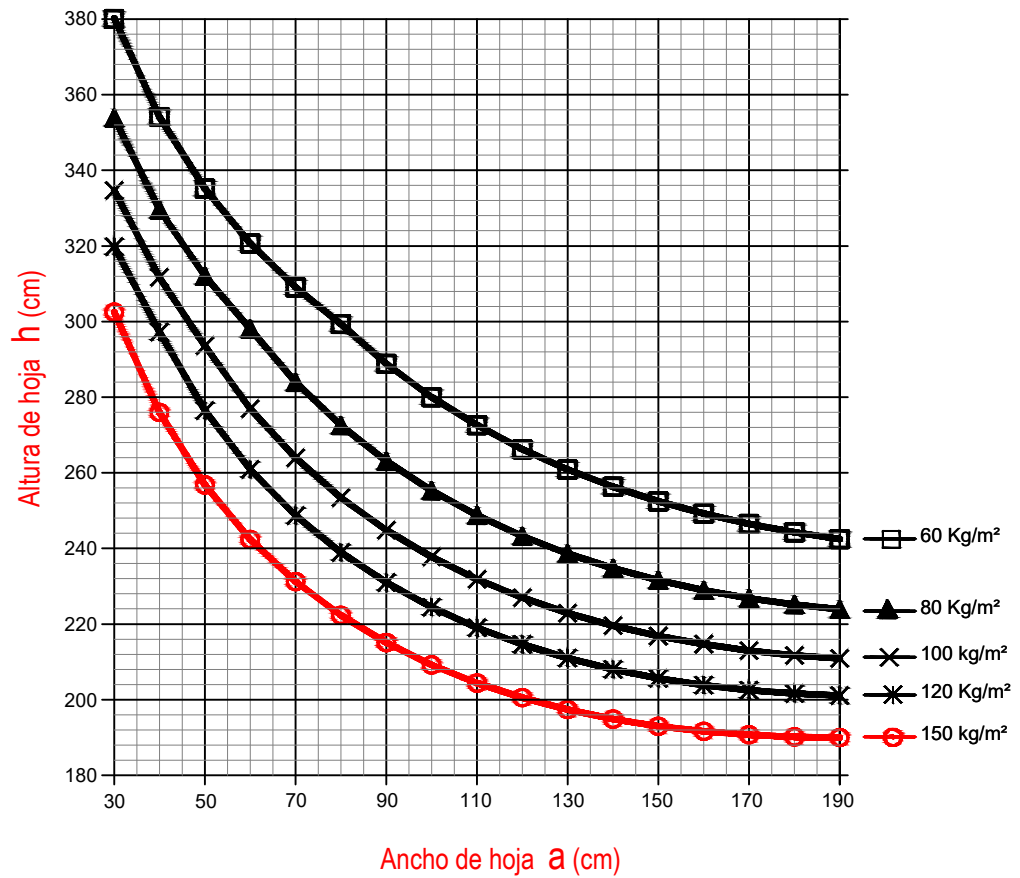

Perfiles Parante central  
 MT-0214 + MT-0224  
 $J_{xx} = 46,55 \text{ cm}^4$   
 Flecha para VS

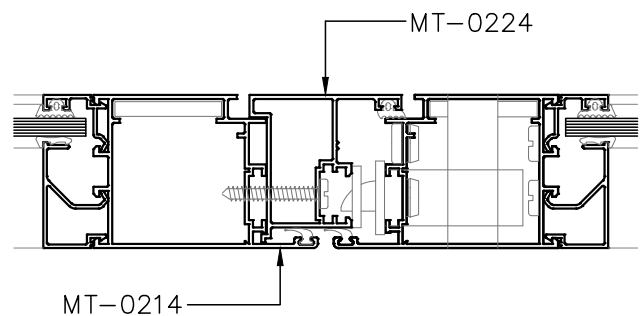
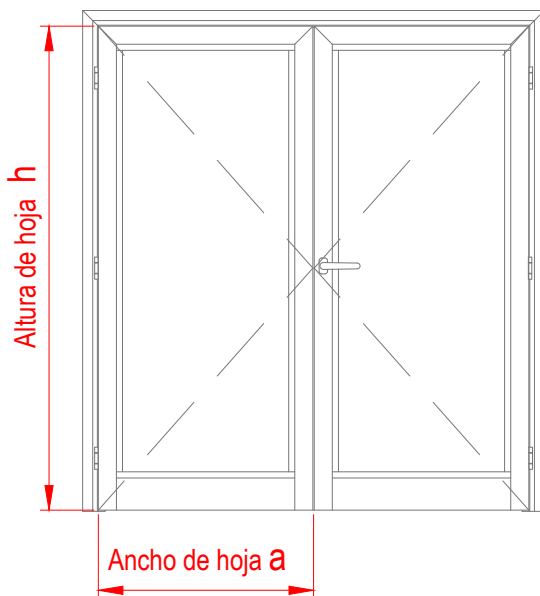



## Listado de accesorios

<b>MDT</b> <b>ACCESORIOS Línea actual</b>			
<b>Código MDT</b>	<b>Descripción MDT</b>	<b>Código GGA</b>	<b>Código Tanit</b>
MB9	Burlete tope mosquitero.		B9
MB29	Burlete cuña 2 mm.		B29
MB30	Burlete cuña 3 mm.		B30
MB31	Burlete cuña 4 mm.		B31
MB52	Burlete interior doble contacto.		B52
MB57	Burlete Tapajunta.		B57
MB60	Burlete "U".		B60
MB66	Burlete de hermeticidad junta abierta.	81001010	B66
MB67	Burlete de hermeticidad doble contacto.	00731000	B67
MB68	Burlete exterior para vidrio.	00732000N	B68
MB69	Burlete marco-premarco.		B69
MB70	Burlete cierre mosquitero.	00882000N	B70
MB72	Burlete cierre central.		B72
MB73	Burlete cierre para tablillas postigon de rebatir.		B73
MB76	Burlete cierre inferior de hoja.		B76
MC4	Felpa 5x7 mm con Fin Seal.		C4
MC8	Felpa 5X4 mm con Fin Seal.		C8
MC14	Felpa 7X6 mm con Fin Seal.		C14
ME62	Escuadra de alineación.		E62
ME66	Escuadra de alineación tapajuntas.	81001010	E66
ME67	Escuadra suplementaria para puerta de rebatir.	00731000	E67
ME68	Escuadra de armado premarco.	00732000	E68
ME69	Escuadra de tracción.		E69
ME70	Escuadra de tracción Para puerta de rebatir.	00882000N	E70
ME71	Escuadra travesaño angosto paño fijo.	00429	E71
ME72	Escuadra travesaño ancho paño fijo.	00430N	E72
ME73	Escuadra de armado mosquitero.	00862	E73
ME83	Escuadra de tracción de marco.	00881000	E83
ME97	Esuadra de tracción de hoja.	00351000	E97
ME98	Escuadra de alineamiento de hoja.	00804010	E98
ME300	Esuadra de armado premarco MT-2220.		E300
ME308	Escuadra de alineación tapajuntas.		AA008
MH36/A	Bisagra fricción Cotswold HD10.		H36/A
MH36/B	Bisagra fricción Cotswold HD16.		H36/B
MH36/C	Bisagra fricción Cotswold HD22.		H36/C
MH36/D	Bisagra fricción Cotswold Validus.		H36/D
MH36/E	Limitador de apertura para bisagra a fricción.		H36/E
MH42	Pasador para puerta de rebatir.	021530000Q0	H42
MH43	Traba varillas.	01322000	H43
MH44	Soporte hojas de abrir.	02390	H44
MH45	Mecanismo básico oscilo-batiente.		H45
MH45F	Falleba para ventana oscilo-batiente.		H45F
MH47	Falleba para ventana de abrir.	01024	H47
MH48	Falleba para ventana de abrir.	01000	H48
MH49	Pasador para ventana de abrir.	02111	H49
MH50	Manija doble balancín.	02462	H50



## Listado de accesorios

<b>MDT ACCESORIOS Línea actual</b>			
<b>Código MDT</b>	<b>Descripción MDT</b>	<b>Código GGA</b>	<b>Código Tanit</b>
MH51	Cerradura cilindro para puerta de rebatir.		H51
MH52	Cierre banderola.	01721	H52
MH53	Brazo sostén banderola.	02040	H53
MH54	Cierre lateral para ventana corredizas.	02988	H54
MH55	Cierre lateral para corredizas.	03003	H55
MH56	Cierre lateral para corredizas.	00830N 008300Q0	H56
MH57	Cierre lateral para corredizas.	02983	H57
MH58	Cierre lateral doble para corredizas.		H58
MH59	Cierre lateral doble para corredizas.	02980	H59
MH60	Cierre lateral doble con cerradura para corredizas.		H60
MH61	Bisagra de 2 piezas.	00120NQ0 00150NQ0	H61
MH62	Bisagra de 3 piezas.	00600XQ0	H62
MH63	Brazo de empuje para ventiluz.		H63
MH67	Falleba para postigon de rebatir.		H67
MH68	Kit de movimiento para postigon de rebatir.	02250	H68
MH70	Bisagra para tercer hoja postigon de rebatir.		H70
MH78	Traba varillas doble.	013390Q0	H78
MH79	Terminal de varillas.	02114	H79
MH80	Tercer cierre de fallebas.	02315	H80
MH81	Bisagra de 2 piezas para tercer hoja.	00151NQ0	H81
MH82	Bisagra de 3 piezas para tercer hoja.	00601XQ0	H82
MH83	Pasador para segunda hoja oscilo-batiente.	04274	H83
MH84	Falleba con llave para ventana de abrir.	01012	H84
MH85	Falleba para ventana de abrir.		H85
MH86	Conjunto de falleba, pernos y caja para ventana desplazable.		H86
MH87	Limitador de apertura para banderola.	02030	H87
MH88	Limitador de apertura para ventana de abrir.		H88
MH89	Tirador para hojas ventana corrediza.	03016	H89
MH90	Cierre banderola.		H90
MH91	Aldaba para ventana desplazable.	01642	H91
MH92	Aldaba para ventana desplazable.	01652	H92
MH93	Manija doble balancín.	02472	H93
MH102	Cierre lateral.	00810000	H102
MR39	Rueda con ruleman fija (25Kg).		R39
MR40	Rueda con ruleman regulable (25Kg).	00806 00859	R40
MR41	Rueda con ruleman fija reforzada (40Kg).		R41
MR42	Rueda con ruleman regulable reforzada (40Kg).	00801	R42
MR43	Deslizador mosquitero.	00863	R43
MR10.2	Rueda regulable simple.		R10.2
MR11.2	Rueda regulable doble.		R11.2
MR300	Rueda mosquitero.		Conjunto 3
MS9	Grapa de amure.	00746000	S9
MT1	Tornillo de armado ventana y puerta corrediza N° 10x 1 1/2".		T1



## Listado de accesorios

<b>MDT</b> <b>ACCESORIOS Línea actual</b>			
<b>Código MDT</b>	<b>Descripción MDT</b>	<b>Código GGA</b>	<b>Código Tanit</b>
MT15/F	Tornillo parker N° 8 x 1 1/2".		T15/F
MT20	Tornillo de armado puerta de rebatir N° 12 x 1 1/2".		T20
MT21	Tornillo fijación tope mosquitero. MT-0228.		T21
MT69	Tapa de desagüe.	81003010	T69
MT87	Clip Tapa junta.	81000	T87
MT88	Taco regulador Marco - premarco.	06500000	T88
MT89	Tope guía parante lateral.	00865	T89
MT90	Tope guía parante central.	00866	T90
MT91	Tapón lateral guía de condensación corrediza.	00861	T91
MT92	Junta de estanqueidad marco.	91228	T92
MT93	Tapón central cruce de hojas MT-0200.	91261	T93
MT94	Boca de desagüe.		T94
MT95	Tapa tornillo.	92261	T95
MT96	Clip contra vidrio curvo.	00864010	T96
MT97	Tapón encuentra de 2 hojas ventana de abrir con cámara compensadora.	02283	T97
MT98	Tapón encuentro de 2 hojas ventana D.C y puerta de rebatir.	02284	T98
MT99	Porta felpas jambas puerta de rebatir.		T99
MT100	Tapa tornillo puerta de rebatir para.	02332	T100
MT101	Junta de estanqueidad marco de tres guías.	91229	T101
MT126	Tapón central cruce de hojas MT-0240 perfil de tres Guías.		T126
MT130	Desagüe caja de agua.	00860010	T130
MT131	Tapa desagüe.	02357010	T131
MT315	Tope guía parante central MT-0315.	07078	T315
MT303	Tapón central cruce de hojas MT-0280.	07079	T303
MT314	Tapa perfil refuerzo (MT-0316).	07077	T314
MT325	Tapón caja de agua MT-0280.		
MT127	Tope y traba de seguridad.	03199X	T127
KIT-045	kit de armado para encuentro central corrediza de 4 hojas.	00802	KIT-045

La fabricación de una abertura de media prestación en el taller, respetando todas las instrucciones para lograr un producto de calidad debe ser muy bien cuidada durante su transporte e instalación en obra, para no dañar los materiales y calidad del producto. La instalación es tan importante como la fabricación de la abertura.

**Sugerencias para una correcta instalación.**

Las aberturas deben trasladarse a la obra, (si el diseño de la abertura lo permite) con herrajes y vidrios colocados, protegidas para evitar daños, ralladuras por materiales abrasivos, manchas de otros materiales, etc. Las manijas deben colocarse al completar la instalación de la abertura, esta es una forma también de preservar la misma ante el mal uso, vandalismo o restos de obra gruesa en los mecanismos de cierre.

El carpintero debe planificar de acuerdo a la cantidad y lugar de ubicación en la obra la distribución de las aberturas para realizar la menor cantidad de movimientos por traslados, esto asegura reducir la posibilidad de golpes, caídas, etc. y de mano de obra.

Cada abertura deberá estar identificada con su correspondiente numero de premarco que ya esta amurado a la mampostería por medio de la obra gruesa de acuerdo a las instrucciones de la dirección de obra.

Se verifica que el premarco este colocado correctamente, a plomo, escuadra y que las medidas de alto y ancho del hueco son constantes en toda su longitud, además se debe eliminar todo resto de materiales de la obra.

**Tolerancias del premarco amurado y del cerramiento.**

**1°) Planimetría del premarco (Desplome)**

Fuera de plomo: para perfiles de más de 2m, la flecha será inferior o igual a 3 mm.  
para perfiles de 2m o menores, la flecha será inferior o igual a 3 mm.

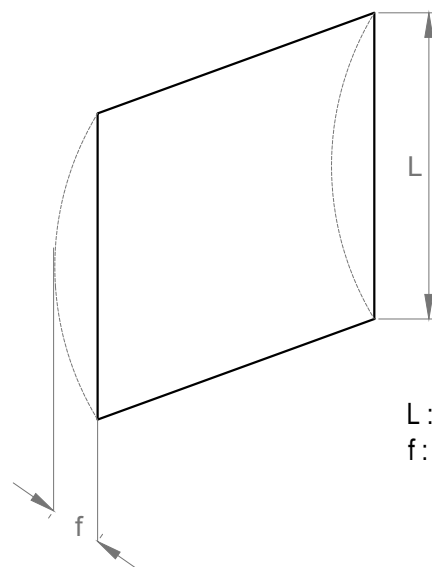

Para premarco

$L > 2m : f < 3mm$   
 $L < 2m : f < 2mm$

L : Longitud interior del perfil  
f : Flecha de pandeo del perfil

2º) Tolerancia de escuadra (Descuadre)

La diferencia de longitud entre las diagonales no debe ser mayor de :

- 5 mm para perfiles mayores de 2m (para premarco y cerramiento).
- 3 mm para perfiles hasta 2m (para premarco y cerramiento).

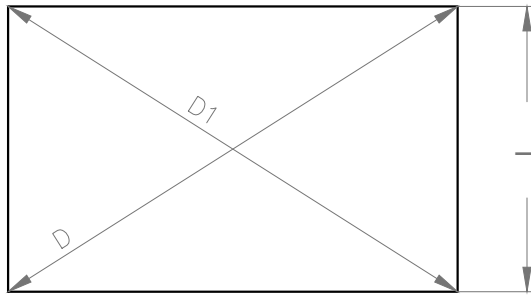

Para premarco y cerramiento

$$L > 2m : D1 - D < 5mm$$

$$L < 2m : D1 - D < 3mm$$

3º) Control dimensional

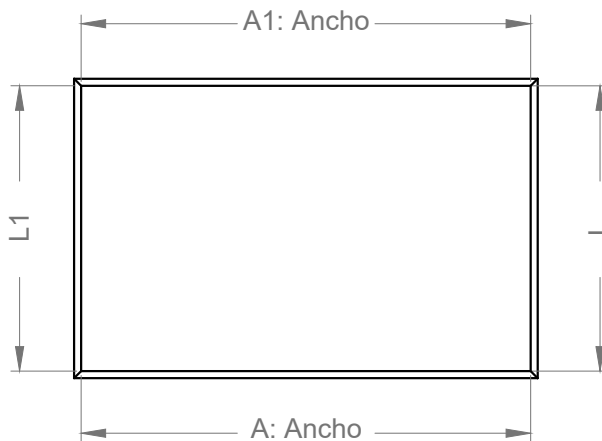

Para premarco y cerramiento

$$L > 2m : L1 - L < 2mm$$

$$L < 2m : L1 - L < 1mm$$

$$A > 2m : A1 - A < 2mm$$

$$A < 2m : A1 - A < 1mm$$

L y L1 : Altura del perfil.  
 A y A1 : Ancho del perfil.  
 D y D1 : Longitud de las diagonales en mm.

$$\text{Tol } A \pm 2mm$$

$$\text{Tol } L \pm 2mm$$

Controlar:

1. Nivel.
2. Escuadra.
3. Aplomado.
4. Dimensiones.

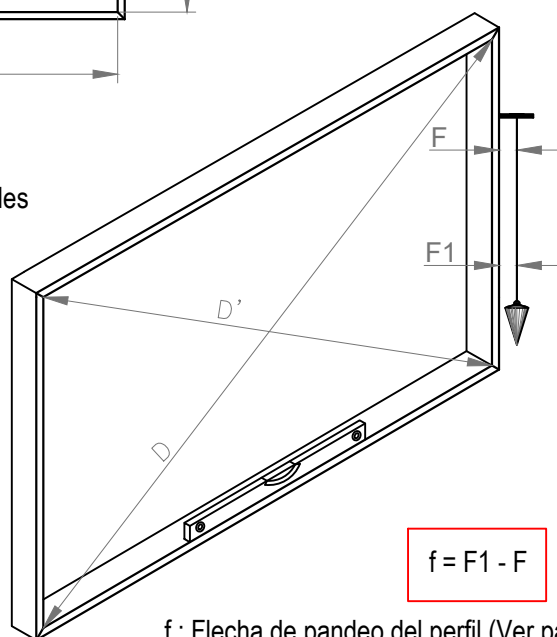

$$f = F1 - F$$

f : Flecha de pandeo del perfil (Ver pág. anterior)



Cada premarco deberá ser identificado con su correspondiente numero de abertura de acuerdo a la planilla de carpintería, indicando cual es la parte superior y sobre cual cara deberá quedar a filo de la terminación del revoque de la mampostería.

Adherir etiqueta MDT en su esquina superior izquierda, como muestra la siguiente figura.

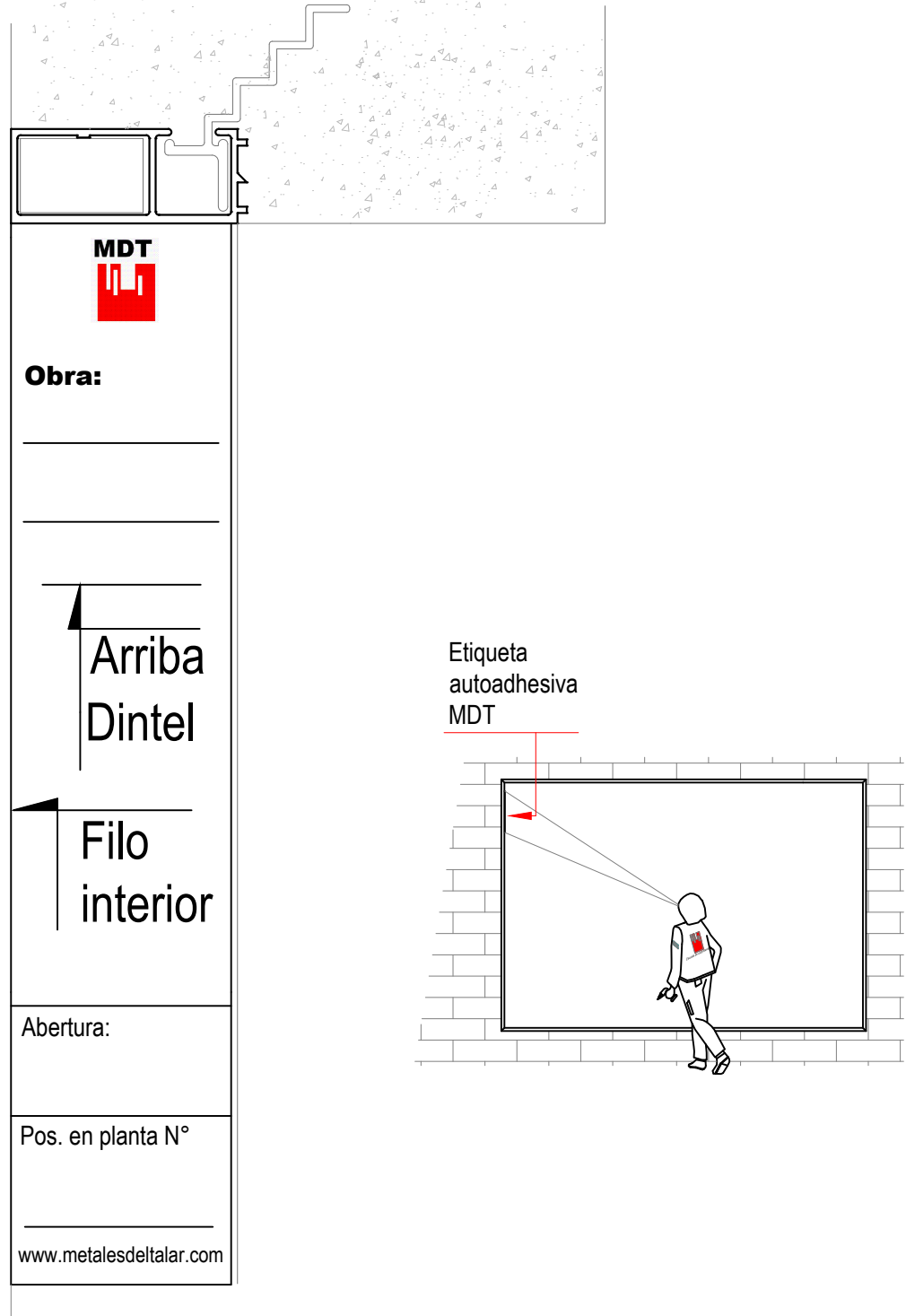

Cada premarco deberá ser flechado para evitar deformaciones durante su transporte y colocación en obra. Ver figura.

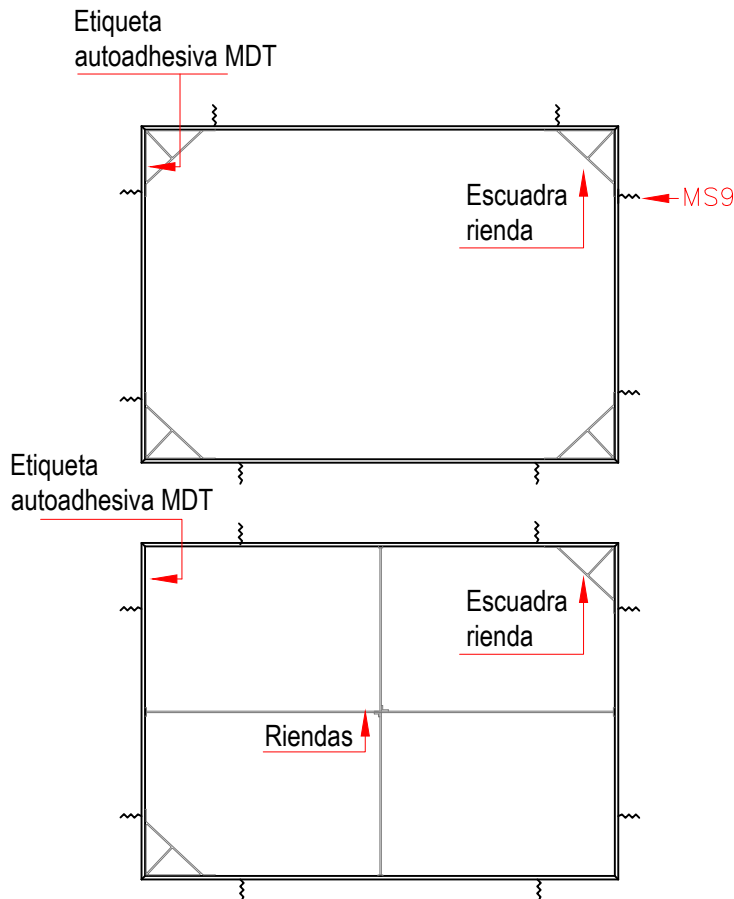

Prestar atención cuando se coloquen premarcos en lugares con terminación de revestimientos cerámicos o similares que no llegan hasta el cielo raso, sino hasta una altura en la parte media de la abertura, esto produce una diferencia de nivel entre el revestimiento y el revoque interior.

La abertura quedara normalmente a nivel del revestimiento cerámico y nos quedara una diferencia con el revoque fino.

Debemos anticiparnos en la búsqueda de una terminación adecuada a este tipo de instalaciones, ya que existen opciones que nos permiten un adecuado cierre del tapajunta interior en todo el perímetro de la abertura, estos casos siempre deben resolverse en forma particular por cada obra, local a instalar (sanitarios, cocinas, etc), cerámicas con o sin guarda, mármoles, placas de yeso, etc.

El carpintero deberá armar las fijaciones del premarco a la mampostería de acuerdo a la abertura que trabajara en el, para ello se debe respetar la siguiente tabla para anclajes de premarcos a la mampostería o bien cumplir con las indicaciones que determine la dirección de obra sobre el particular.

Tabla con el número de fijaciones mínimas con taco regulador MT88				
Horizontalmente	2 Tacos	Hasta 1,10 m	En jambas y cabezal, dos tacos situados a una distancia de los extremos no mayor a 150 mm.	Verticalmente
	3 Tacos	Entre 1,10 m y 2,0 m.	En jambas y cabezal, dos tacos situados a una distancia de los extremos no mayor a 150 mm con el tercero en el centro.	
	4 Tacos	Entre 2,0 m y 2,70 m	En jambas y cabezal, dos tacos situados a una distancia de los extremos no mayor a 150 mm con dos centrales separados.	
	5 Tacos	Entre 2,70 m y 3,50 m	En jambas y cabezal, dos tacos situados a una distancia de los extremos no mayor a 150 mm con tres centrales separados.	
	6 Tacos	Entre 3,50 m y 4,30 m	En jambas y cabezal, dos tacos situados a una distancia de los extremos no mayor a 150 mm con cuatro centrales separados.	
	7 Tacos	Entre 4,30 m y 5,10 m	En jambas y cabezal, dos tacos situados a una distancia de los extremos no mayor a 150 mm con cinco centrales separados.	
	8 Tacos	Entre 5,10 m y 6,0 m	En jambas y cabezal, dos tacos situados a una distancia de los extremos no mayor a 150 mm con seis centrales separados.	

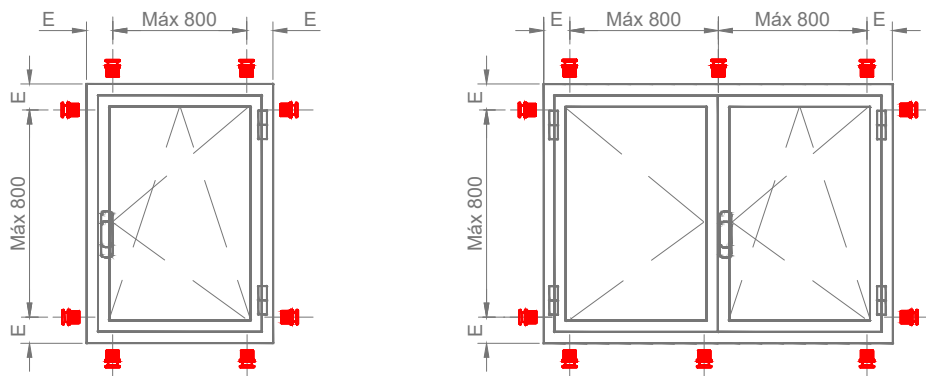
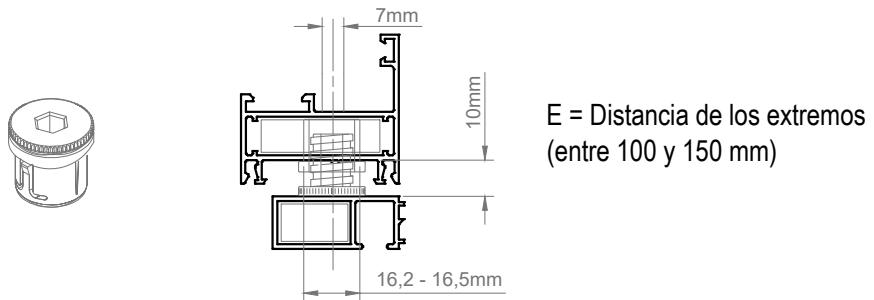

El número mínimo de tacos MT88 para fijar el marco al premarco (representado ) debe ser el indicado por las figuras siguientes:

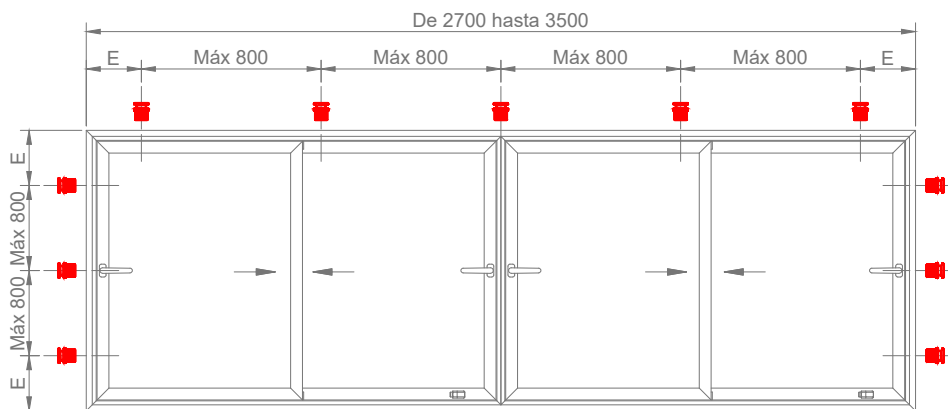
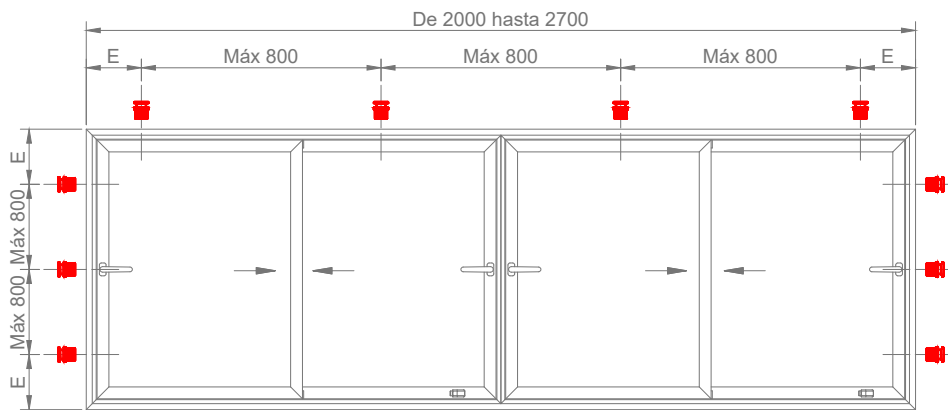
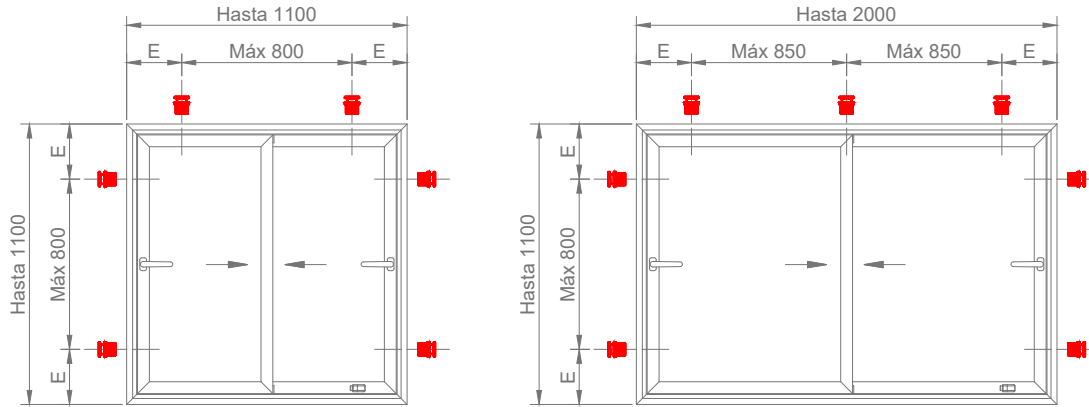

E = Distancia de los extremos  
(entre 100 y 150 mm)

Nota: no perforar la caja de agua en el umbral del marco para la fijación al premarco.

El número mínimo de tacos MT88 para fijar el marco al premarco (representado ) debe ser el indicado por las figuras siguientes:

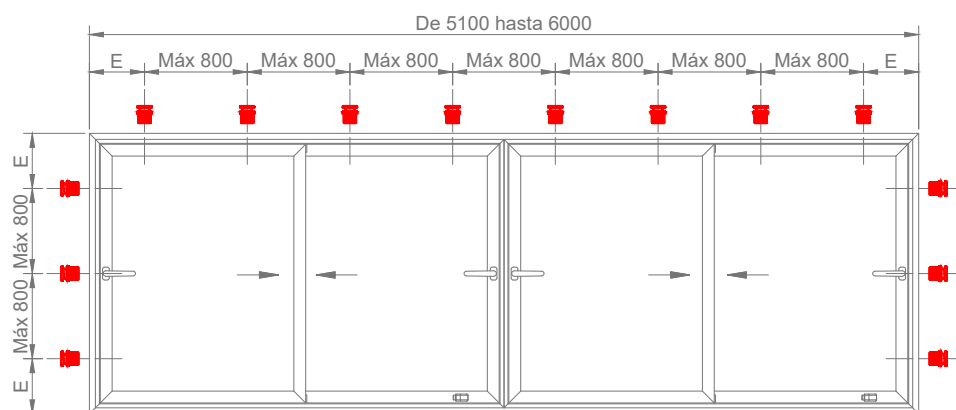
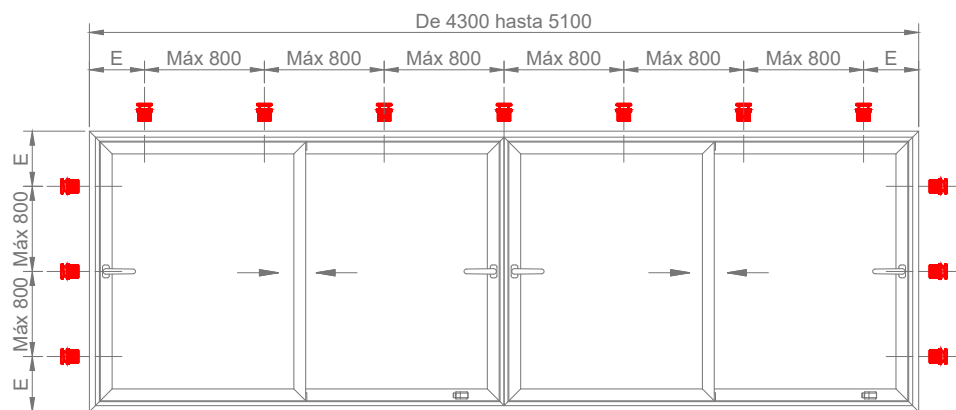
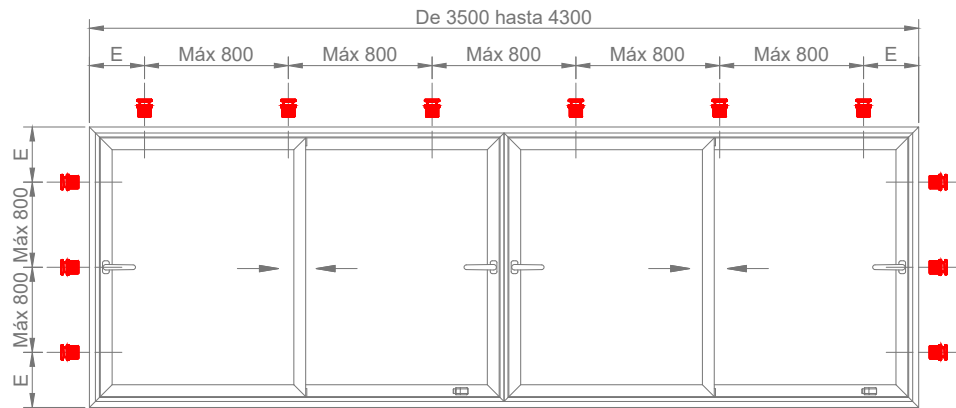

E = Distancia de los extremos  
(entre 100 y 150 mm)

Nota: no perforar la caja de agua en el umbral del marco para la fijación al premarco.

### Instalación de la abertura

Se presenta la abertura dentro del vano del premarco, se nivela y se fija al premarco mediante los tacos MT88 y tornillos MT1, como se indica en las páginas de armado.

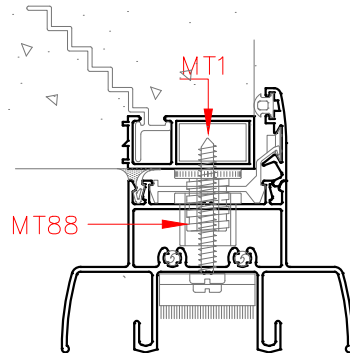

No se debe perforar la caja de agua para fijar el umbral de la abertura, es conveniente evitar posibles vías de agua en las cámaras del perfil, ya que las mismas pueden filtrar a través de los orificios de las escuadras y/o tornillos de armado ante posibles fallas en la colocación de los tapones de caja de agua.

Además de evitar el riesgo de perforaciones en contrapisos o carpetas que puedan dañar membranas de impermeabilizaciones, aislantes hidrófugos o sistemas de loza radiante.

Para fijar el umbral de la abertura, sin agujerear la caja de agua, sugerimos el siguiente método:

1.- Colocar sobre el premarco limpio y libre de restos de obra dos calzos de pvc (5x24mm), uno sobre otro para alcanzar una altura de 10 mm, fijarlo mediante silicona climática, distribuirlos sobre el premarco cada 300 / 400 mm en forma equidistante.

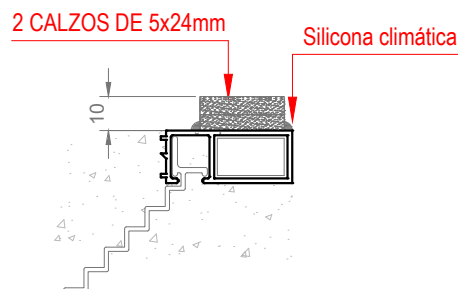

2.- Presentar la abertura, apoyando el umbral sobre los calzos (5x24mm), nivelar y fijar las jambas laterales y el cabezal mediante los tacos MT88 y tornillos MT1.

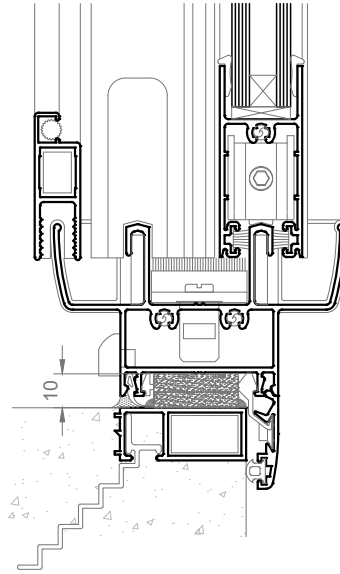

3.- Rellenar el espacio entre el umbral (Caja de agua) y el premarco con espuma de poliuretano de baja presión, respetando las instrucciones del fabricante.

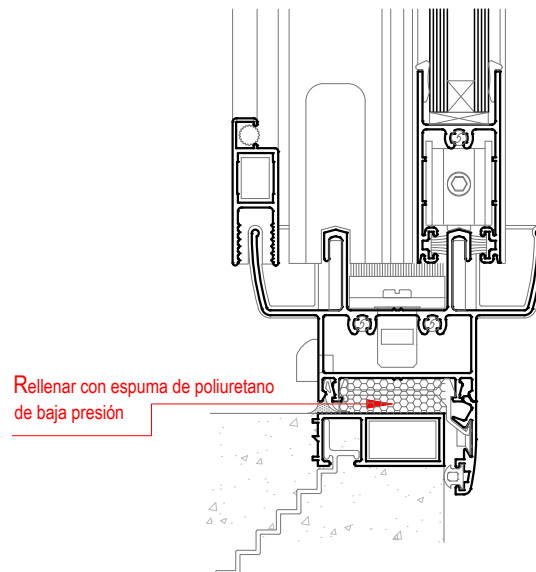

4.- Completar la instalación sellando todo el perímetro del marco exterior con silicona climática neutra, respetando las instrucciones del fabricante.

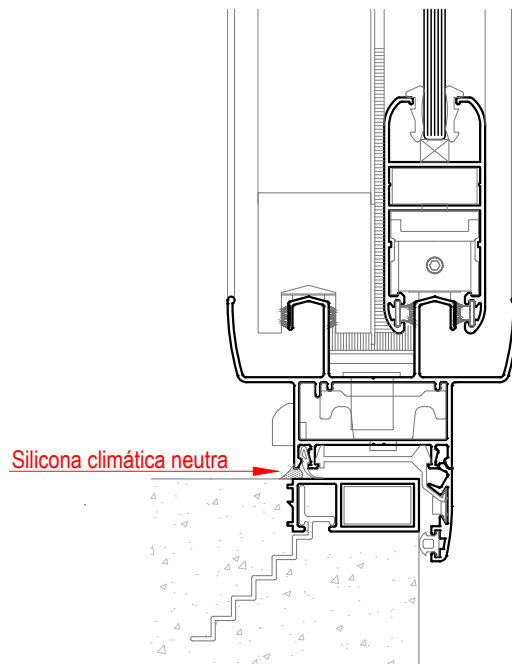

**El Sistema Actual** ofrece seguridad, confort, garantizando durabilidad y prestaciones de aislamiento térmico y acústico.

Para asegurar estas ventajas en el tiempo, recomendamos seguir las instrucciones de uso y mantenimiento.

#### **Instrucciones de uso**

Evitar el cierre violento de puertas y ventanas, respetar el uso correcto del funcionamiento de los accesorios de apertura y cierre. No forzar los accesorios en las maniobras y giros de apertura o cierre.

#### **Instrucciones de mantenimiento**

Los perfiles se deben limpiar por lo menos una vez al mes, con agua y detergente neutro, con paños no abrasivos, secando con paño suave. Las guías deben limpiarse asegurando retirar restos de polvos y/o partículas extrañas que puedan afectar el correcto deslizamiento de las ruedas.

Enjuagar con abundante agua, evitar dejar restos de jabón o detergente en los perfiles.

Además con la misma solución limpiar los burletes de acristalamiento y/o de cierre.

Los accesorios y/o elementos metálicos de apertura, giro y cierre se limpian y se lubrican todas las partes móviles con aceite liviano y libres de ácidos dos veces por año.



**Áreas vidriadas consideradas de riesgo (susceptibles de impacto humano):**

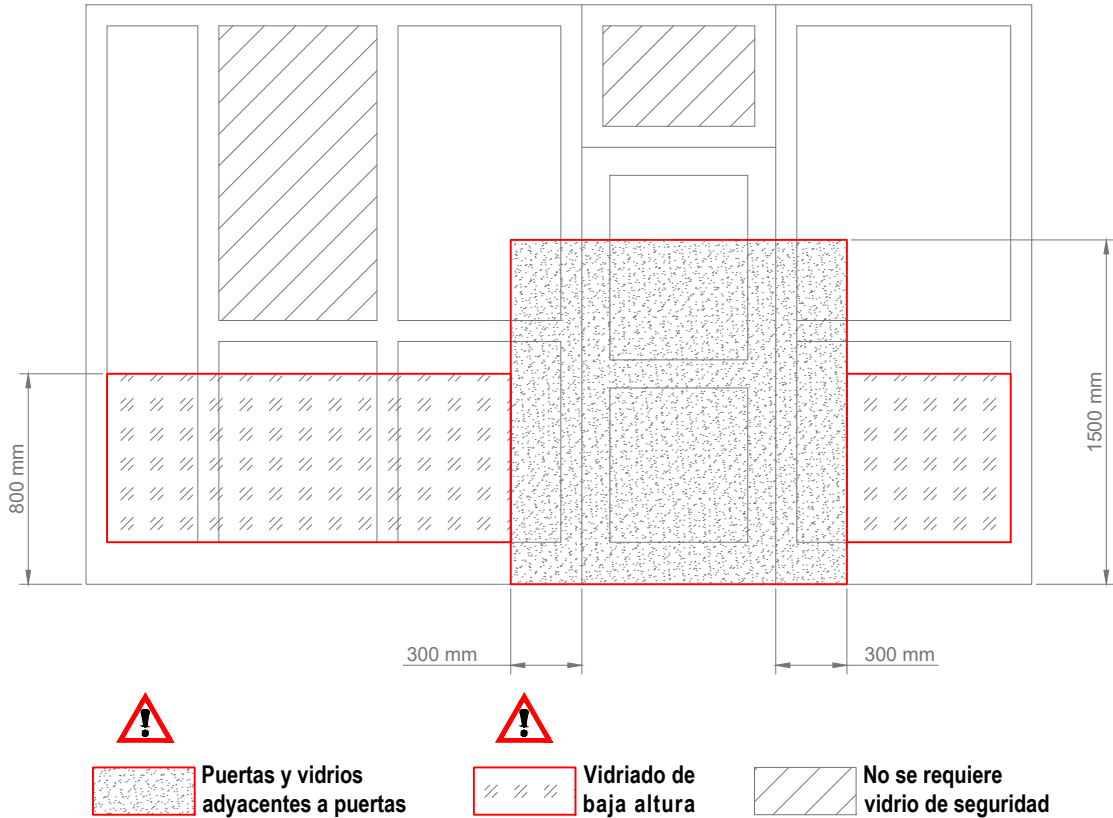

**Los vidrios de seguridad son de dos tipos:**

- Vidrio Templado
- Vidrio Laminado

Las propiedades de un **Vidrio Templado** como vidrio de seguridad, se basan en dos aspectos: por un lado posee mayor capacidad para resistir esfuerzos de tracción que un vidrio común y por otro lado si se rompe, se desintegra en pequeños fragmentos que no causan heridas cortantes o lacerantes serias como las que causarían los bordes filosos de pequeños trozos de vidrio recocido.

En el **Vidrio Laminado**, en caso de rotura los trozos de vidrio roto quedan adheridos a la lámina PVB impidiendo su desprendimiento y caída, manteniendo el conjunto dentro del marco y sin interrumpir la visión. También, en caso de impacto de personas u objetos, actúa como barrera de protección y retención, evitando su traspaso y caída al vacío.



**Atención:** Estas áreas requieren vidrios de seguridad.

Todos los valores y figuras fueron tomados del manual del vidrio plano 2° edición.

Todas las secciones de perfiles, conjuntos armados, ensambles, mecanizados, accesorios y forma de montaje que se muestran en el presente catálogo, corresponden al estado actual de los productos que han sido definidos en forma sencilla y clara.

El carpintero debe verificar, en cada caso, si las propuestas corresponden o son aplicables en los distintos casos que se presentan, ya que las posibilidades que se encuentran en la práctica no pueden estar todas representadas en un catálogo.

Todos los datos mencionados en el presente catálogo son indicativos y no comprometen a MDT.

En ningún caso MDT se hará responsable por las deficiencias constructivas en las aberturas y/o cerramientos armados con sus perfiles.

La representación de la fijación en la obra es sólo indicativa, una sugerencia de como puede resolverse en forma adecuada y correcta la instalación de las aberturas, y siempre se recomienda utilizar premarcos en todo tipo de obra.

MDT aconseja la construcción de una muestra en escala natural de la abertura junto a su premarco, antes de comenzar una fabricación en cantidad.

Las dimensiones de corte indicadas en las tablas de descuentos son exactas, en todos los casos deberá el carpintero adoptar las mismas a la precisión de sus equipos.

Las escalas en este catálogo son de referencia, ya que las mismas dependen del formato y del medio de impresión, y en algunos casos pueden no coincidir con las escalas expresadas.

Metales del Talar S.A. se reserva el derecho de modificar, incluir o excluir diseños de la línea sin previo aviso.

Metales del Talar S.A. no se hace responsable de los cálculos estructurales y el balance térmico, los cuales deberán ser realizados por profesionales habilitados para tal fin y se deja aclarado que las responsabilidades y obligaciones emergentes que pudieran establecerse entre el estudio o comitente y el carpintero, serán asumidas única y exclusivamente por las partes de dicha relación, siendo MDT ajena a la misma

Todos los pesos indicados son estimados de acuerdo a la dimensión nominal del perfil y sus posibles variaciones en el peso, son el resultado de aplicar las tolerancias dimensionales según Norma IRAM 699. La empresa se reserva el derecho de modificar total o parcialmente, sin previo aviso, las especificaciones contenidas en este catálogo.

**Asistencia técnica:** [tecnica@metalesdeltalar.com](mailto:tecnica@metalesdeltalar.com)

Accesorios:

